

MBUROJA



Numri 168
Tetor 2023

ISSN 1857-7792



REVISTË E MINISTRISË SË MBROJTJES SË REPUBLIKËS SË MAQEDONISË SË VERIUT

Helikopterët ushtarak pjesë e aeromitingut jubilar në “Stenkovec”





Promovim në gradën e batim solemn i ush

Në kazermën “Aleksa Demniveski-Bauman” në Veles u mbajt promovimi i gradës së parë të nënoficerit – togerit, për 120 ushtarë të rinj profesional, pjesëtarë të Armatës, në mesin e të cilëve pati edhe katër femra. Njëherit, betim solemn dhanë 150 ushtarë profesional, në mesin e tyre edhe 14 femra. Në këtë solemnitë e pranishme ishte edhe ministrja e mbrojtjes Sllavjanka Petrovska, zëvendës shefi i SHP të ARMV-së, gjeneral-major Azim Nuredin, shefi i Shtabit të Komandës për Operacione, gjeneral Mirçe Gjorgoski, përfaqësues të Komandës për Trajnim dhe Doktrina, dhe përfaqësues nga Qendra për Trajnim Individual, përfaqësues të ARMV-së dhe të MM-së, të Kabinetit të Presidentit, prindër, familjarë dhe miq të nënoficerëve të rinj dhe të ushtarëve profesional. Duke ua uruar gradën e parë të nënoficerit ushtarëve të cilët dhanë betimin, ministrja Sllavjanka Petrovska potencoi se profesioni ushtarak paraqet njëherit edhe sakrificë të madhe , por edhe krenari të madhe. “Të bartet uniforma e vendit anëtarë

të NATO-s është përgjegjësi plotësuese, por edhe një privilegj i jashtëzakonshëm, arritje për të cilën janë përpjekur të gjithë ministrat paraprak, të gjithë presidentët e shtetit, shefat e SHP, por edhe të gjithë kolegët tuaj që nga pavarësimi i vendit, e deri më sot, ku në emrin e Ministrisë së Mbrojtjes u shpreh mirënjohje të veçantë. Ju falenderoj dhe uroj të gjithë juve që na bëni krenarë si popull dhe si institucion dhe që jeni iniciatorë dhe inspirim që të vazhdojmë të ballafaqohemi me sfidat kohës në të cilën jetojmë dhe me arkitekturën e re të sigurisë”, potencoi mes tjerash ministrja Petvoska. Ajo tha se është e vërtetë që secila gjeneratë ka pasur luftën e saj. Por e vërtetë është edhe ajo se gjatë disa viteve të kaluara u ballafaquam me sfidat më të mëdha që u ballafaqua edhe bota në 70 vitet e fundit. “Për këtë, KTD është hallka kyçe përmes së cilës ushtarët e rinj lidhen me Armatën. Procesi i trajnimit këtu, është vetëm shkalla e parë që mundëson hyrjen në karrierën ushtarake, por përsosja dhe avancimi personal, nuk duhet të ndalen. Ashtu siç ndryshojnë



parë të nënoficerit dhe tarëve profesional

sfidat në botën në të cilën jetojmë, ashtu edhe ne duhet të ndryshojmë dhe të përshtatemi. Kjo i jep shtytje rezistencës sonë. Ndërsa ndërtimi i rezistencës si njera ndër konceptet kyçe të NATO-s, gjithmonë duhet të fillojë nga shembulli personal. Gatishmëria jonë për të reaguar shpejt, me vendosmëri dhe në mënyrë efikase ndaj secilës situatë, dëshmon edhe gatishmërinë për t'i ruajtur vlerat të cilat i ndajmë dhe të mbrojmë vendin dhe qytetarët tanë. Dhe pikërisht për këtë, përveç sfidave të shumta me të cilat përballet shoqëria jonë, si ministre çdo herë jap kontribut plotësues për avancimin e Armatës si tërësi dhe cilësisë së jetesës të secilit individ në të", tha ministrja Petrovska. Ministrja e mbrojtjes shtoi se procesi i trajnimit ishte vetëm fillimi, ndërsa sfidat e vërteta duhet të vijnë më pas dhe se aspak nuk dyshon që ushtarët do të mund t'i tejkalojnë të njejtat. Promovimi solemn në gradën e nënoficerit të parë si dhe betimi solemn i ushtarëve profesional u urua edhe nga zëvendës shefi i SHP të ARMV-së gjeneral-major Azim Nuredin, i cili në veçanti i

falenderoi tre nënoficerët më të mirë të graduar për përpjekjet e tyre dhe për suksesin e arritur. Për nënoficer më i mirë u shpall togeri Dimçe Vakadinski, i cili në fjalën e tij para foltores solemne tha se kanë ardhur 12 dhe se kanë dhënë besën njëri tjetrit që me një iniciativë të madhe, të përfundojnë pikërisht 120. "Pikërisht një gjë të tillë edhe bëmë. Mësuam të ngritemi, edhe kur e kishim më të vështirë të jemi para të tjerëve, sepse ishim kolektiv që ndërtoi një bashkjetesë të rrallë. Hapëruam me guxim dh ender, së bashku me ekipin e instruktorëve, ditë e natë, dhe për këtë, ia dolëm t'ia arrijë qëllimit tonë, të shënjuar me kohezion, taktikë dhe shoqërim me njëri tjetrin, sepse u shëndrruam në liderë të vërtetë. Për këtë shkak, nga sot Armata jonë është krenare dhe më e pasur edhe për 120 nënoficerë të trajnuar të NATO-s. Nuk jam vetëm unë më i miri, më të mirë jemi të gjithë së bashku", theksoi nënoficeri i gradës së parë, togeri Dimçe Vakadinski.

A.D.

Botues
Ministria e Mbrojtjes
së Republikës së Maqedonisë së Veriut



Kryetar i këshillit botues
Mr. Ivan Atanasoski, kolonel

Zëvendës kryetar i Këshillit të Botimtarisë

Toni Janevski, kolonel

Anëtarë të Këshillit të Botimtarisë:

Lidija Jançova-Hristova

Mr. Zdravko Jakovlevski

Nikolla Mitrevski, nënkolonel

Liljana Petreska, nënkolonel

Violeta Kostadinova, nënkolonel

Zoran Dodevski, kolonel i pensionuar

Biljana Bllazheska, kolonel

Biljana Ivanova

Dr. Zhanet Ristoska

Kryeredaktore përgjegjëse

Dr. Zhanet Ristoska

Redaksia:

Umit Redzeqi

(redaktor i artit grafik dhe teknikës),

Bujar Zylfiqari

(përkthimi dhe redaktimi në gjuhën shqipe)

Biljana Ivanova

(redaktor teknik i këtij numri)

Shtyp:

„Fokus Print“ – Shkup



MBUROJA
Është revistë e
Ministrit të Mbrojtjes së
Republikës së
Maqedonisë së Veriut

Botohet një herë në muaj
publikohet edhe në ueb
faqen e Ministrit të Mbrojtjes
<https://mod.gov.mk/mburoja>



08

Forumi i Diplomacisë Kulturore



20

Femicid – lufta e pa shpallur ndaj grave
në Europë

përmbajtja

MBUROJA ■ viti XV ■ numri 168 ■ Tetor 2023

Info

„Barazia gjinore dhe emancipimi i grave“ 9

NATO-aktivitete

NATO sitemi për mbrojtje nga raketat balistike 12

Misionet

Nën flamurin e OKB-së Mbrojtja e popullatës civile në operacionet paqësore (3) 14

Global

Sekularizmi dhe praktikimi i religjionit 16

Përgjatë historisë ushtarake

Gjeneralët që arritën të fitojnë në operacionin „Overlord“ në Luftën e Dytë Botërore 23

Edukim ushtarak

Ngritja e shteteve kombëtare dhe forcave të armatosura profesionale 26

Armatim

„VBTP-MR Guarani“ 6x6 – automjeti i blinduar me rrota i ushtrisë braziliene 36

Katana

Shpata samuraje me shpirt japonez 39

„2S22 Bohdana“ 42

Aeroditar

Njëqind vjet aeroklub në Shkup (2) 48

Muzetë ushtarakë

Muzeu tankist „PAROLA“ 50

E paobligueshme

Para meje ka mundësi të mëdha 52

Piktorët dhe lufta

Anton (Tone) Kralj Piktori sloven i kryengritjes kundër totalitarizmit 54



32

„TPz Fuks“ 6x6 – transportuesi i blinduar amfib gjerman



34

Avioni „Boeing KC-767“

**Dr. Zhanet
Ristoska**
Kryeredaktor
përgjegjës

DREJT KËTIJ NUMRI

Më 16 shtator në aeroportin sportive “Stenkovc” u mbajt aeromiting nën organizimin e aeroklubit “Skopje”, ku u shënuan 100 vjet jubilare që nga fillimet e para të aviacionit maqedonas. Vizitorët e shumtë kishin mundësi të pazakontë t’i ndjekin akrobacionet dhe të njihen me performancat e fluturakeve të ndryshme nga vendi dhe nga jashtë, në mesin e të cilëve ishin edhe helikopterët ushtarak nga VING-u ajror i Armatës sonë. U demonstrua fluturim akrobatik me avionë, fluturime në grup si dhe fluturime të ulëta të avionëve civil. Në nënqiellin e Maqedonisë, parashutat valuan flamurin më të madh shtetëror ndonjëherë, ndërsa fluturuesit realizuan akrobacione interesante. Në këtë aeromiting, vizitorët kishin mundësi unike që t’a shohin edhe fluturaken e parë maqedonase “Ilindenka”, e dizajnuar dhe e prodhuar në vendin tonë nga ana e anëtarët e aeroklubit nga Shkupi. “Ilindenka” është prodhuar pikërisht këtu, në vendin tonë, në fabrikën “20 Maj” në Shkup. Fluturimin e parë “Ilindenka” e realizoi në vitin 1955, ndërsa do të mbahet mend edhe për pjesëmarrjen në kampionatin botërorë të fluturimit në Poloni në vitin 1958, si pjesë e reprezentacionit të atëhershëm të RFS të Jugosllavisë. Që nga ajo kohë, e deri më tani, kjo fluturake qëndroi në Muzeun Ushtarako-Teknik në Beograd dhe falë marrëdhënieve të mira që kemi me Republikën e Serbisë, kjo fluturake u soll në Shkup, aty ku e ka vendin.

Mysafirë special të kësaj ngjarjeje ishin edhe avionët e Forcave Ajrore të Serbisë, Italisë dhe Greqisë, që demonstruan aftësitë e tyre. Në këtë ngjarje morën pjesë edhe kryeministri Dimitar Kovačevski, ministri i punëve të jashtme i Republikës së Serbisë, Ivica Dačić, ambasadori i Italisë në Republikën e Maqedonisë së Veriut, Andrea Silvestri, përfaqësues të aeroklubit në Shkup, Dejan Sazdovski dhe Jane Stefanov, si dhe shumë mysafirë të lartë.

Kryeministri Kovačevski në fjalën e tij rikujtoi ne fillimet e formimit të aeroklubit në Shkup në vitin e largët 1923 dhe se aviacioni ynë që nga ajo kohë e deri më sot, ka kaluar përmes shumë sfidave, duke kaluar rrethana të ndryshme shoqërore, rregullime të ndryshme shoqërore, luftëra, kriza dhe fatkeqësi, duke theksuar se me këmbëngulësinë dhe me besimin e plotë në cilësitë vetanake, aviacioni maqedonas ia doli që t’i kapërcejë sfidat dhe të merr epitet për respekt dhe ngritje.

Në këtë numër të revistës “Mburoja” dëshiroj të theksoj se në revistën tonë tashmë për një kohë të gjatë, publikojmë tekste interesante që kanë të bëjnë pikërisht me historikun e aviacionit maqedonas. Autor i këtyre shkrimeve është zotëri Gjorgji Čačkirov, pilot maqedonas në pension dhe kronik i përkushtuar i historisë së aviacionit maqedonas, i cili gjithë karrierën e tij profesionale ia kushtojë fluturimit civil dhe atij ushtarak në vendin tonë. Në numrin e kaluar dhe në këtë numër të revistës “Mburoja” pikërisht me rastin e jubileut të madh “100 vite aviacion maqedonas”, keni mundësi që në detaje të lexoni rreth historikut të aeroklubit të Shkupit. Tekstet e Gjorgji Čačkirovit, si dhe fotografitë e arkivit të tij personal të cilat janë publikuar në revistën tonë, do të mbeten dëshmi e përhershme për një historik të interesant dhe të pasur me ngjarje në të shumta që kanë të bëjnë me aviacionin maqedonas.

„Orce Nikolov” 116
1000 Shkup

Telefon: 02 3128 276
www.mod.gov.mk

Qëndrimet e plasura nga ana e bashkëpunëtorve të jashtëm nuk përfaqësojnë politikën zyrtare dhe qëndrimet e Ministrisë së Mbrojtjes

TË NDERUAR PJESËTARË TË ARMATËS DHE TË PUNËSUAR NË MM,

Redaksia e revistës „Mburoja” ju inkurajon të dërgoni shkrime rreth aktiviteteve më të rëndësishme në kuadër të njësive suaj organizative. Shkrimet e juaja, informatat, apo reportazhet me fotografitë përkatëse, mund të na i dërgoni në adresat vijuese:

zanet.ristovska@mod.gov.mk, stit@mod.gov.mk



PARAQIT KORRUPSIONIN
0800 50030



Kryesuesi i KU të NATO-s për vizitë zyrtare në Armatë dhe në Ministrinë e Mbrojtjes

Admirali Rob Bauer, kryesuesi i Komitetit Ushtarak të NATO-s, zhvilloi vizitë zyrtare në Armatë dhe në Ministrinë e Mbrojtjes së Republikës së Maqedonisë së Veriut. Pas pritjes me nderime të larta ushtarake, admiral Bauer zhvilloi takim me nikoqirin e tij, shefin e SHP të Armatës, gjeneral-nënkolonelin Vasko Gjurçinovskin, si dhe me ministren e mbrojtjes Sllavjanka Petrovskën. Gjatë takimit të gjeneralëve Gjurçinovski dhe Bauer u bisedua rreth temave aktuale që kanë të bëjnë me pjesëmarrjen tonë në aktivitetet dhe në operacionet e NATO-s, rreth aktiviteteve të Armatës, për transformimin dhe modernizimin, si dhe për disa aspekte tjera që kanë të bëjnë me politikën e përbashkëta të sigurisë e të cilat dalin nga konkluzat e mbledhjeve të Komitetit Ushtarak të NATO-s. Gjatë takimit të përbashkët, u prezantuan planet dhe zhvillimi i shkathtësive të Armatës së Republikës së Maqedonisë së Veriut, procesi i transformimit dhe pajisshmërisë, si dhe pjesëmarrja e Armatës në operacione dhe në aktivitete stërvitore. Nga ana e gjeneralit Gjurçinovski u potencua se SHP dhe Armata me sukses janë duke i realizuar të gjitha piroritetet që kanë të bëjnë me përmbushjen e standardeve dhe qëllimeve të shkathtësive

në kuadër të dinamikës së paraparë. “Gjatë periudhës vijuese 10 vjeçare jemi të orientuar në drejtim të ndërtimit të njësive ndërvepruese, të qëndrueshme dhe të pejsura mirëfilli, të shkathëta për vendosje të shpejtë, të orientuar për qëndrueshmërinë e kapaciteteve që kanë të bëjnë me personelin, pajisjen dhe infrastrukturën, modernizimin dhe pajisshmërinë në përputhje me prioritetet e përcaktuara”, tha gjenerali Gjurçinovski. Ministrja Petrovska, në konferencën për shtyp me admiralin Bauer dhe me gjeneralin Gjurçinovski, tha se shteti është një aleat aktiv që e fuqizon sigurinë kolektive, punon me përkushtim për zhvillimin e kapaciteteve dhe fuqimisht beson në unitetin dhe në kohezionin në kuadër të Aleancës. „Në qoftë se ka diçka në të cilën besojmë plotësisht dhe për të cilën luftojmë në mënyrë të pakompromis, kjo është uniteti dhe kohezioni ynë ndaj Aleancës. Ne jemi vendi i 31 anëtar i cili njëzëri thotë – nuk ka kompromis për sigurinë dhe stabilitetin në çdo pëllëmbë të territorit aleat dhe për qytetarët e vendeve tona, ndërsa ata janë mbi një miliardë njerëz në botë. Maqedonia e Veriut dëshmoi se si duhet të duket një vend i përkushtuar aleat”, tha ministrja. Shefi i Shtabit të Përgjithshëm, gjenerali Gjurçinovski, informoi se me

me përfaqësuesin më të lartë ushtarak të NATO-s ka biseduar rreth proceseve aktuale zhvillimore në fushën e mbrojtjes, rreth reformave dhe transformimit, për pjesëmarrjen në operacione dhe për prioritetet për dekadën vijuese. Nga ana e admiralit Rob Bauer në konferencën për shtyp u thanë shumë fjalë miradie rreth përkushtimit tonë në kuadër të sistemit kolektiv të mbrojtjes së NATO-s. „Për vetëm tre vite ju arritët një nivel impresionant të integritetit ushtarak në kuadër të NATO-s, duke i përshtatur strukturat dhe forcat tuaja për nevojat dhe kërkesat e NATO-s, si dhe rritët nivelin e ndërveprimit tuaj. Paralajmëruat një revizion të thukët të strategjisë së sigurisë tuaj kombëtare, në mënyrë që e njejtë të jetë sa më e përafërt me Konceptin Strategjik të NATO-s. Kjo do të mundësojë përshtatje edhe më të madhe ndaj planifikimit tonë të mbrojtjes dhe ndaj përgjigjeve të përbashkëta”, theksoi Bauer. Admirali gjithashtu e vizitoi edhe kazermën “Ilinden” në Shkup, ku ishte i pranishëm edhe në një pjesë të aktiviteteve të planifikuara të Batalionit të Forcave Speciale dhe Akademisë Ushtarake “Gjeneral Mihajlo Apostollski”, ku mbajti fjalim para përfaqësuesve të Shtabit të Përgjithshëm dhe Akademisë Ushtarake.



Vizitë e ministres së mbrojtjes së Portugalisë

Ministrja e mbrojtjes së Portugalisë, Maria Helena Kareiras, qëndroi për vizitë zyrtare në Republikën e Maqedonisë së Veriut. Në kuadër të vizitës, ajo zhvilloi takim me ministren e mbrojtjes së Maqedonisë së Veriut, Sllavjanka Petrovskën, me ç'rast u nënshkrua edhe marrëveshje bilaterale për bashkëpunim në fushën e mbrojtjes, marrëveshje kjo në mes dy vendeve e cila do të intensifikojë edhe më tepër bashkëpunimin në fushën e mbrojtjes. Ministret Petrovska dhe Kareiras në konferencën e përbashkët për shtyp theksuan se kjo marrëveshje është gurrë themel i zhvillimit të marrëdhënieve bilaterale dhe se me anë të saj, do të fuqizohet mbrojtja kolektive në kuadër të NATO-s. „Sot është një ditë e rëndësishme për vendet tona aleatë Maqedoninë e Veriut dhe Portugalinë dhe me këtë dëshmuam se NATO do të thotë edhe bashkëpunim më i mirë i mbrojtjes, sepse kemi një qëllim, të vetëm, qëllim të përbashkët” tha ministrja Petrovska. Ajo informoi gjithashtu edhe për fushat që përfshihen në këtë marrëveshje, si intensifikimi i konsultimeve në domenin e politikës së sigurisë, operacioneve paqësore, trajnimit dhe edukimit të

përbashkët, si dhe aktivitetet për mbrojtjen e mjedisit jetësor. Në një pjesë të marrëveshjes përfshihen edhe çështjet e barazisë gjinore në mbrojtje dhe siguri. “Si gra lidere në mbrojtje e kuptojmë nevojën për inkuadrimin e plotë të potencialit të grave në fushën e mbrojtjes dhe sigurisë, por jo vetëm si numër, por si mundësi për një vlerë plotësuese dhe si cilësi në arkitekturën momentale të sigurisë”, potencoi ministrja. Ministrja Petrovska u ndal edhe në bashkëpunimin në fushën e sigurisë kibernetike për të cilën tha se është një segment jashtëzakonisht i rëndësishëm, duke pasur parasysh se përpos agresionit konvencional rus ndaj Ukrainës, të gjitha vendet ballafaqohen me përpjekje për cënimin e jetës shoqërore, cënime dhe kërcënime këto të karakterit kibernetik.. Ministrja Kareiras theksoi se marrëveshja për bashkëpunim në fushën e mbrojtjes e riafirmoi idenë se qëllimet e përbashkëta në kuadër të mbrojtjes dhe të sigurisë mund të arrihen vetëm përmes fuqizimit të Aleancës. Kareiras u falenderua për pjesëmarrjen e Maqedonisë së Veriut në misionin e KFOR-it në Kosovë, si dhe për pjesëmarrjen në kuadër të forcave multinacionale të krahut lindor

të NATO-s, duke përfshirë këtu edhe pjesëmarrjen e përbashkët në kuadër të forcave të NATO-s në Rumani. Ministrja portugeze e mbrojtjes e riafirmoi edhe njëherë mbështetjen e Portugalisë për anëtarimin e Maqedonisë së Veriut në Bashkimin Europian. “Përgjatë bisedës sonë kisha mundësi që edhe njëherë të theksoi rolin e rëndësishëm që Portugalia ka në ndihmën e anëtarimit të Maqedonisë së Veriut në Bashkimin Europian, gjë që do të fuqizojë projektin europian dhe do të kontribuojë në stabilitetin e rajonit të Ballkanit”, potencoi Kareiras. Në kuadër të vizitës, ministrja Kareiras vizitoi komandën dhe shtabin e Brigadës së 1. Parë Këmbësorike dhe Qendrën për Trajnimin e Pilotëve pranë kazermën “Strasho Pinxhur” në Petrovec. Ministrja Kareiras u prit nga ana e komandantit të 1. bpk gjenerali i brigadave Sashko Lafçiski dhe komandantit të VING-ut ajror, kolonelit Igorço Stoimenovski. Në kuadër të vizitës, u realizua brifing për: misionin e njesisë, vendosjen e formacionit, mundësitë dhe kapacitetet, për pajisjet me të cilat disponon njësia, procesin e modernizimit, arrijten e qëllimeve të NATO-s, ndërsa njëherit u realizua edhe një vizitë në Qendrën për Trajnimin e Pilotëve.



Forumi i Diplomacisë Kulturore

Ministrja e Mbrojtjes Slavjanka Petrovska mori pjesë në panelin e diskutimit "Promovimi i demokracisë, unitetit dhe paqes përmes diplomacisë kulturore në epokën e re të konflikteve dhe dhunës". Paneli i mbështetur nga Ministria e Mbrojtjes zhvillohet në kuadër të Forumit Botëror për Demokraci dhe Paqe, si një projekt pesëvjeçar i Institutit për Diplomaci Kulturore. Pjesë e këtij Forumi janë ish presidentë të shteteve dhe kryeministra nga Ballkani Perëndimor dhe Evropa Juglindore, një ministër nga Afganistani, si dhe profesorë nga Instituti për Diplomaci Kulturore, ish deputetë të Parlamentit Evropian dhe kuvendeve të vendeve të rajonit.

Në fjalën e saj, ministrja Petrovska iu referua situatës aktuale të sigurisë në Evropë, e cila është shqetësuese nga agresioni brutal rus kundër Ukrainës, si dhe pozitës dhe përvojës së Maqedonisë së Veriut në ndërtimin e një demokracie funksionale, të qëndrueshme dhe multietnike që praktikon vlerat evropiane. "Sfidat që janë para nesh, qofshin ato konflikte të armatosura, kriza humanitare apo fatkeqësi natyrore, janë komplekse dhe të tmerrshme dhe përgjigja ndaj këtyre

sfidave është riafirmimi i angazhimit tonë për të qenë unik dhe për të punuar së bashku", tha ministrja.

Ministrja Petrovska shtoi se si vend anëtar i NATO-s, por edhe i udhëhequr nga vendimet dhe angazhimet e veta, Maqedonia e Veriut është e përkushtuar për sigurinë kolektive të Aleancës, si dhe për mbështetjen e Ukrainës si një demokraci evropiane që ka të drejtën e plotë të mbrojtjes pavarësisht dhe sovranitetin e saj. „Aleanca është më e fortë dhe më e bashkuar se kurrë në forcimin e sigurisë kolektive, si garanci për sigurinë e NATO-s dhe të qytetarëve të vendeve anëtare”, nënvizoi ministrja. Në kuadër të diplomacisë kulturore, ministrja Petrovska theksoi se ajo i tejkalon barrierat politike dhe na mundëson të bashkohemi si njerëzim. Petrovska iu referua historisë dhe mësimet të nxjerra në 32 vitet e pavarësisë së vendit tonë - pavarësia paqësore, nënshkrimi i marrëveshjeve të Ohrit dhe Prespës për krijimin e një demokracie multietnike dhe për vazhdimin e rrugës drejt integritimit në NATO, si dhe nevojën për të ndërmarrë hapin tjetër që do t'i hapë rrugën e vazhdueshme integritimit të vendit në Bashkimin Evropian. "Të gjithë ne që jemi të pranishëm, gjatë përvojës sonë

të punës dhe karrierës, kemi mësuar se zgjidhja e çështjeve të vështira kërkon vendime të vështira që janë një hap i rëndësishëm politik që shikon nga e ardhmja në vend të së shkuarës, një hap që na çon drejt një të nesërme më të mirë për gjeneratat e ardhshme. Për mua ky është patriotizëm i vërtetë", përfundoi ministrja.

Pas fjalimit të ministres, paneli vazhdoi me prezantime nga panelistët, duke përfshirë Elmar Brock, ish kryetar i Komisionit për Punë të Jashtme në Parlamentin Evropian, Natalia Gavrilita, ish kryeministre e Moldavisë, Mohamed Hanif Atmar, ish ministër i Punëve të Jashtme të Afganistanit, Hassan Diab, ish kryeministër i Libanit dhe Fiona O'Loughlin, anëtare e Senatit irlandez. Në prezantimin e tij, Elmar Brock iu referua idesë evropiane dhe rëndësisë së politikës së zgjerimit dhe nevojës për rritjen e efikasitetit të vendimmarrjes në BE. Nga ana tjetër, ish-ryeministria e Moldavisë Gavrilita foli për përvojën moldave në lidhje me pushtimin rus të Ukrainës, ndërsa ish-kryeministri libanez Diab iu referua rëndësisë së arsimit të lartë për zhvillimin e tolerancës, gjithëpërfshirjes dhe diversiteti kulturor midis brezave të ardhshëm.



„Barazia gjinore dhe emancipimi i grave“

Ministrja e mbrojtjes Slavjanka Petrovska mori pjesë në sesionin e parë të punës në kuadër të konferencës së organizuar nga ana e kryesimit të Maqedonisë me OSBE-në, kushtuar “Barazisë gjinore dhe emancipimit të grave”, mbledhje kjo e cila u mbajt në Tetovë. Qëllimi i sesionit të parë punues të titulluar: “Gratë, paqa dhe siguria: fuqizimi i përfshirjes dhe lidërshiptit të grave për ndërtim inkluziv të paqes dhe menaxhimit të konflikteve” në të cilën u shkëmbyen përvoja të grave lidere dhe të grave të cilat janë pjesë e bashkësisë akademike, të theksohet rëndësia dhe mënyrat për tejkalimin e pengesave në përfshirjen e perspektivës gjinore në parandalimin e konflikteve, menaxhimin e krizës, dhe aktivitetete tjera për shmangjen e konflikteve. Në fjalën e saj, ministrja Petrovska u ndal te avancimi i përfshirjes së lidërshiptit te gratë, te ndërtimi i paqes dhe menaxhimi i konflikteve. Ajo rikujtoi se Rezoluta 1325 e Këshillit të Sigurimit të OKB-së, kërkon përfshirjen e grave në të gjitha sferat e ndërtimit të paqes dhe parandalimit të konflikteve dhe theksoi se pa kontributin e grave nuk janë të mundura edhe paqa dhe siguria e qëndrueshme. „Gratë kanë një rol shumë të rëndësishëm, janë pjesë e negociatave paqësore dhe janë pjesë e vendimarrjes. Dhe këtu ne nuk flasim për numra, por për vlera kyçe

dhe për cilësi. Ne flasim për ndërtimin dhe për pozicionimin e grave si lidere të cilat e përdorin intelektin e tyre, shkathhtësitë dhe potencialin për ndërtimin e paqes së qëndrueshme.”, tha ministrja. Ajo tha mes tjerash se karakteristika kryesore e grave lidere është guximi i tyre dhe shtoi se kjo është një gjë që mund ta shohim çdo ditë përmes luftës së guximshme të grave ukrainase, civil dhe ato në uniformë, për lirinë e vendit të tyre dhe për sigurinë e paqen e popullit të Ukrainës. Ministrja Petrovska nënvizoi se nuk mund të lejojmë që gra profesioniste në fushat e tyre, që punojnë pa u lodhur dhe me shumë përkushtim, të mbeten të anashkaluara dhe se ne duhet të punojmë vazhdimisht që lidërshipti i grave të jetë pjesë e pandashme e arkitekturës së re të sigurisë. Sa i përket vendit dhe rolit të grave në Maqedoninë e Veriut, ministrja Petrovska theksoi se për të është nder që udhëheq njëren ndër ministritë më komplekse – Ministrinë e Mbrojtjes dhe se kjo duhet të jetë edhe një porosi e zëshme për të gjitha gratë dhe vajzat për të besuar në vetevete dhe me këtë, të vendosin të zgjedhin të jenë pjesë e sektorit të sigurisë, sepse gratë me të vërtetë mund të bëjnë shumë në fushën e mbrojtjes. „Në Maqedoninë e Veriut, njohja e kësaj çështjeje të sigurisë dhe përkushtimit të fuqishëm të aktorëve të politikbërjes, na sollën deri te pjesëmarrja e grave deri në 40% në kuvendin republikan.

Kemi nevojë edhe për më tepër ministre në kabinetin qeveritar. Si ministre e mbrojtjes, për më shumë se një vit, nuk mund të jem e kënaqur në qoftë se nuk shoh më tepër gra në pozitat udhëheqëse dhe për këtë shkak në, gratë lidere, duhet të motivojmë dhe të inkurajojmë më shumë gra për të qenë të suksesshme”, tha ministrja Petrovska. Ministrja mes tjerash shtoi se në ministri vazhdimisht punohet në zhvillimin e kulturës së barazisë dhe perspektivës gjinore dhe shtoi se rezultatet tashmë janë të dukshme – në shpalljen e fundit për pranimin e kadetëve në Akademinë Ushtarake, nga 35 kadetë të pranuar, 14 janë gra. Ajo gjithashtu tha se Ministria e Mbrojtjes është e përkushtuar për bashkëpunim me sektorin civil në këtë fushë. Para panelit në të cilin morën pjesë gra të shquara të bashkësisë akademike, përmes video lidhjes u inkuadrua edhe Katerina Levçenko, komesare qeveritare e barazisë gjinore në Ukrainë, mes tjerash, foli edhe Elisa Fernandez, zëvendës drejtoresh rajonale për Europë dhe Azi Qëndrore e UN Eomen, e cila iu falenderua Maqedonisë së Veriut për organizimin e konferencës. Fernandez tha se përfshirja e grave në ndërtimin e paqes është e një rëndësie vitale për një botë më të qëndrueshme. Ajo shfaqti disa rekomandime, si mbështetje ndaj sektorit civil në këtë fushë, financimin stabil të aktiviteteteve dhe rritjen e numrit të grave në kuadër të procesit të vendimarrjes.

Alumni asociacioni i Qendrës “Xhorxh Marshall” nga R. e Maqedonisë së Veriut edhe sivjet për të njëmbëdhjetën herë me rradhë, organizoi forum të suksesshëm të sigurisë në Ohër, në të cilin morën pjesë një numër i madh ekspertësh dhe përfaqësues të bashkësisë akademike nga vendi, nga rajoni dhe më gjerë



„NATO dhe bashkëpunimi i sigurisë në Ballkanin Perëndimor – sfida dhe mësimet të njohura“

Forumi i sigurisë nën organizimin e alumni asociacionit të Qendrës “Marshall”, në Maqedoninë e Veriut si dhe sponsorimi nga ana e alumni programeve të Qendrës Europiane për Studime të Sigurisë “Xhorxh Marshall” nga Gjermania dhe Departamenti i Diplomacisë Publike të NATO-s, pati për qëllim shkëmbimin e përvojave dhe ideve për rritjen e nivelit të sigurisë dhe ballafaqim me sfidat e sigurisë dhe me kërcënimet në rajon dhe më gjerë. Në fokusin e agjendës së sivjeme në forum, ishte “NATO dhe bashkëpunimi i sigurisë në Ballkanin Perëndimor – sfida dhe mësimet të njohura”.

Në hapjen e forumit folën sekretari shtetëror në Ministrinë e Mbrojtjes së Republikës së Maqedonisë së Veriut, Vladimir Ançev dhe drejtori i Qendrës “Xhorxh Marshall”, gjeneral majori i pensionuar Barry Sigëin. Sekretari shtetëror Vladimir Ançev në fjalën e tij potencoi se kërcënimet e sigurisë tashmë nuk janë vetëm konvencionale, por ato kombinohen edhe me mjete dhe me metoda kibernetike, duke kombinuar instrumente ushtarake dhe joushtarake të ndikimit, keqpërdorim

të inteligjencës artificiale, sulme kibernetike apo definformata, ushqim, elektricitet ose faktorë ekonomik si shkaktues apo nxitës së konflikteve. Në këtë kontekst, sekretari shtetëror Ançev theksoi se të gjitha vendet e mjedisit euroatlantik, ballafaqohen me pothuajse me kërcënime dhe sfida të njëjta. Ançev u ndal edhe te përfitimet e anëtarimit të Maqedonisë së Veriut në NATO, në kontekst të stabilitetit dhe sigurisë së rajonit, si dhe në rëndësinë strategjike të procesit të integritetit të vendeve të Ballkanit Perëndimor në Bashkimin Europian dhe ndikimin e luftës në Ukrainë në kontinentin europian. Drejtori i Qendrës “Xhorxh Marshall”, gjenerali Barry Sigëin, në fjalën e tij mes tjerash tha se sivjet qendra “Xhorxh Marshall” nga Garmishpartenkirheni i Gjermanisë, shënon 30 vjet jubilarë nga formimi i saj dhe se bashkëpunimi me Ministrinë e Mbrojtjes së R. së Maqedonisë së Veriut dhe aktivitetet e alumni asociacionit nga R. e Maqedonisë së Veriut janë shumë të rëndësishme dhe të njohura në kuadër të qendrës.

Në kontekst të temës kryesore të forumit u organizuan disa panel diskutime në

të cilat fjalime mbajtën edhe një numër i madh i ekspertëve, përfaqësues të institucioneve të vendeve të rajonit, si dhe profesorë eminentë. U diskutua rreth sfidave të sigurisë dhe bashkëpunimit në fushën e sigurisë të vendeve të Ballkanit Perëndimorë në kushte të arkitekturës së ndryshuar të sigurisë, u fol edhe për rolin e fuqive të mëdha, për luftën në Ukrainë, për konceptin e ri strategjik të NATO-s, për sigurinë energjetike, si dhe për mbrojtjen e infrastrukturës kritike dhe informatave të klasifikuara.

Rekomandimet kryesore të dala nga forumi i sivjemë i sigurisë ishin se vendet e rajonit duhet të fuqizojnë bashkëpunimin, sepse ballafaqohen me sfidat e njëjta të sigurisë, si dhe sa më parë të gjitha t'i përfundojnë integritet euroatlantike dhe të jenë pjesë e anëtarësimit kolektiv. Programet dhe kurset rajonale që i ofron qendra “Xhorxh Marshall” janë një mundësi e mirë për zhvillimin dhe avancimin e bashkëpunimit rajonal në fushën e sigurisë dhe janë njëherit edhe udhërrëfyes i orientimit në drejtim të realizimit të qëllimeve strategjike të vendit tonë dhe të vendeve të rajonit në Ballkanin Perëndimor.

ZH. R.

Në kazermën e Kumanovës “Boro Menkov” me solemnitete ushtarak dhe në prani të një numri të madh të të ftuarve, u shënua pranimi dorëzimi i detyrës kryesues i Komitetit Drejtues Ushtarako-Politik dhe Komitetit Koordinativ të SEDM-it, pranimi dorëzimi i detyrës së komandantit të Brigadës së Europës Juglindore SEEBRIG dhe shënimi i 24 vjetorit të formimit të kësaj brigade



Pranimi dorëzimi i detyrave në SEEBRIG

Në solemnitetin e pranimi dorëzimit të detyrave, morën pjesë shefi i SHP, gjeneral-nënkolonel Vasko Gjurčinovski, zëvendësministri i mbrojtjes Tiron Jajaga, si dhe përfaqësues të tjerë të lartë nga Armata dhe nga Ministria e Mbrojtjes, përfaqësues të korit diplomatik, si dhe përfaqësues të vetëqeverisjes lokale dhe qytetarë të Kumanovës. Kryesimi me Komitetin Drejtues Politico-Ushtarak dhe Komitetin Koordinativ të SEDM-it e morri, sekretari shtetëror dhe shefi i Departamentit të Politikave të Mbrojtjes, Planifikimit dhe Bashkëpunimit Ndërkombëtare në Ministrinë e Mbrojtjes së Rumanisë, Simona Kojaçaru. Sivjet shënohen 27 vjet nga procesi i SEDM-it. Kojaçaru tha se së bashku dhe me përgjegjësi mund të jepet përgjigje ndaj të gjitha sfidave. Paraardhësi i saj, zëvendësministri bullgar i mbrojtjes, Atanas Zaprianov, i dëshiroi sukses pasardhësës së tij dhe shprehu bindjen se procesi do të menaxhohet me sukses. Komandanti i ri i brigadës së EJL, gjenerali i brigadave Bylbyl Bitri që vjen nga forcat e armatosura shqiptare, mori detyrën nga komandanti i deri tanishëm, gjenerali i brigadave Evangelos Mitrucikos. Në këtë solemnitete fjalë rasti mbajti zëvendësministri i mbrojtjes Tiron Jajaga, i cili theksoi se 27 vite SEDM dhe 24 vite SEEBRIG paraqesin faktorë stabiliteti rajonal dhe kjo është një dëshmi se së bashku mund të përgjigjemi ndaj sfidave

bashkëkohore. “SEDM është forum i dëshmuar i dialogut rajonal dhe një format jashtëzakonisht i mirë i bashkëpunimit rajonal në fushën e sigurisë. Ndryshimet në mjedisin e sigurisë, sidomos me agresionin rus ndaj Ukrainës, kërcënimet kibernetike, lajmet e rreme, dezinformatat dhe fatkeqësitë natyrore, na rikujtojnë se duhet të mendojmë për një strategji zhvillimore me qëllim që të jemi edhe më funksional në ballafaqimin me këto sfida. Sot, shënojmë tre vjet që kur shtabi i SEEBRIG-ut filloi punën në Kumanovë dhe me këtë rast, dëshiroj të theksoj se ndihmë e nderuar që jemi nikoqir të komandës edhe për tre vitet e ardhshme. Këtë obligim në e morëm shumë seriozisht. Deri më tan ii realizuam të gjitha aktivitetet që kanë të bëjnë me mbështetjen e personelit dhe me anëtarët e familjeve të tyre, dhe këtë do t’a bëjmë edhe në të ardhmen. Dyzet përfaqësues nga gjashtë armata të NATO-s punojnë së bashku dhe kontribuojnë kundrejt paqes globale dhe sigurisë, ndërsa SEEBRIG është dhe do të mbetet instrument i mirëkuptimit të ndërsjellë, bashkëpunimit dhe thellimit të mirëbesimit ndërmjet Maqedonisë së Veriut, Shqipërisë, Bullgarisë, Greqisë, Rumanisë dhe Turqisë”, tha zëvendësministri Jajaga. Ai ju uroi sukses përfaqësuesve rumunë në marrjen e detyrës në SEDM gjatë dy viteve të ardhshme dhe iu falenderua përfaqësuesve të Bullgarisë për kontributin e deritanishëm, si dhe komandantit të deritanishëm për kryesimin e tij, ndërsa

të riut, i uroi sukses në punë. Komandanti i deritanishëm, Mitrucikos tha se 24 vjet SEEBRIG e dëshmon përkushtimin e përbashkët për paqe, bashkëpunim dhe mbështetje gjatë fakeqësive dhe njëherit i dëshiroi sukses komandantit të ri Bitrit i cili iu falenderuar paraardhësit të tij për sukseset dhe tha që obligimi i tij mbetet që SEEBRIG të jetë instrument i mirëkuptimit dhe bashkëpunimit të ndërsjellë. Që kur para tre viteve komanda u transferua në Kumanovë, duhet theksuar se u zhvillua një bashkëpunim i frytshëm, mbështetje dhe ndihmë ndërmjet Brigadës dhe Qytetit të Kumanovës. Pjesëtarët e Brigadës ishin pjesë e aksioneve ekologjike të pyllëzimit dhe pastrimit të lokacioneve të caktuara. Mbështetja e tyre ishte e rezervë edhe gjatë pandemisë së COVID-19 kur ata dhuruan pajisje për spitalin e qytetit dhe ofruan ndihmë për punëtorët shëndetësor. Pjesëtarët e kësaj brigade dhuruan edhe kompjutorë për nxënësit e shkollës qendrore “Krstë Misirkov”. Sipas marrëveshjes për formimin e brigadës, lokacioni i komandës së SEEBRIG-ut është në bazë rotacioni, ndërsa nikoqirë të deritanishëm të saj kanë qenë Pllովdivi, Stambolli dhe Larisa. Republika e Maqedonisë së Veriut është nikoqire e komandës së brigadës e cila është e vendosur në Kumanovë deri në vitin 2026.

Aleksandra Maksimovska

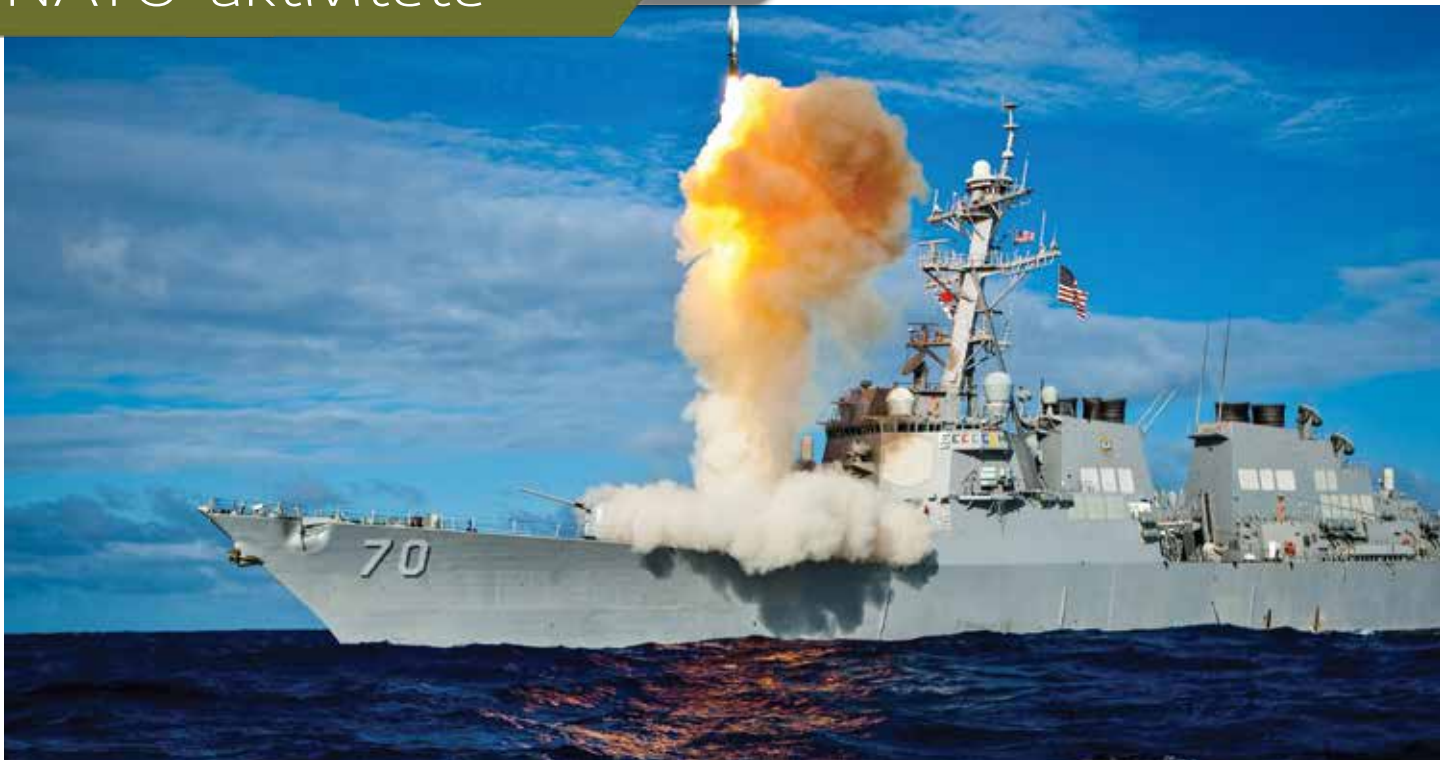

NATO sistemi për mbrojtje nga raketat balistike

Germania është nikoqire e Qendrës së Komandës së Mbrojtjes së Raketave Balistike në bazën e Forcave Ajrore Ramstein, ku Shtetet e Bashkuara kontribuojnë në mbrojtjen e raketave balistike, Turqia pret radar aleat, Rumania pret një vendndodhje me bazë tokësore të SHBA (Aegis Ashore), Polonia pret në një vend tjetër të tillë, me Spanjën që pret katër anije „Aegis“, e aftë për t'u mbrojtur nga raketat balistike kur është e nevojshme. Disa aleatë aktualisht ofrojnë sistemet e tyre të mbrojtjes, siç është tipi „Patriot“ (Ground-Based Air and Missile Defence Systems). Holanda dhe Danimarka kanë njoftuar rreth planeve për të modernizuar fregatat e paralajmërimin të hershëm dhe të mbrojtjes ajrore si një kontribut kombëtar për aftësitë e sistemit të mbrojtjes raketore balistike të NATO-s. Programi i Agjencisë së Mbrojtjes Raketore të Departamentit të Mbrojtjes së Shteteve të Bashkuara, i zhvilluar për të ofruar mbrojtje nga raketat balistike me rreze të shkurtër dhe të mesme, përfshin sistemin e mbrojtjes nga raketat balistike „Aegis“ (Aegis BMD), i cili operon vetëm nga deti. Përpjekja aktuale për vendosjen e mbrojtjes „Aegis“ filloi në mesin e viteve të 80'-ta si pjesë e Iniciativës së Mbro-

NATO programi i mbrojtjes nga raketave balistike bazohet në projekte të financuara bashkërisht, në kontribute kombëtare vullnetare, duke përfshirë interceptorët dhe sensorët (radarët) të financuar në nivel kombëtar

jties Strategjike të presidentit Ronald Reagan. Programi i mbrojtjes së raketave balistike është aktivizuar në ujëra për të mbrojtur Evropën kundër sulmeve të mundshme me raketa balistike, në Paqësor dhe në Gjirin Persik, në mënyrë që të sigurojë mbrojtje rajonale kundër sulmeve të mundshme me raketa balistike nga Koreja e Veriut dhe Irani. Kompleksi i Testit të Mbrojtjes Raketore në Hawai është qendra e testimit dhe vlerësimit të përdorur në zhvillimin e Aegis Ashore. Ky program është pjesë e Strategjisë Kombëtare të Mbrojtjes Raketore të Shteteve të Bashkuara dhe Sistemit Evropian të Mbrojtjes Raketore të NATO-s. Ekziston edhe sistem luftarak „Aegis“, por sistemi „Aegis BMD“ është një zgjerim dhe fuqizim i këtij sistemi, i vendosur në

anije luftarake dhe i projektuar për të kapur raketat balistike. Anijet e mbrojtjes nga raketat balistike patrollojnë, zbulojnë dhe gjurmojnë raketat balistike të të gjitha rrezeve, duke përfshirë ICBM. Këto sisteme me bazë deti, si pjesë e sistemit të mbrojtjes raketore të Agjencisë së Mbrojtjes Raketore, përbëhen nga raketa standarde, sisteme komandimi, kontrolli dhe komunikimi të marinës dhe forcave të përbashkëta. Ato janë projektuar si një sistem i plotë: një element lëshimi i raketës me programe kompjuterike dhe radar në sisteme plotësisht të integruara dhe me ekrane të zakonshme. Sistemi zbaton mbrojtjen e raketave balistike duke përdorur përgjues dhe raketa standarde: "Standard Missile 3", "Standard Missile 2" dhe "Standard Missile 6". Sistemi u testua më 17 nëntor 2020, kur një destroyer i pajisur me sistemin e mbrojtjes raketore balistike Aegis BMD përgjoi dhe shkatërroi një objektiv ICBM të nisur në fluturim.

Zhvillimi i sistemit

Në fund të viteve të 90'-ta, Marina e SHBA-së u ngarkua me sigurimin e një sistemi të mbrojtjes raketore balistike. Kjo fazë u caktua si programi "Aegis LEAP Intercept". Suksesi fillestar i "Aegis BMD"



ishte vendimi i presidentit George W. Bush se do të ketë një aftësi emergjente raketore balistike të vendosur deri në fund të vitit 2004. Në këtë mënyrë, zhvillimi i sistemit dhe testimi i tij u përshpejtuan, dhe blloku i parë i prodhimit "Standard Missile 3" u dorëzua në tetor 2004. Sistemit iu dha rëndësi më e madhe nga presidenti Barack Obama gjatë vitit 2009, kur ai njoftoi vendimin për të hequr planet për një vend të mbrojtjes raketore në Poloni në favor të sistemeve të mbrojtjes raketore të vendosura në anijet luftarake të marinës amerikane. Rusia i mirëpriti planet e mbrojtjes raketore të SHBA-së si më pak të rrezikshme, me mundësinë e vendosjes së anijeve luftarake të armatosura amerikane në Detin e Zi. Pas pajisjes së disa anijeve të Marinës Amerikane me raketa "Standard Missile 3", u plotësuan edhe aftësitë e sistemeve "Patriot", të cilat u vendosën nga njësitë amerikane.

Në vitin 2020, një shkatërrues i pajisur me "Aegis BMD" kapi me sukses një objektiv përfaqësues të raketës balistike ndërkontinentale me një raketë "SM-3 Block" IIA, duke ilustruar se si sistemi mund të përdoret në një arkitekturë të mbrojtjes raketore me shtresa. Që nga viti 2022, variantet e sistemit "Aegis BMD" aktualisht në shërbim janë versione të përmirësuara me procesorë dhe softuer të avancuar, me variante të përmirësuara të interceptorit Standard Missile 3, si dhe një radar të tipit AN/SPY-6, i vendosur në "MIM-104" avionin shkatërrues dhe avionë të integruar të radarëve "Patriot" „F-35 Lightning II". Raketa standarde 3 është e aftë të përgjojë raketa balistike mbi atmosferë

gjatë dhe gjatë fazës së mesit të fluturimit të një rakete balistike armike. Raketa lëshohet nga sistemi i lëshimit vertikal të anijeve luftarake dhe merr përditësime të objektivit gjatë fluturimit nga anija. Koka kinetike e raketës është projektuar për të shkatërruar kokën e një rakete balistike me energji të lartë kinetike pas goditjes. Versioni ekzistues SM-3 Block IA do të përmirësohet për të kundërshtuar kërcënimet e ardhshme të raketave balistike. Raketa standarde 2 vepron kundër raketave balistike në atmosferë, kur raketat janë në fazën terminale të trajektorës. Raketa Standarde 6 është një raketë me aftësi të dyfishta që mund të përdoret si për mbrojtjen ajrore (e a.q raketa lundrimi kundërajrore dhe kundër anijeve) ose për mbrojtjen e raketave balistike terminale. Nuk synohet të zëvendësojë raketat standarde të serisë 2, por do të mund të përdoret së bashku me fuqinë e shtuar të zjarrit.

Që nga Samiti i NATO-s i vitit 2014 në Uells, një komponent me bazë tokësore i sistemit të mbrojtjes së raketave balistike (i njohur si Aegis Ashore) ka qenë gjithashtu në zhvillim e sipër. Vendi i parë i shpallur funksional në vitin 2016 ndodhet në Rumani. Ai përbëhet nga pajisje të përdorura zakonisht nga Marina dhe të vendosura në objektet me bazë tokësore. Përfshin radarët "SPY-1" dhe një bateri standarde të raketës tip 3. Planet e administratës Obama parashikojnë që dy vende, i pari në Rumani dhe i dyti në Poloni, të marrin versionet më të fundit të softuerit "Aegis BMD" dhe versionin më të fundit të raketave "Standard 3". Në fund të vitit 2017, kabineti i Japonisë miratoi një plan për të blerë dy sisteme

"Aegis Ashore" për të rritur aftësinë vetëmbrojtëse të Japonisë kundër raketave të lundrimit të Koresë së Veriut. Më vonë, Këshilli i Sigurisë Kombëtare i Japonisë konfirmoi anulimin e planit. Gjatë vitit 2022, Ministria e Mbrojtjes e Japonisë njoftoi se do të operojë dy anije të pajisura me sistemin "Aegis", për të zëvendësuar anulimin e mëparshëm të programit „Aegis Ashore". Më 6 tetor 2022, pesë luftanije nga Shtetet e Bashkuara, Japonia dhe Koreja e Jugut kryen një stërvitje shumëpalëshe të mbrojtjes raketore balistike në Detin e Japonisë si pjesë e një përgjigjeje ushtarake ndaj testeve të vazhdueshme të raketave balistike me reze të mesme veprimi të Koresë së Veriut. Dislokimet e mundshme të Aegis Ashore përfshijnë bazën detare amerikane në Guam. Gjatë vitit 2020, kreu i Komandës Indo-Paqësore të SHBA-së kërkoi fonde për të ndërtuar një sistem në det të hapur në Guam deri në vitin 2026. Sistemi do të përdoret për të mbrojtur objektet ekzistuese ushtarake amerikane në Guam dhe për të ofruar aftësi sulmuese precize të sulmit të dominuara nga Kina. Ai vuri në dukje se nëndetëset dhe anijet kineze të kombinuara me raketa balistike paraqesin një "kërcënim 360 gradë" për Guam. Si aftësi të ardhshme që duhet të zhvillohen dhe janë të një rëndësie parësore për sistemin e mbrojtjes raketore kundër raketave balistike janë: raketat balistike me reze më të gjatë dhe më komplekse, rritja e numrit të anijeve dhe raketave, përfshirja e më shumë aleatëve detarë, si dhe mbrojtja kundër raketave hipersonike në të gjitha fazat e fluturimit.

Dragan Pavlovski



Nën flamurin e OKB-së

Mbrojtja e popullatës civile në operacionet paqësore (3)

Parimet që implementohen gjatë implementimit të misioneve

Departamenti i Operacioneve Paqeruajtëse të OKB-së përshkruan parimet e mëposhtme që janë të zbatueshme për të gjitha misionet që kanë të bëjnë me mbrojtjen e civilëve (MC):

1. Në procesin e planifikimit dhe vendimmarrjes, MC, si detyrë parësore e forcave paqeruajtëse, ka përparësi në shpërndarjen e burimeve dhe përdorimin e kapaciteteve dhe aftësive në dispozicion.

2. Qeveria e vendit pritës ka gjithmonë përgjegjësinë kryesore për të mbrojtur civilët në territorin e vet. Mandati i KQ të misionit paqeruajtës nuk e kufizon dhe nuk e heq atë përgjegjësi. Megjithatë paqeruajtësit mund të mbështesin vetëm ato aktivitete që lidhen me JC-në e vendit pritës, ata mund të veprojnë në mënyrë të pavarur dhe të pavarur nga institucionet qeveritare të atij vendi, ku MC kur shteti pritës konsiderohet i paaftë ose nuk dëshiron ta bëjë këtë ose kur vetë forcat qeveritare përbëjnë një kërcënim për civilët.

Mandati i një operacioni paqeruajtës të OKB-së përbëhet nga parime ligjore dhe praktike që rrjedhin nga dispozitat e Kartës së OKB-së dhe e drejta ndërkombëtare. Dispozitat e mandatit duhet të jenë në përputhje me të Drejtën Ndërkombëtare Humanitare, Ligjin Ndërkombëtar për të Drejtat e Njeriut dhe Ligjin Ndërkombëtar për Refugjatët, si dhe me standardet e pranuar ndërkombëtarisht

3. Operacionet paqeruajtëse të OKB-së udhëhiqen nga parimet e ruajtjes së paqes: pëlqimi i palëve në konflikt, paanshmëria dhe mospërdorimi i forcës, përveç në vetëmbrojtje dhe mbrojtje të mandatit. MC duhet të respektojë plotësisht këto parime, duke përfshirë autorizimin për përdorimin e forcës.

4. Aktivitetet që lidhen me MC duhet të jenë të planifikuara, të synuara siç duhet dhe vazhdimisht aktuale. Të gjithë komponentët e misionit duhet të punojnë vazhdimisht për të parandaluar, parandaluar dhe përgjigjur kërcënimeve ndaj civilëve, duke përfshirë në këto aktivitete dialogun dhe angazhimin, praninë në zonat nën kërcënimin më të madh të sulmit fizik, krijimin dhe

mbështetjen e kapaciteteve për MC të vendit pritës, etj.





5. Një qasje gjithëpërfshirëse që përfshin aktivitete të planifikuara dhe të koordinuara bashkërisht nga komponentët civilë dhe të uniformuar të misionit, bazuar në një vlerësim të përbashkët të kërcënimit dhe shkëmbimin e rregullt të informacionit, është e nevojshme për të siguruar edhe MC. Në plane, aktivitete, trajnime dhe vlerësime, aktivitetet mbrojtëse duhet të përfshihen dhe t'u jepet përparësi.

6. MC realizohet në bashkëpunim me organizatat humanitare dhe me respektimin e parimeve humanitare. Koordinimi i mirë dhe shkëmbimi i informacionit me këta "aktorë", nëpërmjet mekanizmave të vendosur të bashkëpunimit, është thelbësor. Punëtorë humanitarë mbështeten në parimet e humanizmit, neutralitetit, paanshmërisë dhe pavarësisë operationale për të kryer mandatet e tyre në mënyrë efektive dhe të sigurt, ndaj është e nevojshme të bëhet një dallim i qartë midis rolit të tyre dhe atij të "aktorëve" politikë dhe ushtarakë, duke përfshirë edhe "Helmetat Blu".

7. Gjatë kryerjes së detyrave që lidhen me MC, qasja duhet të jetë e koordinuar. Shumë "aktorë" që kontribuojnë në MC

gjatë një misioni paqeruajtës duhet të marrin në konsideratë mënyrat e duhura për t'u angazhuar me "aktorët" vendorë, kombëtarë, rajonalë dhe ndërkombëtarë dhe të ndajnë sistematikisht informacionin e nevojshëm.

8. Veprimet, planet dhe programet e MC duhet të zbatohen gjithmonë pas konsultimeve me komunitetin lokal, kontakteve me të moshuarit, gratë, të rinjtë, njerëzit me nevoja të veçanta, grupet etnike, fetare dhe pakicë, si dhe popullatat e zhvendosura, në mënyrë që të merren parasysh opinionet dhe nevojat e tyre.

9. Zbatimi i misionit të MC duhet të jetë nën udhëheqjen, komandën dhe kontrollin efektiv të liderëve politikë dhe komandantëve në misionet paqeruajtëse dhe në selinë e OKB-së. Personat përgjegjës të emëruar kanë përgjegjësi të plotë për zbatimin e mandatit të MC. Komponentët e uniformuar, komandanti i forcës dhe komisar i policisë janë përgjegjës për zbatimin e duhur të Rules of Engagement (ROE) dhe Direktivave të Përdorimit të Forcës (Directives on the Use of Force - DUF), dhe komandantët e kontingjentit duhet të sigurojnë kuptimin dhe zbatimin e plotë të detyrave të caktuara nga të gjithë nën komandën e tyre.

10. Vëmendje e veçantë i kushtohet nga të gjithë komponentët e misionit, në aktivitetet dhe angazhimin e tyre, për të siguruar që civilët të mos ekspozohen ndaj rrezikut ose dëmtimit, duke përfshirë ekspozimin e civilëve ndaj hakmarrjeve të mundshme për bashkëpunim me paqeruajtësit. Është gjithashtu e nevojshme të respektohet konfidencialiteti i çdo informacioni të dobishëm për identifikimin e burimeve. Rastet e shkeljes ose abuzimit të të drejtave të njeriut

duhet të ndiqen në bazë të burimeve të besueshme dhe një vlerësimi se zbulimi i informacionit nuk do të përbëjë rrezik për viktimat dhe dëshmitarët. Gjatë kryerjes së operacioneve ushtarake dhe policore, duhet të merren të gjitha masat për të minimizuar dëmet e mundshme për civilët. Shfrytëzimi dhe abuzimi seksual janë rreptësisht të ndaluara dhe duhet të trajtohen në përputhje me procedurat e duhura.

Aktivitetet aktuale, në kuadër të mandateve për MC të forcave paqeruajtëse janë:

- mbrojtja fizike e qindra mijëra refugjatëve në Sudanin Jugor;
 - vendosja e personelit shtesë ushtarak dhe civil për të siguruar MC, për të monitoruar situatën me shkeljet e të drejtave të njeriut dhe për të krijuar një mjedis të favorshëm për ndihmën humanitare në Republikën Demokratike të Kongos;
 - zhvillimi i sistemeve të paralajmërimit të hershëm, marrëveshjeve të ndërlidhjes me komunitetin, sistemeve të informimit dhe njoftimit publik.
- Si sfida kryesore gjatë implementimit të mandateve të këtylla përmenden:
- ekzekutimi i detyrave për MC në kushte të vështira, me burime dhe zona të kufizuara, ku "aktorët" e tjerë në MC nuk kanë vullnet apo kapacitete për të përmbushur detyrimet e tyre;
 - vendosja e operacioneve paqeruajtëse nën pritshmëri jorealiste se ata do të jenë në gjendje të mbrojnë të gjithë civilët në çdo kohë.

Përveç kësaj, pyetja se si komunikimi strategjik, teknologjitë e reja dhe qasjet inovative mund të zhvillohen dhe përdoren për të mbrojtur civilët meriton vëmendje.

M.S.





Sekularizmi dhe praktikimi i religjionit

Fjala "musliman" përdoret për t'iu referuar dikujt që është ihtar i Islamit. Myslimanët besojnë në një Zot dhe se Muhamedi ishte profeti i tij i fundit. Myslimanët gjithashtu besojnë se Kur'ani është dokumenti më i pastër i shpalljeve të Zotit drejtuar Muhamedit. Ka rregulla specifike, të tilla si ngrënia me dorën e djathtë (edhe për të majtët) dhe ndjekja e praktikave dietike hallall. Hallall do të thotë e lejuar në arabisht, dhe një dietë hallall përfshin abstenimin nga mish i derrit, alkooli dhe çdo mish tjetër që nuk përgatitet në mënyrë hallall. Përafërsisht 24% e popullsisë së botës (8 miliardë) janë myslimanë, dhe shumica e tyre jetojnë në Afrikën e Veriut, Lindjen e Mesme dhe Azinë Jugore ose Juglindore. Megjithatë, ka myslimanë në çdo rajon të botës, duke përfshirë një numër të madh në Evropë. Nga të gjitha vendet evropiane, Franca është një nga vendet me popullsinë më të madhe myslimane. Është interesante se Franca ka ndaluar kryesisht mbledhjen e të dhënave për racën ose fenë e një individi, duke e bërë të vështirë marrjen

Franca, kryesisht për shkak të së kaluarës së saj koloniale, është shtëpia e një prej popullsisve më të mëdha myslimane në Evropë. Në Francë, marrëdhëniet midis popullatës myslimane dhe jomuslimane nuk janë zgjidhur kurrë plotësisht, dhe në një studim të vitit 2019, 42% e afro 6 milionë myslimanëve francezë të anketuar thanë se ndjeheshin të diskriminuar

e statistikave të sakta se sa myslimanë jetojnë në vend. Sipas një studimi të Pew Research të vitit 2017, popullsia myslimane në Francë është afërsisht 8.8% e popullsisë totale, ose rreth 6 milionë njerëz, dhe 26% e komunitetit mysliman të Francës janë të huaj. Shumë nga këta emigrantë myslimanë janë nga Afrika e Veriut, veçanërisht nga ish-kolonitë franceze si Algjeria, Tunizia dhe Maroku. Megjithëse myslimanët janë një pakicë e madhe e popullsisë franceze dhe Islami është feja e dytë më e madhe në Francë, ka tensione rreth integritetit të Islamit me kulturën "tradicionale" franceze. Përkeqësimi i situatës konfirmohet edhe nga shtimi

i sulmeve ndaj myslimanëve, pra në vitin 2020 ka pasur 235 sulme ndaj myslimanëve në Francë, një rritje prej 53 për qind krahasuar me vitin e kaluar. Myslimanët përbëjnë vetëm 0.08% të Senatit dhe Asamblesë Kombëtare, pavarësisht se përbëjnë 6% deri në 10% të popullsisë së vendit. Myslimanët përbëjnë rreth 40-50% të popullsisë së burgosur francezë, ndërsa në Angli, një vend me rreth 5% myslimanë, ata përbëjnë vetëm rreth 15% të popullsisë së burgosur. Kjo pabarazi tregon se, derisa çështja e islamofobisë nuk është ekskluzivisht franceze, është e mundur që diskriminimi në Francë të jetë më i madh se në demokracitë e

tjera perëndimore. Një nga arsytet për aktualizimin e rëndësisë së çështjes së përputhshmërisë së myslimanëve me ligjin francez është rritja e popullsisë së muslimanëve në Francë. Kur Kushtetuta e fundit franceze u miratua në vitin 1958, kishte rreth 900,000 myslimanë në Francë. Ky numër u rrit në pak më pak se 4 milionë në 1989, dhe vlerësohet se në vitin 2020, është rreth 6.5 milionë. Shumë prej muslimanëve janë emigrantë të gjeneratës së parë ose të dytë nga Afrika e Veriut. Migrimi i madh në Francë nga Afrika e Veriut është kryesisht një trashëgimi e së kaluarës koloniale të Francës. Në mesin e shekullit të 19-të, trupat franceze ndoqën tërheqjen e Perandorisë Osmane në Algjerinë e sotme dhe vazhduan të zgjeronin kolonitë e tyre afrikano-veriore deri në fillim të shekullit XX. Gjatë asaj periudhe ata kontrolluan të gjithë Afrikën veriperëndimore. Shumë afrikano-veriorë emigruan për shkak të premtimit ekonomik të shumë vendeve të punës në dispozicion në Francë gjatë rindërtimit të saj pas Luftës së Dytë Botërore. Rreth 40% e myslimanëve francezë jetojnë në Paris dhe përreth. Nuk ka kërkitime të mjaftueshme mbi përvojën e myslimanëve francezë në zonat rurale dhe shumica e hulumtimeve fokusohen në situatën me të cilën përballen muslimanët në zonat urbane të quajtura „banlieue“. Fjala franceze "banlieue" përkthehet si periferi, por ka një konotacion negativ. Kjo ndodh sepse, në Francë, termi zakonisht i referohet blloqeve të banesave publike të ndërtuara në periferi të qyteteve për të strehuar punëtorë për fabrikat industriale. Shkollat periferike janë zakonisht të mbipopulluara dhe me staf të pamjaftueshëm. Komisaritet e policisë në periferi nuk janë të mbushura me numrin e duhur të punonjësve të policisë, kështu që shpesh policia përdor masa mbrojtëse të karakterizuara nga akte parandaluese të dhunës. Për shkak se këto periferi janë jashtë rrejtës të rregullt të transportit të qytetit, njerëzit që kërkojnë punë dhe shkolla më të mira zakonisht detyrohen të kalojnë më shumë orë në ditë duke udhëtuar. Për shkak të popullsisë së madhe myslimane në shumë prej periferive, trazirat dhe krimi shpesh në lajme lidhen me islam.

Parimi ligjor francez i "laïcité", sipas ankesave nga komuniteti mysliman, rrit diskriminimin ndaj muslimanëve në Francë duke ndaluar shumë forma të shprehjes fetare myslimane. „Laïcité“, që nënkupton ndarjen e plotë të jetës fetare



nga ajo civile, i ka rrënjët ligjore që nga Deklarata e të Drejtave të Njeriut dhe Qytetarit, një dokument i miratuar në vitin 1789. gjatë Revolucionit Francez. Kjo deklaratë përcakton se askush nuk mund të ndihet i shqetësuar nga disa besime fetare dhe këto besime nuk mund të shqetësojnë paqen dhe sigurinë publike. Megjithatë, ndarja e plotë e kishës nga shteti ndodhi në vitin 1905, me një ligj që thoshte se shteti nuk mund të njihte apo financonte asnjë fe. Kushtetuta aktuale, e miratuar në vitin 1958, i jep përparësi konceptit duke deklaruar në nenin e saj të parë se Franca është një republikë laike. Megjithëse muslimanët kishin jetuar në Francë për shekuj me radhë, aplikimi i laïcité në mënyrë specifike në Islam nuk ishte objekt i debatit apo vëmendjes kombëtare deri në vitin 1989. kur u vendos që hixhabi ishte një simbol fetar që ishte i papajtueshëm me shkollat publike laike. Ky vendim në vitin 2004

u përkthye në ligj, duke deklaruar se të gjitha shkollat publike duhet t'i ndalojnë nxënësit e tyre të mbajnë simbole fetare, përfshirë hixhabin. Një studim i vitit 2012 zbuloi se 80% e popullsisë franceze besonte se Islami ishte i papajtueshëm me parimin e „laïcité“. Si rezultat i një vendimi gjykatë të vitit 1989 që shkollat kishin fuqinë për t'i ndaluar nxënësit të mbanin hixhabin, rreth 100 studentë myslimanë midis viteve 1994-2003. u përjashtuan nga shkollat për mbajtjen e shamisë islame. Në vitin 2004, legjislatura kombëtare dekretoi që në të gjitha shkollat publike, mbajtja e simboleve fetare do të ndalohej. Në vitin 2010 gjithashtu u vendos që të ndalohet mbajtja e shamisë myslimane në vende publike. Shkelësit e ligjit dënohen me gjobë dhe test të shtetësisë, duke lënë të kuptohet se nuk i kuptojnë vlerat franceze. Në vitin 2018, një komitet i pavarur i OKB-së i ekspertëve të të drejtave të

njeriut vendosi se ligji shkelte lirinë fetare të grave myslimane franceze. Rregullat kundër mbulesës së kokës myslimane vazhduan në vitin 2012. kur Federata Franceze e Futbollit ua ndaloi sportisteve femra që të mbanin hixhabin në ndeshjet e organizuara. Që nga viti 2016, më shumë se 30 komuna franceze kanë ndaluar burkini - rroba banje për femra të dizajnuara për të përmbushur kërkesat myslimane - në plazhet publike me arsyetimin se ato janë të papërshtatshme. Në maj 2022, qyteti i Grenoble miratoi një urdhëresë që lejonte në mënyrë eksplicite përdorimin e burkinin në pishinat publike, por një muaj më vonë, gjykata kombëtare e hodhi poshtë urdhëresën me arsyetimin se ajo shkelte karakterin laik të shtetit. Në maj 2022, qyteti i Grenoble miratoi një urdhëresë që lejonte në mënyrë eksplicite përdorimin e mbulesës në pishinat publike, por një muaj më vonë, gjykata kombëtare e hodhi poshtë urdhëresën me arsyetimin se ajo shkelte karakterin laik të shtetit. Një nga sulmet e para të mëdha terroriste në Francë ishte vrasja në ambientet e revistës "Charlie Hebdo". Më 7 janar 2015, dy burra hynë në zyrat e revistës satirike, duke vrarë 12 persona dhe duke plagosur 11 të tjerë. Sulmi u krye për shkak se revista publikoi karikatura satirike të profetit Muhamed. Sulmuesit ishin francezë me origjinë algeriane dhe Al-Kaeda mori përgjegjësinë për sulmin. Më 13 nëntor të të njëjtit vit, u kryen sulme të shumta, duke përfshirë bomba vetëvrasëse në stadiumin kombëtar të futbollit dhe sulme me armë në disa destinacione të njohura të jetës së natës. Më i madhi nga këto sulme ndodhi në një koncert në teatrin Bataclan. Në total, 130 persona humbën jetën në këto sulme, ndërsa 350 u plagosën. Organizata terroriste Shteti Islamik – SHI mori përgjegjësinë për këto sulme. Më 14 korrik 2016, një kamion kaloi nëpër një turmë njerëzish në festimet e Ditës së Bastiljes në Nice, duke vrarë 86 dhe duke plagosur 303. Ky sulm u krye nga një tunizian me banim në Francë, dhe SHI gjithashtu mori përgjegjësinë për këto sulme. Më 16 tetor 2020, një mësuesi i quajtur Samuel Petty u iu pre koka nga një musliman 18-vjeçar. Petty u bë objektivi i një fushate në mediat sociale pasi dyshohet se shfaqti karikaturat e profetit Muhamed dhe presidenti francez e quajti vrasjen e tij një sulm terrorist islamik. Si me të gjitha tragjeditë kombëtare, këto ngjarje të tmerrshme patën një ndikim të thellë në Francë. Prerja e kokës së Samuel Patty dhe vrasjet



Në një studim të kryer në vitin 2017, vetëm 39% e të anketuarve francezë e konsideruan Islamin të pajtueshëm me shoqërinë franceze. Diskriminimi i ndjerë nga myslimanët francezë rrjedh në një masë të madhe nga qasja unike e Francës ndaj sekularizmit, e quajtur Laïcité, nxitur nga sulmet terroriste dhe stereotipet e muslimanëve në diskursin publik. Që nga viti 1989, sistemi gjyqësor francez ka vendosur kufizime të shumta në shprehjen e besimit mysliman dhe të paktën 75 xhami janë nën mbikëqyrjen e qeverisë franceze

e Charlie Hebdo ishin veçanërisht të tmerrshme për francezët sepse ato shiheshin si sulme ndaj vlerave thelbësore të republikës së tyre. Kushtetuta franceze e vitit 1958 shpalli sloganin nga Revolucioni Francez, "Liri, Barazi, Vëllazëri" si moton zyrtarë të Francës dhe motoja shfaqet dukshëm në të gjithë vendin. Francezët e shohin lirinë e shprehjes si bazën e

shumë lirive të tjera që ata ushqejnë në republikën e tyre, dhe Kushtetuta franceze i referohet lirisë së shprehjes si bazë e disa dispozitave kushtetuese. Meqenëse liria e shprehjes është një nga bazat e Kushtetutës franceze, kur shumë njerëz u vranë për diçka që ata thanë ose vizatuan, ajo shihet si një sulm i drejtpërdrejtë ndaj vlerave civilizuese franceze. Pas prerjes së





kokës së Samuel Patty, presidenti francez tha në një letër zyrtare se Patty ishte objektiv i sulmeve terroriste për shkak të besimit të tij në lirinë e shprehjes. Ai premtoi gjithashtu se do të prezantojë legjislacionin për të luftuar "separatizmin islamik" duke krijuar një "Islam francez" që do të ofronte mësim të përputhshme me vlerat franceze. Edhe pse shumë zyrtarë myslimanë i dënuan këto vrasje, pati një rritje të mprehtë të numrit të sulmeve ndaj muslimanëve dhe xhamive pas këtyre sulmeve terroriste. Reagimi nga sulmet terroriste çoi gjithashtu në një goditje serioze të Islamit nga qeveria franceze. Pas prerjes së kokës së Samuel Patty, presidenti francez prezantoi një ligj që rriti mbikëqyrjen dhe autoritetin e qeverisë mbi shkollat dhe xhamitë myslimane, si dhe financimin e tyre. Më 27 qershor 2023 Franca u soll në pikën e vlimit. Si rezultat i përdorimit të

tepruar të forcës nga policia dhe vrasjes së Nachel, një djaloshi 17-vjeçar me origjinë algjeriane, protesta të mëdha u mbajtën në një periferi të Parisit dhe më pas u përhapën në disa qytete të tjera të Francës. Gjatë protestave, rreth 3,500 njerëz u arrestuan dhe Franca vendosi rreth 45,000 policë në rrugë. Vrasja e adoleshentit, e cila u kap në video, ka rindezur pakënaqësinë për dhunën policore dhe racizmin në komunitetet urbane të varfra dhe të përziera racore, ku udhëheqësit francezë për dekada nuk kanë arritur të trajtojnë atë që disa politikanë e kanë quajtur aparteid gjeografik, social dhe etnik. Dy ditë pas vdekjes së Nachelit të ri, udhëheqësit fetarë vendosën të flisnin dhe të bënin thirrje për paqe. Më 29 qershor, Xhamia e Madhe e Parisit lëshoi një deklaratë ku shprehte ngushëllimet për familjen e adoleshentit dhe tha se vdekja e tij kishte shkaktuar

emocionet më të thella. Rektori i Chems-Edin Hafiz shfrytëzoi rastin për të bërë thirrje për qetësi në lagje, duke theksuar se pikëllimi dhe zemërimi janë legjitime pas një tragjedie të tillë dhe Xhamia e Madhe e Parisit u bën thirrje veçanërisht të rinjve që të mos reagojnë me dhunës. Sheikh Mohammed Abu Zaid, president i gjykatës sunite dhe imam i xhamisë më të madhe në Saida, afër Bejrutit, megjithatë, beson se vetëm bashkëpunimi paqësor do të përmirësojë marrëdhëniet dhe se përdorimi i fuqisë dhe autoritetit të shtetit do të bëjë të kundërtën. Ebu Zejdi njihet gjerësisht si një dijetar islam i fokusuar në dialog. Ai është autor i 18 librave që mbrojnë Islamin e moderuar, paqësor dhe dialogun me vendet jomuslimane ose minoritare-muslimane. Ai gjithashtu dha mësim në Universitetin Stanford në SHBA dhe ishte ndër imamët e parë që udhëtoi në Danimarkë pas protestave që shpërthyen për publikimin e karikaturave të Profetit Muhamed në vitin 2005. Sipas tij, myslimanët dhe qeveria franceze duhet të fokusohen në tre aspekte. Së pari, ai sheh nevojën që qeveria franceze të jetë e hapur ndaj komunitetit mysliman prej rreth gjashtë milionë banorësh në Francë, më i madhi në Evropë, përmes bashkëpunimit me lidërsipin e tyre, sepse përndryshe njerëzit do të ndihen të mbingarkuar. Së dyti, ai rekomandon që imamët të trajtohen dhe të kualifikohen në vendin ku jetojnë. Së treti, është thelbësore të rritet ndërgjegjësimi se mbyllja e xhamive do të çojë vetëm në probleme të reja, sepse njerëzit nuk do të ndalojnë së faluri apo dëgjuar imamët, ata do ta bëjnë këtë në fshehtësi. Në historinë e Francës së patundur laike, asnjë nga afërsisht 2,600 xhamitë dhe dhomat e lutjeve, përfshirë imamët e tyre të punësuar privatisht, nuk janë inspektuar nga shteti, por Abu Zaid beson se shteti duhet ta marrë përsipër këtë detyrë. Ai dërgon një mesazh të qartë për emigrantët myslimanë që ta shohin veten si pjesë e vendit ku jetojnë, jo vetëm si vizitorë. Nga këndvështrimi i Abu Zaidit, komuniteti fetar mysliman duhet të mbrojë vendin që u ka dhënë shtetësinë dhe myslimanët francezë nuk duhet të praktikojnë zakonet e tyre turke, indiane, pakistaneze apo libaneze, por duhet të jetojnë sipas rregullave të vendit pritës. Dialogu kristian-mysliman është baza e mirëkuptimit paqësor dhe të rinjve duhet t'u jepet mundësia për të zgjedhur.



Dr. Nanad Taneski



Femicid – lufta e pa shpallur ndaj grave në Europë

Kjo lloj "epidemie" e grave që vriten nga partnerët e tyre aktualë ose të mëparshëm është kulmi i një tendence që ka pllakosur prej kohësh Greqinë dhe duket se është intensifikuar gjatë pandemisë së fundit. Dhe jo vetëm në Greqi: në Spanjë në fillim të vitit ndodhën katër vrasje grash në një ditë në qytete të ndryshme. Raporte të ngjashme të zyrtara po vijnë nga vende të tjera evropiane, duke nxitur debatin nëse femicidja vetë duhet të konsiderohet krim. Por deri më tani vetëm dy vende evropiane, Qiproja dhe Malta, kanë guxuar të ndër marrin këtë hap. Por çfarë po ndodh realisht? Pyetjet janë nëse ka pasur një rritje të numrit të grave të vrarë në vitet e fundit nga partnerët meshkuj apo anëtarët e familjes; nëse ky zhvillim është në

Në mes të verës së kaluar, tre gra humbën jetën nga partnerët e tyre në më pak se 48 orë, në zona të ndryshme të Greqisë. Më 31 korrik 2022, një burrë goditi me thikë gruan e tij në Rethymno, kur ajo i kërkoi divorcin. Të nesërmen në Zakynthos, një tjetër burrë e rrahu egërsisht gruan e tij dhe më pas e goditi me thikë për vdekje, megjithëse vetëm disa orë para vrasjes, gruaja shkoi në stacionin e policisë lokale për të bërë një tjetër kallëzim kundër tij për rrahjen e saj. Vetëm pak orë më vonë, një 17-vjeçare nga Peristeri do të bëhet viktima më e re femër

përputhje me rritjen e dhunës me bazë gjinore, veçanërisht dhunës në familje, gjatë periudhës së pandemisë; a ka vërtet një rritje të normave të femicideve në Evropë dhe cilat vende kanë vështirësitë më të mëdha në

përputhjet për të parandaluar dhunën ndaj grave. Nuk është e lehtë t'u përgjigjesh këtyre pyetjeve, sepse në nivel të Bashkimit Evropian nuk ka të dhëna të publikuara zyrtarisht për periudhën pas vitit 2018.

Instituti European për Barazinë Gjinore (në origjinal: Institute for Gender Equality (EIGE), i cili është i ngarkuar me kryerjen e hulumtimeve mbi dhunën ndaj grave, si dhe monitorimin e politikave mbi këtë temë, do të iniciojë kërkime në vitin 2020. Megjithatë, rezultatet nuk pritet të publikohen para vitit 2024. Megjithatë, në lidhje me 'femicidin', vlen të përmendet se EIGE ka miratuar përkufizimin statistikor të 'vrasjes së gruas nga partneri intim dhe vdekjes së gruas'. Megjithatë, në Greqi nuk ka një ligj specifik për ndjekjen penale të krimin të femicidit, ndaj fenomeni monitorohet në vend duke mbledhur të dhëna për viktimat femra të vrasjes me dashje, ndërsa marrëdhënia me autorin gjenerohet në kombinim me ligjin. për përballjen me dhunën në familje.

Në vitin 2021, Greqia pa rritjen më të lartë të femicideve me një rritje prej 187.5%, nga 8 incidente në 2020 në 23 në 2021. Në këtë kontekst edhe Suedia bën një "hap" me një rritje prej 120% të femicideve në vitin 2018 krahasuar me 2017 dhe në Estoni dhe Slloveni një rritje prej 100% është shënuar në 2015 dhe në 2020. Nëse krahasojmë të dhënat për periudhën dyvjeçare të pandemisë me vitin 2019, shihet se Greqia, Sllovenia, Gjermania dhe Italia kanë shënuar rritje të ndjeshme të femicideve. Cristina Fabre Rosell punon si drejtuese e ekipit të dhunës me bazë gjinore në Institutin Evropian për Barazi Gjinore dhe shpjegon se gjatë bllokimit të parë të pandemisë pati një rënie relative të numrit të incidenteve të femicideve, por rreziku mbeti. Shpjegimi i saj është se gratë nuk ishin në rrezik të femicideve gjatë pandemisë, sepse ato ishin "të mbërthyer" me autorin, dhe për këtë arsye autori ndihej më i sigurt. E gjithë fuqia dhe kontrolli ishin në duart e tij. Nuk kishte ku të shkonte, ndaj nuk kishte rrugëdalje tjetër. Në këtë mënyrë u rrit dhuna nga partneri intim, por jo forma më e rëndë që është më e rëndë, që është femicidi.

Ajo që është shqetësuese janë masat që duhet të ishin marrë pas bllokimit për të mbrojtur të gjitha gratë që ikin nga abuzuesit e tyre. Kjo ngre frikën se format e rënda të dhunës së partnerit intim mund të jenë rritur pas lirimit të masave të bllokimit. Dhe kjo në fakt ka ndodhur në disa vende anëtare të BE-së. Megjithatë, mbetet për t'u parë nëse ky është një model i zakonshëm që ka ndodhur në të gjitha vendet anëtare të BE-së dhe në çfarë mase mund të themi se kjo është rezultat i këtyre masave, pasi ne thjesht nuk



Për Katerina Kotin, nënën e 31-vjeçares Dora Zacharia, e cila u vra në Rodos në shtator 2021 nga ish i dashuri i saj disa ditë pasi u ndanë, çdo njoftim i ri për femicid është një tjetër tragjedi e vogël. Dora është viktimja e 11-të atë vit në një listë që duket e destinuar të rritet...



kemi prova. Por ne shpresojmë që duke mbledhur të dhëna për femicidën e partnerit intim gjatë viteve, mund të jemi në gjendje të mbledhim prova. Për sa i përket treguesit të dhunës seksuale, Greqia, Serbia dhe Sllovenia tregojnë një rritje të ndjeshme në vitet e pandemisë. Në veçanti, dhuna seksuale në Greqi u rrit me 115.6% në 2020 dhe 104.3% në 2021. Në Serbi u rrit me 76.0% në 2021, pas një rënie prej 52.6% në 2020, ndërsa në Slloveni u rrit me 64.3% në 2020 dhe 17.4% në 2021. Gjermania tregoi një rritje prej 8.0% në 2020, ndërsa Hungaria

gjithashtu pa një rritje prej 20.8% në 2020, por gjithashtu pa një zhvendosje prej -6.3% në 2021. Konstantina Tsapas u vra më 5 prill 2021 me thikë nga bashkëshorti i saj i divorcuar në fshatin Makrinicë. Atë ditë, në shtëpinë e prindërve të saj, banditi vrau edhe vëllain e saj Giorgo Tsapas. Katër ditë më parë, vrasësi sulmoi me dhunë nënën e fëmijës së tij dhe prindërit e saj në të njëjtën shtëpi. Incidente të ngjashme të dhunshme janë përsëritur disa herë nga i njëjti autor, por pavarësisht apeleve në polici, padive dhe kërkesës për ndalim,



autori nuk ka kaluar asnjë natë në paraburgim. Dora Zacharia në vitin 2021 nuk e dinte se partneri i saj i atëhershëm, dhe më vonë vrasësi, ishte ndjekur penalisht më parë për dhunë të paligjshme dhe armëmbajtje pas një incidenti në të cilin ai kërcënoi ish partneren e tij. Kundërvajtja e dhunës së kundërligjshme është pushuar për shkak të parashkrimit dhe është dënuar me dy muaj burgim me tre vjet pezullim për veprën e armëmbajtjes pa leje. Ndaj tij është bërë kallëzim, por ndalimi nuk është proceduar në kohë ndërsa „Dora këtë vonesë e pagoi me jetën e saj. E humbëm fëmijun në mënyrën më të padrejtë“, komenton Katerina Koti, nëna e mësuesit 31-vjeçar të vrarë në vitin 2021. Nëna e Dora Zacharias tani është një pjesëmarrëse aktive në ngjarjet kundër femicideve, së bashku me nënat e grave të tjera të vrarë. Së bashku ata bëjnë thirrje për ndryshime

në mënyrën se si shteti dhe shoqëria në tërësi trajtojnë dhunën ndaj grave dhe autorëve të dhunës në familje. Në një vendim historik më 22 shkurt 2023, pas 6 vitesh vonesa për shkak të kundërshtimeve të vazhdueshme nga shtete të ndryshme anëtare, Këshilli Evropian vendos që BE-ja të aderojë në Konventën e Stambollit si një entitet ndërkombëtar. Kjo vjen pas marrëveshjes së Parlamentit Evropian, i cili më parë kishte kërkuar që dhuna ndaj grave të përfshihej në listën e krimeve të njohura në BE. Konventa është teksti i parë ligjor i detyrueshëm ndërkombëtar që përcakton kriteret për parandalimin e dhunës me bazë gjinore dhe mund të shërbejë si një udhëzues për nismat pasuese nga Brukseli dhe ka qenë në fuqi që nga viti 2014, Më 25 Nëntor 2022, Ditën Ndërkombëtare për Eliminimin e Dhunës ndaj Grave,

Komisioni Evropian i kërkoi Parlamentit Evropian të miratojë sa më shpejt projekt-direktivën e paraqitur në mars të kaluar për të luftuar dhunën ndaj grave dhe dhunën në familje. Ndër të tjera, direktiva synon të përfshijë në legjislacionin e BE-së standardet minimale për kriminalizimin e formave të caktuara të dhunës ndaj grave; mbrojtjen e viktimave dhe përmirësimin e aksesit në drejtësi; mbështetjen e viktimave dhe sigurimin e koordinimit ndërmjet shërbimeve përkatëse dhe punëve parandaluese. Gjithashtu, direktiva propozon që mbledhja e të dhënave më në fund të jetë e detyrueshme në të gjithë BE-në. Shkalla e dhunës ndaj grave është e nën-raportuar dhe e nën-debatuar, d.m.th. e zëshme dhe, siç u tha, të dhënat nuk janë lehtësisht të krahasueshme midis vendeve të BE-së. Në fakt, direktiva përmend se sondazhi i fundit përkatës pan-evropian është publikuar në vitin 2014. Bazuar në sa më sipër, është e qartë se pa një sistem të përbashkët evropian për regjistrimin e dhunës ndaj grave dhe forcimin e sistemit për mbrojtjen e viktimave, zbatimin e ligjit dhe rritjen e dënimeve për autorët dhe edukimin sistematik të të rinjve për identitetin gjinor dhe marrëdhëniet seksuale, dhuna gjinore do të vazhdojë të rritet. Sigurisht që gjithmonë ekziston mundësia që askush të mos e marrë vesh, sepse incidentet thjesht nuk do të regjistrohen ...

Mr. Biljana Popovska
(për më tepër shih në

<https://www.balcanicaucaso.org/eng/Areas/Greece/Femicides-the-undeclared-war-on-women-in-Europe-223895>)





Gjeneralët që arritën të fitojnë në operacionin „Overlord” në Luftën e Dytë Botërore

Pas sulmit gjerman në BRSS në atë kohë në 1941, Presidenti i SHBA Franklin D. Roosevelt dhe kryeministri britanik Winston Churchill u zotuan se do të hapnin një front të ri më së voni deri në vitin 1943, në mënyrë që të ndihmonin Bashkimin Sovjetik, i cili mbajti peshën kryesore të luftës kundër gjermanëve. Edhe pse e vonuar, përsëri ndodhi në vitin 1944. Shumica e forcave aleate në operacion ishin nga Shtetet e Bashkuara, Mbretëria e Bashkuar, Kanadaja, Australia, si dhe një numër më i vogël nga Polonia, Franca, Belgjika, Greqia, Norvegjia dhe Holanda. Fitorja e forcave aleate, megjithë sasinë e madhe të armëve dhe pajisjeve luftarake, si dhe numrin e madh të ushtarëve që u angazhuan për këtë operacion, nuk do të ishte e mundur nëse zgjedhja e vërtetë e "udhëheqësve

Operacioni "Overlord", i njohur gjithashtu si "Dita D", filloi më 6 qershor 1944, me zbakimin e forcave aleate në plazhet e Normandisë. Qëllimi i operacionit ishte dëbimi i forcave gjermane nga Evropa dhe në të njëjtën kohë çlirimi i Evropës nga fashizmi

ushtarakë" të dëshmuar si gjeneralët. Dwight David Eisenhower nuk ishin bërë, Bernard Montgomery dhe George Smith Patton, i këtij operacioni më të vështirë e domethënës të Luftës së Dytë Botërore. Biografitë e këtyre gjeneralëve tregonin se përse mbi ta "ra" zgjedhja se kush do të drejtonte Operacionin "Overlord", që ishte një nder i madh por edhe një përgjegjësi edhe më e madhe. Dwight David Eisenhower mund të jetë gjenerali më i famshëm i Luftës së Dytë

Botërore. I popullarizuar "Ike" – siç e quanin edhe pseudonimin, ka shkuar deri në fund nga lart duke u përmirësuar vazhdimisht, duke treguar rezultate të dukshme. Ai e filloi karrierën e tij duke u regjistruar në Akademinë Ushtarake të West Point në 1911 dhe u diplomua në 1915. Kur filloi Lufta e Parë Botërore, Eisenhower u gradua përkohësisht në gradën e kolonelit, në mënyrë që të mund të drejtonte Korpusin e Tankeve të sapoformuar të SHBA nga viti 1918, por



Lufta përfundoi shpejt dhe për këtë arsye ai nuk pati mundësinë të përdorte këtë armë të re. Eisenhower u rivendos më vonë në gradën e kapitenit dhe shërbeu në garnizonin e Maryland. Në atë kohë, ushtria amerikane ishte e vogël, e paguar dobët dhe e lënë pas dore nga politikanët izolues dhe opinionin publik. Në këtë gjendje të ushtrisë amerikane, Eisenhower kryesisht punonte si ndihmës i ministrave dhe gjeneralëve të ndryshëm. Në vitin 1933, ai u emërua ndihmës i shefit të shtabit Douglas MacArthur dhe e ndoqi atë në Filipine në 1935 si këshilltar ushtarak i qeverisë atje. Në vitin 1936 "Ike" u gradua në gradën e majorit, dhe në vitin 1939 në gradën e nënkolonelit. Në shtator 1941, ai u promovua në gradën e gjeneral brigade dhe u emërua shef i shtabit të Ushtrisë së Tretë në Teksas. Pasi Shtetet e Bashkuara hynë në Luftën e Dytë Botërore, Eisenhower u soll në Uashington në Shtabin e Përgjithshëm për të planifikuar operacione ushtarake kundër Japonisë dhe Gjermanisë. Me punën e tij i bëri përshtypje të fortë shefit të Shtabit të Përgjithshëm, George Marshall, i cili e rekomandoi për postet më të larta komanduese, edhe pse nuk kishte përvojë ushtarake. Në vitin 1942, Eisenhower u emërua komandant i të gjitha forcave amerikane në Evropë dhe udhëtoi për në Londër ku do të ishte selia e tij. Kur u mor vendimi për të zbarkuar forcat aleate në Afrikën Veriperëndimore, Eisenhower u emërua Komandant Suprem i të gjitha forcave aleate në atë front. Në vitin 1943, ai mori komandën e Ushtrisë së Tetë Britanike të gjeneralit Montgomery dhe drejtoi operacionet për të shkatërruar forcat e Boshtit në Tunizi. Pas kësaj, nën komandën e tij, forcat aleate zbarkuan në Siçili dhe në të gjithë territorin

italian. Në dhjetor 1943, Eisenhower u emërua komandant i të gjitha forcave aleate në Evropë dhe në muajt në vijim iu përkushtua tërësisht planifikimit dhe përgatitjes përfundimtare për zbarkimet në Normandi, që ishte një nga operacionet ushtarake më komplekse në histori. Ai personalisht mori vendimin për të kryer zbarkimin më 6 korrik 1944. Bernard Montgomery-Monty është një gjeneral britanik që mori arsimin e tij ushtarak në Akademinë Ushtarake Sandhurst. Ai e filloi karrierën e tij ushtarake në Indi. Pas shpërthimit të Luftës së Parë Botërore në gusht 1914, regjimenti i tij u transferua në Francë. Gjatë tërheqjes së forcave britanike nga Mons, ai u plagos tashmë në luftën e parë me forcat gjermane më 13 tetor 1914. Pas shërimit në vitin 1915, u gradua në gradën e gjeneral brigade. Pas përfundimit të Luftës së

Parë Botërore, Montgomery u rikthye në gradën e kapitenit dhe komandantit të kompanisë. Më 1921 Montgomery u emërua oficer në Shtabin e Brigadës me qendër në Cork, i cili ishte në një rajon që ishte qendra e disa prej luftimeve më të ashpra gjatë Luftës Anglo-Irlandeze. Në vitin 1927 u gradua në gradën nënkoloneli dhe u bë komandant i Batalionit të Parë të Regjimentit të Parë të Warwickshire me të cilin shërbeu në Palestinë, Egjipt dhe Indi. Ai shpejt u promovua në gradën e kolonelit dhe u postua si instruktor në Shkollën Ushtarake të Ushtrisë Indiane në Ketty, Indi. Në vitin 1937 iu besua komanda e Brigadës IX. Në vitin 1937, ai u gradua në gradën e gjeneral-majorit dhe iu besua komanda e divizionit të 8-të të vendosur në Palestinë. Me shpalljen e Luftës së Dytë Botërore më 3 shtator 1939, Britania hyri në luftë. Montgomery mirëpriti Luftën e Dytë Botërore si komandant i Divizionit të 3-të i cili u vendos në Belgjikë si pjesë e Forcës Britanike të Ekspeditës. Sulmi gjerman kundër Francës, si dhe Holandës dhe Belgjikës, filloi më 8 maj 1940. Në pamundësi për të ndaluar përparimin gjerman, Forcat Britanike të Ekspeditës u tërhoqën në portin francez të Denkerk ku forcat britanike dhe franceze ishin të rrethuara. Për të shpëtuar më shumë se 300,000 ushtarë britanikë dhe francezë, Shtabi i Përgjithshëm britanik vendos të evakujë forcat britanike nga Franca. Ky operacion quhet "Dynamo". Evakuimi filloi më 26 maj, me Montgomery që komandonte Korpusin e 2-të dhe Operacioni Dynamo përfundoi me sukses më 4 qershor 1940. Për shkak të përfundimit me sukses të



evakuimit, me kthimin e tij në Britani u gradua në gradën e gjeneral-lejtnant, post që e mbajti deri më 13 gusht 1942, kur mori komandën e Ushtrisë së 8-të Britanike në Afrikën e Veriut. Në betejat me forcat gjermane të udhëhequra nga gjenerali Rommel, ai fitoi dy fitore të rëndësishme, në Alam Halfa dhe El Alemain. Fitorja në El Alamein është veçanërisht e rëndësishme, e cila, së bashku me Betejën e Stalingradit, konsiderohet një pikë kthese në Luftën e Dytë Botërore. Zbarkimi në Sicili ishte operacioni i radhës i aleatëve i quajtur Operacioni Husky, ku për herë të parë pati një mosmarrëveshje midis gjeneralit Montgomery dhe gjeneralëve amerikanë, gjë që ndikoi negativisht në koordinimin gjatë ekzekutimit të vetë operacionit. Pas këtij operacioni, Montgomery u kthye në Mbretërinë e Bashkuar për të marrë komandën e Grupit të Ushtrisë së 21-të, i cili formoi përbërësin tokësor të forcave aleate që përgatiteshin për operacionin "Overlord". George Smith Patton është një gjeneral amerikan i cili, ashtu si gjeneralët Eisenhower dhe Montgomery, është një nga gjeneralët më të merituar të aleatëve për fitoren mbi nazizmin në Luftën e Dytë Botërore. Ai filloi arsimin e tij ushtarak në Institutin Ushtarak të Virxhinias, ku qëndroi për një vit, më pas u transferua në West Point, ku u diplomua në vitin 1909. Ai filloi karrierën e tij ushtarake në kufirin me Meksikën në 1916. Ai ishte pjesë e Regjimentit të 13-të të Kalorësisë së Teksasit dhe ndoqi gjeneral brigade John J. Pershing si adjutant gjatë ndjekjes penale të Panço Vilës. Pasi Shtetet e Bashkuara hynë në Luftën e Parë Botërore,



gjenerali Pershing i besoi Pattonit komandën e Korpusit të Tankeve Amerikane të sapoformuar. Për shkak të suksesit në organizimin e stërvitjes dhe krijimit të një shkolle për tankistët amerikanë në Langer të Francës, si dhe komandën e njësisë të blinduara amerikane, u gradua dy herë: me gradën nënkoloneli, u emërua si komandanti i Korpusit Amerikan të Tankeve, i cili fillimisht ishte pjesë e forcave të ekspeditës amerikane dhe më pas pjesë e Ushtrisë së Parë të SHBA-së. Mori pjesë në ofensivën në Saint Michel më 1918 ku edhe u plagos. Pas kësaj ai u gradua në gradën e kolonelit. Ndërsa shërbente në Uashington në 1919, ai u takua me Dwight Eisenhower, i cili do të luante një rol shumë domethënës në karrierën e tij të ardhshme ushtarake. Preokupimi kryesor i Pattonit në karrierën e tij ishte të bindte Kongresin për të financuar njësitë e blinduara, por kjo ishte e pasuksesshme, deri në suksesin e taktikës së re gjermane "Blitzkrieg" në Evropë, e cila bazohej në përdorimin e mjeteve të rënda të blinduara. Me këto argumente të forta të mundësuar nga sukseset gjermane, ai më në fund arriti të bindë Kongresin për nevojën e krijimit të divizioneve të blinduara. Pasi mori miratimin e Kongresit, Patton u promovua në gradën e gjeneral brigade dhe iu dha komanda e Brigadës së Blinduar, e cila më vonë u rrit në Divizionin e 2-të të Blinduar dhe Patton mori gradën e gjeneral-majorit. Në vitin 1942, gjenerali Patton komandoi Divizionin e Parë të Blinduar Amerikan, i cili zbarkoi në brigjet e Algjerisë dhe Marokut si pjesë e operacionit aleat "Pishtari". Në vitin 1943, Patton u promovua në gjeneral-lejtnant dhe iu dha komanda e

Korpusit të 2-të të SHBA. Patton i gjeti arsyet e humbjes së forcave amerikane nga gjermanët në betejën për kalimin Hasserine në mosdisiplinë në radhët amerikane dhe prioriteti i tij i parë ishte vendosja e disiplinës, gjë që ai e bëri. Më pas në mars të të njëjtit vit ai filloi një kundëroftensivë, me njësitë amerikane që shtynin forcat gjermane në lindje të pozicioneve të tyre origjinale, ndërsa forcat britanike nën komandën e Montgomery sulmuan gjermanët nga jugu dhe i detyruan ata të dorëzoheshin në Tunizi më 13 maj 1943. Pas zbarkimit të forcave aleate në Normandi, Pattonit iu besua komanda e Ushtrisë së Tretë, të cilën ai e drejtoi me sukses deri në fund të operacionit. Edhe gati 80 vjet pas përfundimit të operacionit "Overlord" dhe Luftës së Dytë Botërore në përgjithësi, vendimet e marra nga këta gjeneralë meritojnë respekt, sepse shpëtuan shumë jetë. Dhe në periudhën e pasluftës, ata patën një kontribut të madh në krijimin e politikës botërore, me përjashtim të Patton, i cili vdiq në vitin 1945. Edhe pse ishin "ushtarë", ata shmangën veprimet që do të kërcënonin paqen botërore. Kjo është veçanërisht e vërtetë për Eisenhower-in, i cili ishte gjithashtu president i Shteteve të Bashkuara për dy mandate dhe i cili, menjëherë pas vdekjes së Stalinit në 1953, negocioi një armëpushim që i dha fund Luftës së Koresë. Sigurisht që kishte komandantë dhe gjeneralë të tjerë që meritojnë respekt, por Eisenhower, Montgomery dhe Patton treguan njohuritë, aftësinë dhe këmbënguljen më të madhe në "vorbullën e luftës", duke siguruar kështu një vend të nderuar në histori
Filip Zendeloviq



Ngritja e shteteve kombëtare dhe forcave të armatosura profesionale

Sipas UNESCO-s, një shtet kombëtar është një shtet në të cilin një shumicë e madhe e popullsisë ndajnë të njëjtën kulturë dhe është e vetëdijshme për të. Në enciklopedinë Britannica, ai përkufizohet si një territor mbi të cilin ushtrohet ndikim përmes politikave sovraane dhe qeveriset në emër të një komuniteti qytetarësh që e identifikojnë veten si komb. Në fjalorin Merriam-Webster, një shtet-komb përkufizohet si një formë organizimi politik në të cilin një grup relativisht homogjen njerëzish banon në një shtet të pavarur. Fjalori i Kembrixhit e përkufizon atë si një vend të pavarur të banuar nga një grup i veçantë i madh njerëzish që ndajnë

Ky tekst ka për qëllim të tregojë ngritjen e shteteve kombëtare dhe forcave të tyre të armatosura profesionale gjatë historisë dhe të konfirmojë se bashkimi i konfederatave dhe qyteteve shtete nën një qeveri të vetme dhe qendrore është rezultat i garës për të arritur një shtet më të madh (ose fuqi kombëtare)

të njëjtën gjuhë, tradita dhe histori. Historiani Michael Roberts, duke folur për revolucionin në forcat e armatosura të shekujve XVI dhe XVII, përmend Luftërat Fetare Franceze dhe sundimin e dinastisë Stuart në Angli. Ai pohon se gjatë asaj periudhe përmes konflikteve të armatosura bëhen ndryshime që do të kenë ndikim në konfliktet e ardhshme të armatosura. Ndryshimet i referohen

taktikave, strategjive dhe kryesisht në nivelin e luftës dhe ndikimin e luftës në shoqëri. Historiani Geoffrey Parker argumenton se këto ndryshime mund të gjurmohen shumë më herët, duke filluar me Luftën Njëqindvjeçare midis Anglisë dhe Francës (1337-1453) dhe duke vazhduar deri në Luftën e Pasardhësit Spanjoll (1701-1714). Roberts dhe Parker synojnë të zbulojnë shfaqjen



e dy, në atë kohë, koncepte të reja të luftës. Koncepti i parë i ri i luftës së armatosur është sovraniteti shtetëror, dhe i dyti është përdorimi i luftës si një zgjatim i politikave shtetërore. Shfaqja e shteteve moderne dhe të pavarura në Evropë i vendosi klasat sunduese në shtete si të vetmet të fuqishme dhe ekskluzivisht përgjegjëse për zhvillimin dhe përfundimin e luftërave. Periudha nga shekulli XV deri në shekullin XVIII e pasqyron edhe zhvillimin e shteteve në drejtim të përvetësimit të aftësive dhe përgjegjësisë për grumbullimin, ruajtjen dhe përdorimin e forcave të mëdha të armatosura për luftime në beteja dhe luftra. Në atë periudhë ka një rikthim në përkufizimin e shtetësisë nga e drejta klasike romake, e cila thotë se “shteti nuk njih një opinion më të lartë se ai i tij për menaxhimin e punëve të veta. Para Reformës Protestante në Evropë, të gjitha shtetet kishin një formë besnike ndaj Kishës Katolike Romake. Sundimtarët mund të refuzonin ose të shpërfillnin mendimin ose vendimin e Papës për drejtimin e shtetit, por ata u përballën me fuqinë e Papës, i cili mund t'i shkishëronte ata dhe kështu t'i shkaktonte dëme të mëdha mbijetesës së shtetit dhe autoritetit të

sundimtarit. Reformat protestante do të sjellin ndryshime të përhershme në marrëdhëniet politike në Evropë, gjë që konfirmohet nga nënshkrimi i traktateve të paqes të Augsburgut në 1555. dhe Westfalia në 1648, duke konfirmuar kështu rikthimin e shteteve në konceptin klasik të sovranitetit dhe ekzekutimit të punëve shtetërore. Nevoja për ngritjen dhe mirëmbajtjen e formacioneve të mëdha ushtarake në këtë periudhë të historisë, e cila karakterizohet nga lufta thuajse e vazhdueshme, nxit ndryshimet politike në shoqëri. Në shoqëritë feudale, sundimtari nuk kishte burime të mjaftueshme ekonomike, politike dhe ushtarake për të mbajtur forcat e armatosura. Në mënyrë që sundimtarët të mbanin formacione të mëdha ushtarake, atyre u duhej fuqia për të mbledhur taksat, për të vendosur rekrutim dhe për të detyruar besnikërinë e aktorëve politikë në shoqëri, si fisnikëria dhe kleri. Mungesa e njëres prej këtyre fuqive nënkuptonte se sundimtarët, në rast lufte, do të duhej të mbështeteshin te kryekomandantët feudalë ose mercenarët. Përdorimi i kryekomandantëve feudalë mund të minonte autoritetin e sundimtarit dhe përdorimi i mercenarëve mund

të falimentonte sundimtarin. Prej andej, kalimi në forcat e armatosura profesionale varej nga zhvillimi i sistemit politik në vend. Këto ndryshime ndodhën në periudha të ndryshme në vende të ndryshme dhe asnjë nuk ndodhi brenda natës, por ato kulmuan në fillim të shekullit të XVIII. Rritja e forcave të armatosura profesionale nxitet nga kostot sociale dhe ekonomike të shkaktuara nga lufta e vazhdueshme. Nevoja për të rekrutuar ushtarë dhe kostot financiare të lidhura me luftën shkaktuan një kufizim të luftës në shekullin e XVIII. Ngritja e shteteve kombëtare dhe e forcave të armatosura profesionale u mundësua nga shfaqja e modernizmit në kontinentin evropian. Francis Bacon e bazoi përparimin social dhe politik evropian në zhvillimin e tre shpikjeve revolucionare: armët e zjarrit, lundrimin në oqean dhe shtypjen. Megjithatë asnjëra prej tyre nuk e kishte origjinën në Evropë, megjithatë, unifikimi i përdorimit të tyre solli përparim në kontinent. Sipas Azar Ghat, kushtet e moderuara klimatike, reshjet e parashikueshme dhe një shpërndarje e barabartë e popullsisë siguruan një përparim më të shpejtë të qytetërimeve evropiane.

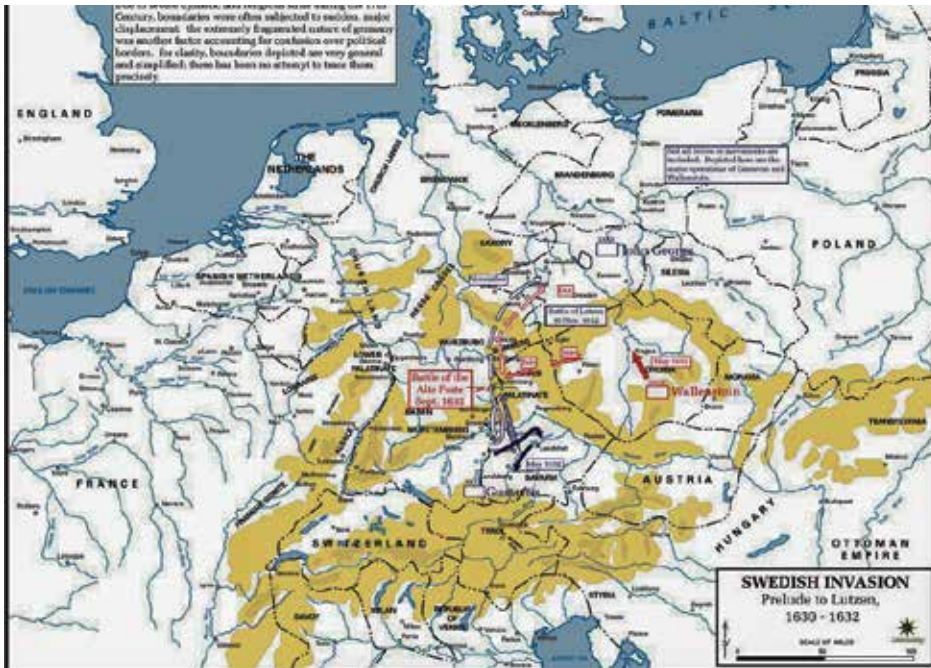

ushtarake detare në fuqinë kombëtare. E para është shkolla materiale, e cila mbështetet në pretendimin se zhvillimi i armatimeve ose pajisjeve më të fuqishme do të sigurojë, në vetvete, epërsi të mjaftueshme me të cilën një komb mund të garantojë me sukses sigurinë e tij. Kjo shkollë është e fokusuar në teorizimin për zhvillimin ose frenimin e luftës totale. “Materialistët” besojnë se përparimi teknologjik që do të mundësojë krijimin e armatimeve dhe pajisjeve superiore do të sigurojë padyshim epërsinë e shtetit në teknologjinë e përgjithshme, sistemin politik dhe ekonomik dhe kulturën.

Shkolla historike paraqet këndvështrime shtesë në lidhje me diplomacinë dhe të drejtën. Kombet teknologjikisht më të zhvilluara nuk do të fitonin prestigj shtesë nëse do të ishin fitimtarë ndaj kundërshtarëve më pak të zhvilluar. Historikisht, supremacia detare e një shteti-komb siguron njëfarë stabiliteti në kuadrin botëror. Reynolds përcakton tre periudha në histori kur është siguruar zhvillimi që mbështetet në paqen afatgjatë. Periudha e parë është Pax Romana, kur epërsia teknologjike dhe ushtarake e Perandorisë Romake lejoi zhvillimin e shoqërisë civile. E dyta është Pax Britanica, kur fuqia

ekonomike dhe ushtarake e Mbretërisë së Bashkuar siguron rrjedhën e qetë të tregtisë detare dhe e treta është Pax Americana, kur fuqia ushtarake e Shteteve të Bashkuara, në botën unipolare pas rënies së BRSS, lejon përhapjen e papenguar të ideve. Reynolds i ndan kombet në kombe detare, kontinentale dhe më të vogla. Avantazhi i kombeve detare është se ato janë të izoluara dhe nuk kanë një kërcënim të drejtpërdrejtë nga kundërshtarët në kufijtë e tyre, prandaj ata nuk kanë nevojë të vendosin dhe mbajnë forca të mëdha të armatosura tokësore, gjë që u lejon atyre të përqendrohen në zhvillimin e lirive personale të popullsisë dhe përparimin intelektual dhe teknologjik. Për të ruajtur epërsinë detare, ata duhej të kishin një flotë superiore për të kryer tregtinë dhe transportin e nevojshëm dhe për t'u mbrojtur kundër pushtimit. Kombet kontinentale i vendosin gjithmonë forcat e tyre të armatosura detare në plan të dytë dhe duhet të mendojnë vazhdimisht për sigurinë e tyre politike dhe ushtarake, dhe për këtë arsye të krijojnë dhe mbajnë forca të mëdha të armatosura tokësore. Megjithëse janë më pak të varur nga transporti detar, ato duhet të kenë ende forca të armatosura detare funksionale. Hulumtimet historike vërtetojnë se në Evropën mesjetare, numri i njësisve politike, pra shteteve, nga rreth 500 u ul në rreth 25, si rezultat i garës për rritjen e pushtetit. Shtetet e vogla ose pushuan së ekzistuari ose u bashkuan në njësi më të mëdha politike. Megjithatë, duhet theksuar se “viktimat” e garës për supremaci janë qytetet e vogla dhe komunitetet autonome, ndërsa shtetet kombëtare mbeten. Megjithëse fuqia ushtarake është vetëm një nga katër llojet e fuqisë kombëtare, së bashku me fuqinë kombëtare diplomatike, informative dhe ekonomike, ngritja e shteteve-kombe nuk mund të konsiderohet pa shfaqjen dhe ngritjen e forcave të armatosura profesionale. Nëse ngritja e shteteve kombëtare në Evropë mund të thuhet se është rezultat i rrethanave gjeografike dhe klimatike, megjithatë, nuk është e mundur të demarkohet dhe të ndahet ndikimi i luftës dhe i forcave të armatosura në shfaqjen e shteteve kombëtare. Tre shpikjet revolucionare, sipas Bacon, vetëm ndihmuan dhe nxitën ngritjen e shteteve kombëtare dhe forcave të armatosura profesionale në format e pranuar përgjithësisht në ditët e sotme.



Tomica Risteski

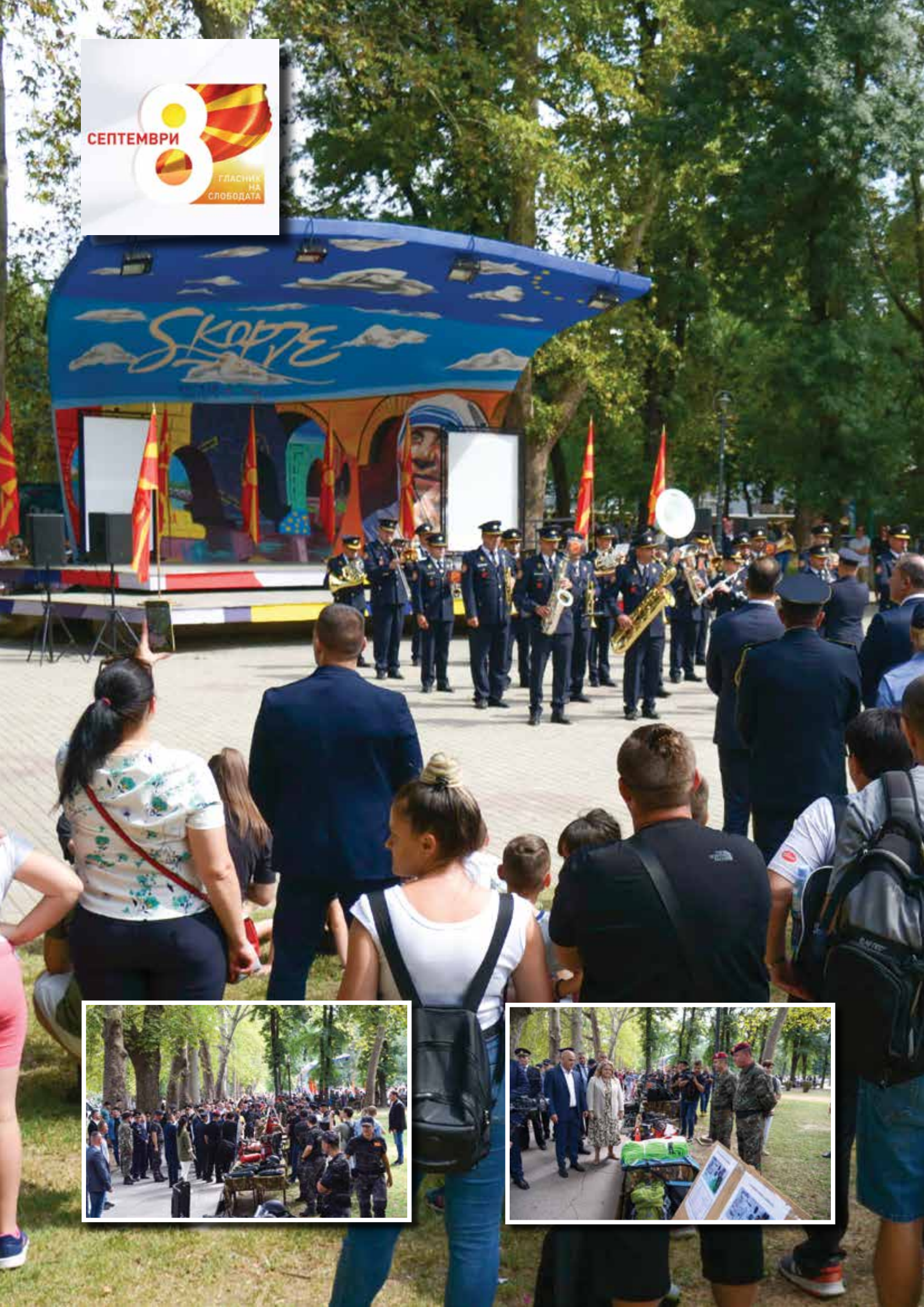

ARMATA ME QYTETARËT

DITË E HAPUR ME RASTIN

E DITËS SË PAVARËSISË

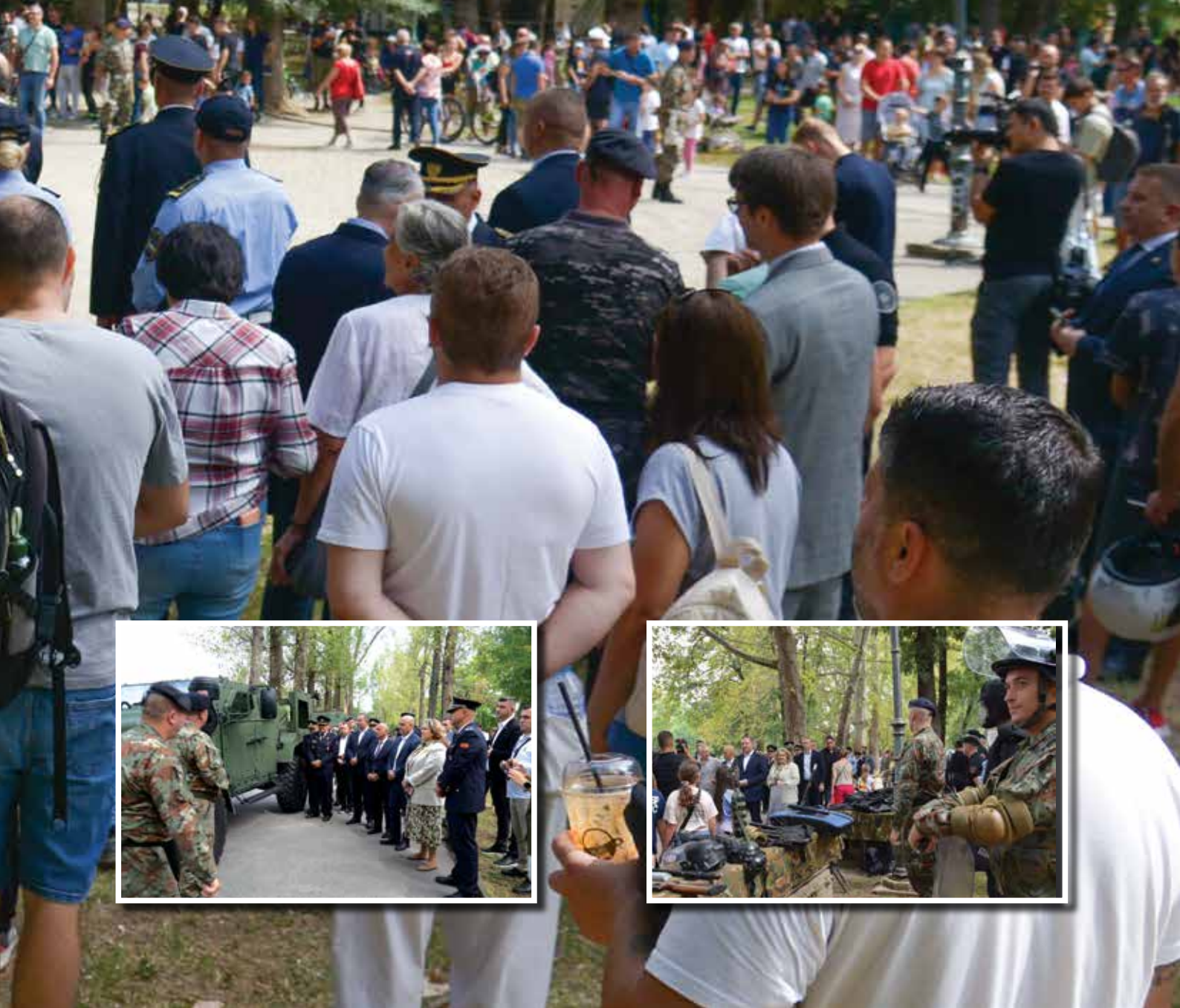

„TPz Fucks“ 6x6 – transportuesi i blinduar amfib gjerman

Versioni bazë dhe më i shumtë i "TPz Fucks" është një transportues personeli i blinduar amfib, i destinuar për transportin e shpejtë të trupave. Por falë dizajnit të tij të thjeshtë dhe praktikisht të konceptuar si një platformë shumë-qëllimshe, shumë versione luftarake dhe jo luftarake janë zhvilluar prej saj. Automjeti ka rrota 6x6, nga të cilat dy boshtet e përparme janë drejtuese dhe ka edhe helikat për lëvizje në ujë. Kjo performancë lejon manovrim më të madh kur lëvizni në rrugë, sipërfaqen e tokës, pengesat ujore dhe kushtet ekstreme klimatike dhe kushtet e motit. Trupi blindues i „TPz Fucks“ është i përpunuar nga pllaka çeliku të salduara që ofrojnë mbrojtje kundër armëve të lehta të këmbësorisë dhe predhave të artilerisë. Megjithatë, në automjet mund të vendosen pllaka shtesë të blinduara MEXAS, për të rritur shkallën e përgjithshme të mbrojtjes. Hapësira e brendshme është e ndarë në 3 pjesë: drejtues, motor dhe ndarje transporti. Në pjesën e parë (përpara) ndodhet kabina e drejtimit, ku në të majtë ndodhet shoferi, kurse në të djathtë komandanti i automjetit. Në anët e pjesës së drejtimit është vendosur një derë për drejtuesin dhe komandantin e mjetit (me xham të blinduar), dhe në çati ka një hapje rrethore të destinuar për komandantin, sipër së cilës është vendosur një unazë me pedestal për mitralozin "MG-3", me kalibër 7.62 mm. Rreth kësaj hapeje përpara janë instaluar 3 periskopë (të drejtuar përpara dhe majtas) në çati për nevojat e shoferit, nga të cilët ai qendror përpara mund të zëvendësohet me një pasiv për ngarje natën. Për mbrojtje më të madhe, mbulesat mbrojtëse metalike vendosen mbi xhamin e përparmë



të blinduar dhe dritaret e derye të blinduara. Pas kësaj ndarje është pjesa e motorit. Versioni "TPz Fucks 1" përmban një motor turbo naftë V-8 Mercedes-Benz OM402A me 320 kuaj fuqi, të çiftuar me një transmision ZF 6HP500 që ka 6 shpejtësi përpara dhe një shpejtësi mbrapa. Versioni „TPz Fucks 2“ nga disku është i pajisur me një motor turbo naftë MTU 6V 199 TE20 V6, me fuqi 456 kf, i kombinuar me një transmetim automatik ZF 6HP 602, i cili ka 6 shpejtësi përpara dhe një shpejtësi mbrapa. Në të djathtë të motorit ka një korridor të vogël, i cili lidh kabinën e drejtimit dhe ndarjen e transportit. E treta, pra pjesa e pasme, është kabina transportuese e destinuar për akomodimin e palës së uljes prej 10 ushtarësh. Ndarja standarde e transportit është 3.2 m e gjatë, 1.25 m e lartë dhe 1.5 m e gjerë dhe ka një vëllim prej 6 m³. Mund të mbajë një ngarkesë maksimale prej 6.5 ton. Versioni „TPz Fucks 2“ ka një çati më të lartë, dhe vëllimi i brendshëm i automjetit nga departamenti i transportit është 10 m³. Në anët e ndarjes së transportit, është instaluar si standard një xham i vogël i blinduar dhe nën të vendoset një mbulesë metalike për mbrojtje më të madhe. Në çatinë e këtij reparti vendosen 3 hapje (njëra përpara me diametër 1 m dhe 2 hapje katrore në pjesën e pasme). Dy dyer uljeje janë vendosur në pjesën e pasme të mjetit, nga të cilat dera e djathtë ka një xham të vogël të blinduar dhe një mbulesë mbrojtëse metalike për të. Dyerit e pasme hapen anash. Sipas nevojës, automjeti është i pajisur ose mund të pajiset me: sistem mbrojtës ABHO, kondicioner, granatahedhës tymi 76 mm, pajisje komunikimi HF/VHF, navigacion satelitor, pajisje IC ose pasiv të shikimit të natës, sistem automatik për mbrojtje nga zjarri, njësi energjie dhe të tjerët. Gjatë kryerjes së veprimeve amfibe, mjeti përdor dy helikë të drejtuar si lëvizje, të cilat vendosen në anët në fund të mjetit.

Nga automjeti janë zhvilluar 2 versione bazë, "TPz Fucks 1" dhe versioni më modern "TPz Fucks 2". Por nga këto dy versione janë zhvilluar shumë nënversione, si:

transportues i blinduar, BVP me frëngji luftarake të pajisur me top automatik, mjet komandimi, mjet komunikimi, ambulancë, mortaja 81 mm, Versioni i mbrojtjes ajrore, mjet inxhinierik dhe shërbimi, antiblinduar me raketa të drejtuara MILAN, mjet zbulimi ABHO, mjet vëzhgimi radar, mjet i luftës elektronike dhe të tjera. Në botë përdoret nga ushtritë e 12 vendeve, duke përfshirë vendet e NATO-s si: Gjermania, Shtetet e Bashkuara, Britania e Madhe, Turqia, Holanda dhe Norvegjia.

Ivica Dameski



Sqarimi i otografisë

1. Drita
2. Kundërvala (dypjesëshe)
3. Xhami mbrojtës i blinduar
4. Pllaka lëvizëse dypjesëshe e xhamit mbrojtës
5. Motori
6. Hapja e kulmit për nevojat e komandantit të automjetit
7. Hapja me rretë për nevojat e njësisë motorike
8. Hapja e kulmit nga njësia transportuese (dedikuar vendosjes së frëngjisë luftarake sipas nevojës)
9. Antena
10. Hapësira transportuese, e pajisur me 10 ulëse
11. Hapja e kulmit i njësisë transportuese

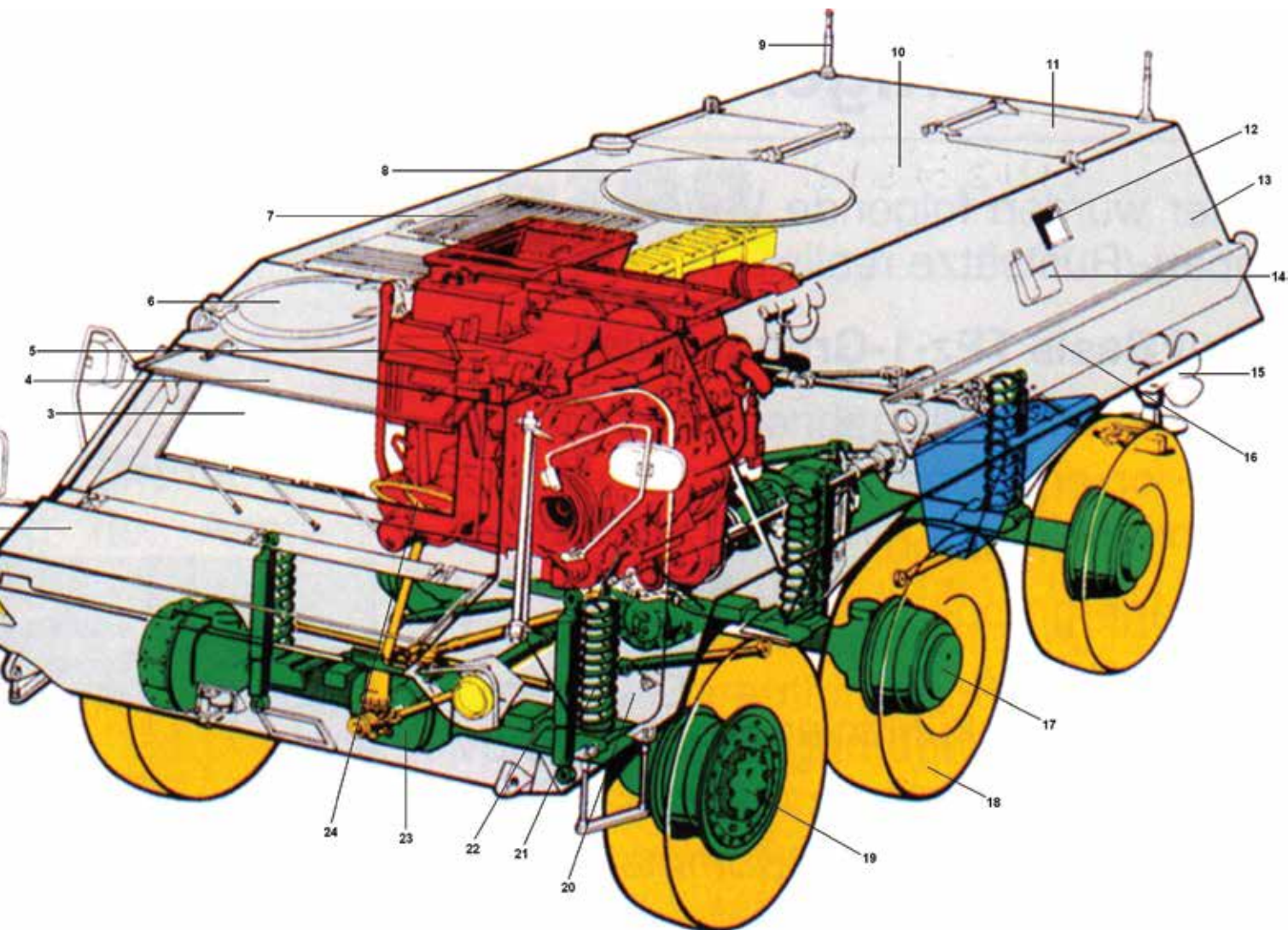

- 12. Xhami i blinduar për mbikqyrje anash
- 13. Blinduesi prej çeliku i cili mbron nga armë të lehta të këmbësorisë
- 14. Kapaku metalik mbrojtës i xhamit të blinduar
- 15. Rrotulluesi i lëvizjes së automjetit gjatë veprimeve amfibe
- 16. Kapaku mbrojtës i përçuesit të gazrave
- 17. Pjesësa e rrotës
- 18. Pneumatik 14.00xR20, me „run flat“ vemje
- 19. Rrethuesi i rrotës
- 20. Dera e blinduar për nevojat e shoferit
- 21. Hapësira spirale e amortizimit
- 22. Amortizuesi hidraulik për amortizim
- 23. Reduktori
- 24. Timoni

Karakteristikat taktiko-teknike të „TPz Fucks 1“	
Ekupazhi	2 persona + 10 ushtarë
Gjatësia e karoserisë	6.83 m
Gjerësia	2.98 m
Lartësia	2.3 m (deri te kulmi)
Klirensi	40 sm
Pesha i zbrazëur	14.4 ton
Pesha luftarake	17 ton
Motori	V-8 Mercedes-Benz OM402A, me fuqi prej 320 kf
Shpejtësia maksimale	105 km/h
Shpejtësia lundruese	10 km/h
Kapaciteti i karburantit	390 litra
Autonomia e lëvizjes	800 km
Pengesa vertikale	60 sm
Tejkalim i hendekut	1.1 m
Pengesa e përparme	70%
Pengesa anësore	35%



Avioni „Boeing KC-767“

Avioni „Boeing KC-767“ është i pajisur për të kryer operacione plotësisht të integruara, dhe pasi u zgjodh për të zëvendësuar KC-135E Stratotankers më të vjetër, u emërua KC-767A. Për shkak të një rritjeje të ndjeshme dhe të papritur të kostos së mirëmbajtjes së variantit të mëparshëm të cisternës, Forcat Ajrore po kryejnë një program për të blerë dhe zëvendësuar rreth 100 pjesë nga më të vjetrat e tyre „KC-135E Stratotankers“, shumica e të cilave ishin varianti i përmirësuar „KC-135R“. Në fillim të vitit 2002, Forcat Ajrore filluan negociatat me Boeing për të marrë me qira cisterna bazuar në platformën 767. Modeli evropian i cisternës i bazuar në „Airbus A330“ (KC-330) ishte gjithashtu një opsion, por ishte „më i shtrenjtë dhe me një rrezik teknik më të lartë“ (me arsyetimin se „KC-330“ më i madh „nuk mbart me vete një proporcion rritje në lidhje me ngarkesën e disponueshme të karburantit për furnizimin me karburant“. Në një moment, Kongresi propozoi një zgjidhje që ndante blerjen e cisternës së re sipas programit KC-X midis dy konkurrentëve, „Boeing KC-767“ dhe „Airbus KC-330“.

Zhvillimi

Kompania „Boeing“ ka kryer studime që synojnë identifikimin e një pasuesi të përshtatshëm të „KC-135 Stratotanker“.

Avioni i ri i Forcave Ajrore të Shteteve të Bashkuara (USAF), e njohur si „Boeing KC-767“, është një varianti i transportit i zhvilluar nga modeli i avionit „Boeing 767-200ER“ dhe shërben për të furnizuar me karburant avionë të tjerë gjatë fluturimit. Kabina e cisternës mund të konfigurohet për të transportuar vetëm pasagjerë ose si një kombinim i pasagjerëve dhe ngarkesave

Financimi dhe zhvillimi i avionit u ndërmor kryesisht nga kompania, me synimin për të marrë porosi më të mëdha nga Forcat Ajrore. Projekti u drejtua nën programin „KC-X“ (i caktuar KC-46). Gjatë vitit 2003, Forcat Ajrore të SHBA-së njoftuan se do të jepnin me qira 100 cisterna „KC-767“ nga „Boeing“ për të zëvendësuar modelin e saj më të vjetër të cisternës „KC-135“. Qiraja do të ishte për gjashtë vjet, duke filluar nga viti 2006. Kontrata përfshinte mundësinë e blerjes së avionit pas përfundimit të qirasë. Për këtë vendim pati disa kritika nëse ia vlente që Forcat Ajrore të jepnin avionë me qira dhe projekt marrëveshje e leasing-ut u cilësua si „fiskalisht e papërgjegjshme“. Gjatë vitit 2003, u arrit një kompromis sipas të cilit Forcat Ajrore do të blinin 80 avionë „KC-767“ dhe do të jepnin me qira 20 të tjerë të të njëjtit lloj. Seria e skandaleve që pasuan në pjesën e zgjedhjes së platformës dhe kostos në krahasim me modelin evropian të cisternës bazuar në „Airbus

A330“, gjatë vitit 2006 çuan në vendimin për anulimin e kontratës për „KC-767A“ me Air Force nga Ministria e Mbrojtjes. Gjatë shtatorit 2009, Pentagoni lëshoi një projekt-kërkesë për propozimin e kontratës për një cisternë nga programi „KC-X“. Përzgjedhja do të bazohet në faktorët e çmimit dhe joçmimit bazuar në një grup prej 373 kërkesash të detyrueshme së bashku me 93 kërkesa jo të detyrueshme. Forcat ajrore amerikane kishin planifikuar të jepnin kontratën përfundimtare në vitin 2010 për blerjen e 179 cisternave, por vendimi u vonua. „Boeing“ i është dhënë kontrata përfundimtare për furnizimin e Forcave Ajrore sipas programit KC-X, me dërgesat fillestare të planifikuara për të filluar në vitin 2013. Ndryshe nga Forcat Ajrore të SHBA, gjatë vitit 2001 Japonia zgjodhi „KC-767“ në vend të variantit „Airbus A310 MRTT“. Ata nënshkruan një kontratë në 2003 dhe cisterna u emërua „KC-767J“. Forcat Japoneze të Vetëmbrojtjes Ajrore



(përdorues i skuadrës së tankerëve taktik 404 të bazës ajrore Komaki) ka porositur katër avionë të këtij modeli nga “Boeing”. Në këtë drejtim, Italia nënshkroi edhe një kontratë për avionin “KC-767” në vitin 2002 me një kohë të dorëzimit të avionit në vitin 2005. Forcat Ajrore Italiane (Aeronautica Militare) porositën katër avionë dhe versioni u emërua “KC-767 Tanker Transport”. Të gjithë avionët hynë zyrtarisht në përdorim gjatë vitit 2011 dhe ata mbështetën operacionet e NATO-s në Afganistan dhe Libi. Agjencia Italiane e Prokurimeve ka rekomanduar blerjen e gjashtë cisternave me qëllim rinovimin e flotës së cisternave të Forcave Ajrore Italiane. Në studim thuhet se katër cisternat KC-767A që aktualisht operohen nga Forcat Ajrore Italiane (Aeronautica Militare) duhet të zëvendësohen me gjashtë avionë të rinj „KC-767B“. Programi i përgjithshëm i blerjes dhe mbështetjes, që do të nisë në vitin 2023, u vlerësua në 1.1 miliardë euro.

Si një alternativë me kosto të ulët për kombet që nuk janë në gjendje të blejnë cisterna ajrore të rimbushjes me karburant është varianti “KC-767 Multi Mission Tanker Transport”, i zhvilluar nga kompania izraelite “Israel Aerospace Industries”. Ky variant është konfiguruar për t’iu përshtatur nevojave të klientit, me aftësi të shumta duke përfshirë transportin e mallrave, transportin VIP, karburantin ajror dhe ISR.

Karakteristikat e avionit

Struktura e „Boeing KC-767“përfshin materiale të reja të tilla si lidhjet e përmirësuara të aluminit, grafit dhe përbërjet hibride të grafitit, të cilat

ofrojnë rritje të forcës, qëndrueshmërisë dhe jetëgjatësisë. Konfigurimi i një avioni komercial “767” të destinuar për transportin e karburantit përfshin instalimin e pompave shtesë dhe rezervuarëve ndihmës të karburantit, së bashku me linjat e shpërndarjes së karburantit nën dyshtim dhe kabinës kryesore. Me këtë zgjidhje projektuese, kabina kryesore lihet e lirë për ngarkesat, pasagjerët ose e kombinuar, ngarkesat dhe pasagjerët. Koncepti lejon furnizimin me karburant dhe operacionet e transportit ajror ose misionet e njëpasnjëshme të furnizimit me karburant. Metoda e transferimit të karburantit të Forcave Ajrore është nëpërmjet një teknike të karburantit, e ndryshme nga avionët e marinës amerikane, marinsave amerikanë dhe të NATO-s (Boom Air Refuelling Method ndaj „Drogue Air Refuelling Method). Në konfigurimin e ngarkesave, avioni mund

të transportojë 19 paleta standarde ushtarake (463L Master Pallet), dhe në konfigurimin e pasagjerëve mund të strehojë 200 pasagjerë. Në një version të kombinuar, mund të transportohen dhjetë paleta mallrash dhe 100 pasagjerë. Avioni mund të fluturojë me një shpejtësi maksimale prej 915 km në orë në një lartësi deri në 12 km. Pesha e tij është 82,377 kilogramë, dhe pesha maksimale e ngritjes është 179,170 kilogramë.

Avioni transportues “767” ka një panel instrumentesh dixhitale të avancuar për përdorim nga dy pilotët. Është ndërtuar një sistem kontrolli i misionit, i cili ndërlidhet me sistemin e karburantit, si dhe një paketë komunikimi dhe navigimi. Avioni mund të pajiset me një pako për mbrojtje, gjegjësisht me pranues për paralajmërim nga radari, si dhe me kundërmasa elektronike.

Dragan Pavlovski





„VBTP-MR Guarani“ 6x6 – automjeti i blinduar me rrota i ushtrisë braziliiane

„VBTP-MR Guarani“ (Viatura Blindada de Transporte de Pessoal-Media de Rodas) është një transportues blinduar amfib 6x6 me rrota (APC) i zhvilluar nga kompania italiane e prodhimit të automjeteve “Iveco Defense Vehicles” për ushtrinë braziliiane. Në vitin 2009, Ushtria Braziliiane nënshkroi një marrëveshje me “Iveco Defense Vehicles” për zhvillimin e përbashkët të “VBTP-MR Guarani”, me synimin për të zëvendësuar flotën e vjetër të automjeteve luftarake të blinduara “EE-11 Urutu” dhe “EE 9 Cascavel”, si pjesë e një programi më të gjerë modernizimi ushtarak për të rritur aftësitë parandaluese të aftësive mbrojtëse të Forcave të Armatosura të Brazilit. Ushtria braziliiane nënshkroi një kontratë 3.37 miliardë dollarësh me prodhuesin italian të automjeteve “Iveco Defense Vehicles” në dhjetor të vitit 2009 për

„VBTP-MR Guarani“ 6x6 është automjet luftarak amfib i blinduar i zhvilluar nga “Iveco Defense Vehicles” për Ushtrinë Braziliiane

të blerë një total prej 2,044 “VBTP-MR Guarani APC” mes viteve 2012-2030. “Iveco Defense Vehicles” iu dha një porosi prej 118.7 milionë dollarësh për të prodhuar dhe dorëzuar një grup fillestar prej 86 automjeteve “VBTP-MR” në ushtrinë braziliiane në gusht të vitit 2012. Në vitin 2014, Batalioni i 33-të i Këmbëtorisë së Motorizuar të Ushtrisë mori 13 transportuesit e parë të personelit të blinduar “VBTP-MR Guarani APC”. Qeveria e Ganës në tetor 2020 miratoi një kredi prej 86.1 milion dollarësh për blerjen e 19 automjeteve të blinduara nga një kompani izraelite e mbrojtjes

„Elbit Land Systems“, e cila është kontraktori kryesor i kompanisë “Iveco”. Në korrik 2021, “Elbit Land Systems” nënshkroi një marrëveshje me Ganën për dorëzimin e serisë së parë të 11 automjeteve “VBTP-MR Guarani APC” sipas marrëveshjes midis qeverive të Izraelit dhe Ganës. Kompania „Elbit Land Systems“, konfirmoi gjithashtu dhënien e një kontrate prej 46 milionë dollarësh për furnizimin e 28 automjeteve “VBTP-MR Guarani APC 6x6” për Ushtrinë Filipine në Paqësor në shkurt të 2021. Ushtria Argjentinase ka nënshkruar një letër qëllimi me Brazilin dhe “Iveco Defense Vehicles” për të prezantuar 156 automjete “Guarani APC 6x6” në janar të 2023. Transportuesi i blinduar „VBTP-MR Guarani 6x6 APC“ është projektuar dhe dizajnuar për misionet e shpejta dhe të gjata me manovrim të lartë për të kryer operacione në kushte urbane, amfibe dhe në terren (ndër-vend). Automjeti

është 6.91 metra i gjatë, 2.34 metra i lartë dhe me gjerësi të përgjithshme 2.7 metra. Ai ka një peshë bosh prej 14,5 ton dhe një peshë bruto automjeti prej 17,7 ton për operacionet amfibe. Automjeti mund të transportohet në vende të ndryshme në rrugë ajrore me aeroplanë transportues C-130 Hercules dhe KC-390. Transportuesi i blinduar i personelit "VBTP-MR Guarani 6x6 APC" ka një pastrim (lirimi nga toka) 0.45 metra me një distancë midis akseve 1.70 m dhe 2 metra. Mund të strehojë deri në tre anëtarë të ekuipazhit dhe tetë ushtarë në një zonë të mbrojtur 12.5 m³. Automjeti është i pajisur me një kube të zhvilluar nga kompania izraelite "Elbit". Ai përmban gjithashtu sisteme shtytëse elektrike dhe stabilizimi, sisteme të kontrollit të zjarrit, pozicionet e synimit dhe vëzhgimit për gjuajtësin dhe komandantin, dhe sistemet e mbështetjes së jetës të ofruara nga kompania „Elbit“. Transportuesi i personelit të blinduar vjen me të instaluar TORCH-X™ të Elbit, një sistem i menaxhimit të betejës të integruar me armë me armë për luftë me shumë domene. Këto sisteme përdoren për lundrim, pozicionim dhe planifikim të misionit. Ai gjithashtu tregon njësi të afërta aleate. Ofron integrim pa probleme të sensorëve të platformës, efektorëve dhe sistemeve të komunikimit, duke i siguruar komandantit dhe anëtarëve të ekuipazhit një ndërfaqe të vetme për ndërgjegjësimin e integruar të situatës. Mjetet e mbështetjes së vendimeve të bazuara në AI zvogëlojnë ngarkesën njohëse të komandantit dhe anëtarëve të ekuipazhit. Ushtarët hyjnë dhe dalin nga automjeti përmes dyerve të pasme ose shfrynave të çatisë.

Transportuesi i blinduar „VBTP-MR Guarani 6x6 APC“përmban mbrojtje balistike me një byk prej çeliku monokok me qëndrueshmëri të lartë, i paravendosur për t'u pajisur me pajisje për armaturë shtesë dhe mbrojtje nga minat. Blinduesi i „Guarani“siguron mbrojtje kundër zjarrit të armëve të vogla dhe pjesëve të predhave të artillerisë. Automjeti mund të pajiset me armaturë shtesë të përbërë për mbrojtje të shtuar. Kjo transportues personeli i blinduar ka një byk në formë V që siguron mbrojtje kundër minave tokësore. Pjesa e brendshme është e pajisur me një rreshtim mbrojtës (spall liner). Automjeti mund të pajiset opsionalisht me një sistem mbrojtjeje bërthamore, biologjike dhe kimike (NBC), një sistem fikje zjarri në ndarjen e motorit/ekuipezhit dhe një sistem kundër shpërthimit në ndarjen e ekuipazhit. Transportuesi i blinduar i personelit "VBTP-MR Guarani 6x6 APC" mund të armatohet me frëngji pa pilot dhe frëngji me pilot që mbajnë



Karakteristikat dhe specifitetet e përgjithshme të automjeteve „VBTP-MR Guarani 6x6 APC“ janë:	
Vendi i prodhimit	Brazil
Konfiguracioni	6x6
Kapaciteti i transportit	3+8
Pesha	16,7 ton
Gjatësia	7 metra
Gjerësia	2,7 metra
Lartësia	2,43 metra
Armatimi	Opcionale
Motori	IVECO Cursor 9 383hp dizel motor gjashtëcilindrik
Autonomia e vargut	600 km
Shpejtësia maksimale në rrugë	100 km/h
Shpejtësia amfibe	9 km/h
Tejkalimi i pengesave	nga 60%
Tejkalimi i pengesës anësore	30%
Tejkalimi i pengesave ujore	0,5 m
Tejkalimi i hendekut	1.2 m
Tejkalim i pengesave ujore	amfib

armë të kalibrit nga 5.56 mm deri në 30 mm. Frëngjia gjithashtu mund të zëvendësohet me një stacion armësh të telekomanduar me një mitraloz të rëndë 12.7 mm. Për këtë personel të blinduar janë propozuar disa opsione armësh. Mund të pajiset me mitralozë 7.62 mm, 12.7 mm me telekomandë ose një granatëhedhës automatik 40 mm. Propozohet gjithashtu një variant me topa 30 mm dhe raketa të drejtuara

kundër tankeve. Transportuesi i blinduar „VBTP-MR Guarani 6x6 APC“ fuqizohet nga një motor 8.7-litërs me gjashtë cilindra të dyfishtë me karburant të dyfishtë 380 kuaj fuqi, me një transmision automatik dhe një sistem të pavarur pezullimi "McPherson". Automjeti përdor goma 14.00-R20 me frena të diskut me të gjitha rrotat. Ai përmban gjithashtu sisteme standarde frenimi, frenim



kundër bllokimit (ABS) dhe sisteme qendrore të fryrjes së gomave (CTIS) për të mundësuar lëvizshmërinë në terrene të vështira. Transportuesi i blinduar i personelit gjeneron 279 kW fuqi dhe 1500 Nm çift rrotullues. Mund të arrijë një shpejtësi maksimale mbi 90 km/h në rrugë të asfaltuara dhe një distancë prej më shumë se 600 km me një shpejtësi prej 70 km/h. Automjeti mund të kapërcejë një pjerrësi prej më shumë se 60% dhe një pjerrësi anësore më shumë se 30%. Mund të kapërcejë pengesa vertikale prej 0,5 metrash dhe të kalojë llogore me gjerësi 1,2 metra. Rrezja e kthesës nga trotuari në skajin e mjetit luftarak është 10.8 m. Versioni amfib i automjetit 17.7 ton ka një raport fuqi peshë prej 15,7 kW/t. Ushtria braziliane ka lëshuar gjithashtu kërkesa operacionale për një numër derivatesh të "VBTP-MR Guarani 6x6 APC". Kjo familje e re automjetesh do të përfshijë një automjet komandimi, një mjet asistence teknike, një ambulancë të blinduar, një mortaja 120 mm, një automjet kontrolli zjarri dhe një version

8x8 për marinsat brazilianë. Automjeti „VBTP-MR Guarani 6x6 APC“ prodhohet në Brazil me një përmbajtje lokale prej rreth 60%. Në vitin 2023, presidenti brazilian njoftoi se ushtria braziliane do të blejë 156 automjete të tjera „Guarani“. Argjentina gjithashtu ka shprehur interes për blerjen e 14 prej këtyre transportuesve të blinduar të personelit. Aktualisht, „Guarani“ është automjeti më i avancuar i blinduar i prodhuar në Amerikën e Jugut. Guarani është një nga projektet më të rëndësishme ushtarake të Brazilit, duke zëvendësuar „EE-11 Urutu“, duke ofruar lëvizshmëri më të madhe, fuqi zjarri dhe forca të blinduara. Aktualisht, 6 nga variantet e mundshme janë planifikuar të jenë në shërbimin brazilian. Aktualisht janë porositur 1580 automjete. Rajonet kryesore ku Iveco shpreson të shesë Guarani janë Amerika e Jugut dhe Afrika. Meqenëse „Guarani“ është relativisht i lirë, ata shpresojnë të plotësojnë nevojat e këtyre kontinenteve. Këto kontinente nuk janë të reja për pajisjet braziliane, pasi ato përdorën dhe përdorin ende ato braziliane „EE-11

Urutu“ dhe „EE-9 Cascavel“. Libani ishte klienti i parë për „Guarani“, duke blerë 10 „Guarani OT“ për Ushtrinë Libaneze në vitin 2015, të cilat u dorëzuan në vitin 2017. Operatorë të tjerë të mundshëm për këto automjete janë Argjentina, Filipinet dhe Gana.

Në përgjithësi, „Guarani“ është automjeti që donte Ushtria Braziliane dhe një pasardhës i denjë i „EE-11 Urutu“ të suksesshëm. Është një mjet modular, i cili për një mjet me rrota të kësaj peshe është i blinduar mirë dhe mund të armatohet dhe të rindërtohet në një gamë të tërë automjetesh. Duket e përshtatshme për ta prezantuar atë në teatrot në Brazil ku përdoret, dhe ka një interes të huaj për automjetin. Nuk dihet nëse do të bëhet po aq i suksesshëm sa „EE-9 Cascavel“, por është një hap i rëndësishëm për Brazilin që një ditë të reformojë një industri të re kombëtare të mbrojtjes që të përputhet me ditët e lavdisë së Engesas (një kompani e suksesshme braziliane me shumë qëllime).

Zyra e kontrollit të eksportit pranë qeverisë gjermane (Bundesamt für Wirtschaft und Ausfuhrkontrolle – BAFA) bllokoi shitjen e 28 transportuesve të blinduar të personelit „Guarani 6x6“ të prodhimit brazilian në Filipine. Prania e komponentëve gjermanë në automjet i lejon Gjermanisë të vërë veton ndaj rieksporimit të tyre. „Defence Aerospace“ njoftoi se projekti „Guarani“ u zhvillua posaçërisht nga kompania italiane „Iveco Defense“ për ushtrinë braziliane, e cila zotëron pronën e saj intelektuale dhe merr honorare për çdo shitje eksporti. I prodhuar nga kompania italiane „Iveco Defense Vehicles (IDV)“ në Sete Lagoas iu shit Ushtrisë Filipine nga „Elbit“ si pjesë e një kontrate madhore midis qeverisë së Filipineve nga njëra anë dhe Drejtorisë së Bashkëpunimit Ndërkombëtar të Mbrojtjes të Ministrisë së Mbrojtjes të Izraelit nga ana tjetër. Vetoja gjermane është në përgjigje të refuzimit të Brazilit për t'i dhënë Ukrainës municionin 35 mm të përdorur nga mjete kundërajror vetëlëvizës „Gepard“, siç e ka kërkuar vazhdimisht Berlini. IDV tashmë ka prodhuar dhe dorëzuar zyrtarisht pesë automjetet e para, por ato mbeten në ambientet e kompanisë. Aktualisht, Drejtoria e Prodhimit të Ushtrisë (DF) dhe IDV po punojnë për zhvillimin e një versioni të përmirësuar të automjetit, të quajtur „Guarani2.0“, i cili gjithashtu do të zëvendësojë të gjithë komponentët gjermanë. Heqja e pasigurisë në lidhje me eksportueshmërinë e saj është një shqetësim i madh për Brazilin, pasi IDV ka nënshkruar tashmë një marrëveshje eksporti me Ganën, ndërsa shitjet e mëtejshme janë duke u negociuar me Argjentinën, Malajzinë dhe vende të tjera.

Idriz Idrizoski

Katana

Shpata samuraje me shpirt japonez

Shpata japoneze katana është një nga shpatat më të njohura dhe më të famshme në botë. Karakterizohet nga tehu i lakuar me një tehe dhe doreza me dy duar, ai rezultoi i dobishëm në formësimin e Japonisë. Duke përdorur katanën, luftëtarët samurai ishin në gjendje të zbrapsnin sulmet e mongolëve. Por pas historisë së gjatë dhe origjinës legjendare të katanës fshihet një histori e gjatë, të cilën do t'ju tregojmë në këtë tekst.

Vetë fjala "katana" do të thotë "një shpatë e lakuar me një teh me një tehe". Përmendja e parë e fjalës "katana" ndodhi gjatë periudhës Kamakura të Japonisë (1185-1333). Në atë kohë, fjala përdorej për të përshkruar një shpatë të gjatë me karakteristika të ngjashme me shpatën tachi, por me disa nuanca. Katana, për shembull, në përgjithësi kishte një teh më të gjatë dhe më të lakuar se shpata "tachi", por ishte gjithashtu më e fortë dhe më e fuqishme. Historianët besojnë se shpatarët japonezë e shpikën katanën nga nevoja për një armë më të mirë për t'u përdorur kundër pushtuesve mongolë

Në fushën e betejës, përpara se armët e zjarrit të bëheshin dominuese, sundonin shpatat. Dhe nga të gjitha shpatat gjatë historisë, nga saberi te shpata e gjerë, mund të thuhet se katana e Japonisë feudale është deri tani më ikonike. Shpata e hollë, e mprehtë si brisk njihet lehtësisht, falë popullaritetit të samurajve, luftëtarë të egër të mbështjellë me armaturë kërcënuese prej hekuri, të gatshëm për të vdekur me nder në fushën e betejës. Shpatat e tyre katana u bënë për vrasje të shpejta dhe të sakta dhe u bënë të njohura si kryevepra artistike të vdekjes

të udhëhequr nga Kublai Khan, të cilët po përpiqeshin të pushtonin arkipelagun japonez. Samurai japonez zbuloi se tehet e "tachi" dhe shpatave të tjera u thyen në kontakt me forca të blinduara lëkure mongole.

Megjithëse nuk ka asnjë provë të fortë se kush e përmirësoi modelin e shpatës së samurait, duke e transformuar atë nga një shpatë e drejtë në një bukuri vrasëse të lakuar, legjenda thotë se Amakuni ishte farkëtari që falsifikoi

shpatën e parë të gjatë të lakuar me një tehe në provincën Yamato reth vitit 700. Ai vuri re se gjysma e samurait u kthye nga fusha e betejës me shpata të thyera, veçanërisht pas luftimit të pushtuesve mongolë, gjë që e bëri atë të ridizenjonte shpatën e samurait për të qenë gati e pathyeshme. Duke gjetur mineralin më të mirë të hekurit, ai e bëri katanën me një kthesë, duke e bërë atë optimale për prerjen e armikut. Miti thotë se vdekja e Amakunit nuk dihet, por thotë se ai

fitoi pavdekësinë nga i gjithë gjaku që thithën tehet e tij. Farkëtarët japonezë vazhduan të përsosin dizajnin e katanës gjatë gjithë periudhës Muromachi (1337-1573). Rezultati përfundimtar ishte një ndeshje superiore që mundi të gjitha ndeshjet e tjera të asaj kohe. Katana u përdor deri në fund të shekullit të XIX si një armë tradicionale samurai. Katana është e ngjashme në shumë aspekte me shpatën kineze Miao Tao. Në kuptimin më të ngushtë, një katana është një shpatë e lakuar, me skajin e prerjes të kthyer nga jashtë, me një teh 2 deri në 2,5 shaku (60,6 - 75,7 cm) të gjatë, gjatësia totale me dorezë është rreth 85 - 105 cm (zakonisht 90 - 100 cm). Nëse gjatësia e tehut është më pak se 2 shaku, atëherë ajo është një shpatë e shkurtër "wakizashi", dhe nëse është më shumë se 2.5 shaku, atëherë është një katana e madhe ose "tati". Pesha është nga 750 në 1000 gram. Kutitë për të tre llojet e shpatave janë prej druri të llakuar. Katana u përdor kryesisht si një armë prerëse, duke lejuar përdorimin me dy dhe me një dorë. Shkollat më të vjetra katana datojnë në shekujt XV dhe VI. Ideja themelore e mjeshtërisë së shpatës japoneze dhe teknikave të bazuara në të është se boshti gjatësor i shpatës, i cili gjatë sulmit duhet të shkojë drejt objektivit, nuk është në një kënd të drejtë, por përgjatë planit të tij, duke shkaktuar goditje prerëse. Prandaj, është më e përshtatshme të mos flasim për goditje në formë, karakteristike për teknikat e shpatës perëndimore, por për prerje. Kjo është arsyeja pse tehet kanë një formë të rrumbullakosur. Besohet se procesi i krijimit të katanës u zhvillua në thelb për të arritur njëkohësisht tre cilësi reciproke kontradiktore, për të mos thyer, për të mos përkulur dhe për të prerë ashpër. Në metalurgjinë moderne, "të mos thyesh dhe të mos përkulesh" quhet "përputhshmëri e fortësisë dhe qëndrueshmërisë". Gjithashtu, "të presësh ashpër" dhe "të mos thyesh" vështirë se janë të pajtueshme. Kjo realizohet nga e ashtuquajtura struktura e klasifikuar funksionalisht, sepse tehu është i fortë dhe fortësia zvogëlohet gradualisht drejt bërthamës, gjë që bën që presioni i mbetur të krijohet në teh. Gjendja ideale realizohet në të gjithë tehun, prandaj katana quhet "mjete prerëse më i fortë në botë". Pra, me katanat më të mira, nëse i bie një fletë letre, ajo do të pritët nga pesha e saj. Katana nuk është shumë e lehtë në krahasim me gjatësinë e tehut, pasi doreza e saj është më e gjatë se shpatat e tjera. Sidoqoftë, midis shpatave me dy duar, është një nga më të lehtat. Katana fillimisht është e përshtatshme për prerje, megjithatë,



është e nevojshme të rrëshqasë dhe tërhiqet gjatë prerjes, në mënyrë që drejtimi i forcës t'i shtohet në kënd të drejtë objektit që pritët, sepse vetë shpata është e lehtë. Samurai ishin anëtarë elitë të ushtrisë japoneze. Ata ishin luftëtarë të egër që ndiqnin kodin "Bushido", që do të thotë "Rruga e Luftëtarit". Ky kod etike ishte busull morale për samurai dhe përbëhej nga disa vlera, duke përfshirë guximin, integritetin, besnikërinë, dhembshurinë dhe respektin. Ata ishin të veshur me forca të blinduara dhe e kishin synuar të jetonin e të vdisnin me nder. Arma e tyre kryesore, katana, mendohej se ishte një zgjatim i shpirtit të tyre. Katana ishte një pjesë kaq kyçe e jetës së samurait, sa që kur lindte një luftëtar i ri, shpata që do të përdorte si mbrojtës sillej në dhomën e lindjes për të përsëritur të porsalindurin. Dhe kur një luftëtar i vjetër veteran ishte në shtrat në vdekje, katana e tij u vendos pranë tij për ta mbrojtur atë për herë të fundit. Çdo samurai kishte një katana, një shpatë të gjatë dhe një wakizashi, një shpatë të shkurtër. Komplet quhej "daisho" dhe nëse samurai kishte nevojë për diçka shtesë, luftëtar i shtonte një thikë "tanto". Wakizashi duhej të vishej gjatë gjithë kohës, madje të mbahej nën jastëk ndërsa ushtari flinte, pasi përdorej për luftime të ngushta, emergjenca dhe vetëvrasje rituale. Nga ana tjetër, katana ishte arma kryesore në fushën e betejës. Një art i tërë luftarak i quajtur "kenjutsu" (ose "kendo", mishërimi i tij modern jo-ushtarak) u krijua për të mësuar se si të përdoret si duhet shpata samurai. Rëndësia e studimit të kenjutsu ishte vendimtare për samurai, pasi aftësia e tyre me shpatën ishte një situatë jete ose vdekjeje. Ata që nuk i kuptonin ndërlikimet e secilës

armë konsideroheshin të paarsimuar. Imagjinoni sa i padobishëm do të ishte sot një ushtar nëse nuk do të dinte të gjuante një pushkë në një zonë lufte. Arti i luftimit me shpatë, si në të gjitha artet marcial, kishte një nivel fizik dhe shpirtëror. Arti marcial i kenjutsu-s i mësoi samurai-ve çdo aspekt të luftës. I mësuar nga një mjeshtër shpatar, samurai i ri do të mësonte gjithçka, nga mënyra se si ta përdorin atë në mënyrë efektive dhe si ta manipulojnë atë në betejë deri në fitore. Mendësia e samurajve ishte gjithashtu e rrënjësuar thellë në Budizmin Zen. Për sa i përket zotërimit të shpatës, qëllimi i mënyrës Zen ishte të lejonte që mendimi dhe veprimi i një luftëtarit të ishin një, duke i bërë lëvizjet e tyre të menjëhershme. Me fjalë të tjera, samurai e përzjeu Zen Budizmin në stërvitjen e tyre për t'i mundësuar ata të nxjerrin shpatat pa hezitim dhe të vrasin pa vetëdije. Katana ka një dizajn të bukur,





revolucionar. Prodhuesit e shpatave u përballën me një pengesë teknologjike në farkëtimin e një shpate të fortë dhe të mprehtë. Tehu i një samurai duhej të bëhej në një mënyrë që të mbetej e mprehtë, por të ishte në gjendje të përballonte goditjet e rënda në një duel. Prodhimi i shpatës katana përbëhet nga shumë faza dhe mund të zgjasë deri në disa muaj. Çeliku nga i cili janë bërë shpatat japoneze është prej oksid hekuri të zi. Për të marrë çelikon, është e nevojshme të hiqni oksigjenin dhe të futni karbonin në përmasa të përcaktuara mirë. Ky proces quhet rafinim. Ndryshe nga proceset në pjesën tjetër të botës, japonezët përdorin një temperaturë më të ulët për të rafinuar mineralin e hekurit, i cili prodhon çelikon primar - tamahagan. Ngjyra dhe tekstura e këtij çeliku varet nga shkalla e papastërtive në mineral, dhe është specifike për vendin e nxjerrjes. Nga këto copa

hekuri, farkëtari zgjedh ato që janë të përshtatshme dhe më pas i rendit sipas përmbajtjes së tyre të karbonit, i cili mund të identifikohet sipas ngjyrës, strukturës dhe ngurtësisë. Në fillim shtohen copa të llojeve të ndryshme të tamahaganit, të përziera me argjilë dhe të spërkatura me hi. Nga këto copa hekuri, farkëtari zgjedh ato që janë të përshtatshme dhe më pas i rendit sipas përmbajtjes së tyre të karbonit, i cili mund të identifikohet sipas ngjyrës, strukturës dhe ngurtësisë. Në fillim shtohen copa të llojeve të ndryshme të tamahaganit, të përziera me argjilë dhe të spërkatura me hi. Pastaj blloku që rezulton farkëtohet me çekiç, rrafshohet dhe paloset, dhe më pas rrafshohet dhe paloset përsëri, në mënyrë që numri i shtresave të dyfishohet disa herë. Në këtë mënyrë, karboni shpërndahet në mënyrë të barabartë, kështu që forca e tehut do të jetë e njëjtë në çdo pjesë. Për më tepër, çelik më i butë i shtohet bllokut tamahagan në mënyrë që shpata të mos thyhet nën ngarkesa të larta dinamike. Në procesin e farkëtimit, i cili zgjat disa ditë, blloku shtrihet për së gjati dhe përbërja e shiritave me fortësi të ndryshme krijon strukturën e tehut dhe formën e tij origjinale. Pas kësaj, aplikohet një shtresë balte e lëngshme për të parandaluar mbinxehjen dhe oksidimin. Në fazën e saj përfundimtare, shpata ngurtësohet dhe lëmohej. Shpata nxehet në një temperaturë në varësi të metalit që përdoret për farkëtim dhe ftohet me shpejtësi, në mënyrë që rrjeta kristalore e njerit prej përbërësve të kalojë në një gjendje martenziti dhe tehu fiton fortësi ekstreme. Pas një procesi të gjatë për t'i dhënë formën përfundimtare tehut, vjen mprehja dhe lustrimi, të cilat lustruesi i kryen duke përdorur gurë me granulime të ndryshme, duke krijuar

një fund si pasqyrë, ndoshta në mënyrë që armiku të shohë reagimin e tij para vdekjes. Pas lustrimit dhe dekorimit të dorezës, e cila zgjat edhe disa ditë, katana është gati. Krijimi i katanës ishte aq i rëndësishëm sa priftërinjtë Shinto u thirrën për të bekuar procesin si dhe për të kryer pastrimin shpirtëror të farkëtarit. Krijuesit e këtyre katanave të famshme konsideroheshin artistë. Në epokën e artë të samurajve, midis shekujve XIII dhe XVII, farkëtarët ishin shumë të famshëm dhe të famshëm dhe ishin të rrethuar nga mite, ashtu si samurai.

Epoka e samurait përfundoi në 1868, dhe gjatë katër dekadave të ardhshme, forca të blinduara dhe shpatat e samurait u zëvendësuan me uniforma dhe armë perëndimore. Megjithatë, gjatë periudhës së Showa-s dhe Luftës së Dytë Botërore, shpatat japoneze bënë një ringjallje. Në mes viteve 1894 dhe 1905, murata u bë shpata që zëvendësoi shpatën tradicionale të samurait, e cila më pas u shndërrua në Kyu Gunto, duke marrë stilin e shpatave amerikane me një roje të lakuar. Sidoqoftë, në mes të viteve 1935 dhe 1945, shpata Shin Gunto u bë një simbol i gradës në Ushtrinë Perandorake Japoneze. Ai e huazon dizajnin nga "tachi" tradicional i veshur nga samurai, i cili i ngjan një katane më të vogël. Në një botë tani të mbushur me tym armësh, shpatat përdorëshin kryesisht si thika ushtarake. Pas Luftës së Dytë Botërore, deri në vitin 1953 kishte një ndalim për prodhimin dhe zotërimin e shpatave. Deri në vitin 1960, Shoqëria Japoneze e Ruajtjes së Shpatave ndihmoi në rivendosjen e teknikave të lashta për krijimin e çelikut të nevojshëm për të farkëtuar katanat autentike. Sot, një farkëtar i licencuar duhet të bëjë katana në të njëjtën mënyrë që bënte 1000 vjet më parë. Katana duhet të jetë e regjistruar, por nuk kërkohet leje dhe çdokush mund ta zotërojë një të tillë (disa komuna me urdhër ndalojnë shitjen e katanave për personat 18 vjeç ose më të rinj), dhe mbajtja është subjekt i kufizimeve nga Ligji për Kontrollin e Shpatave dhe armët e zjarrit. Sot, katanat nuk janë armë, por mjete për artet marciale si iaido, dhe objekte të mira arti, dhe prodhimi dhe posedimi lejohen vetëm për qëllime të tilla. Për më tepër, ndahet edhe numri i shpatave që mjeshtri i katanës duhet të bëjë në vit, gjë që pengon uljen e cilësisë së punës nga prodhimi masiv i shpatave inferiore. Sot kjo shpatë është kthyer në një ikonë, një shpatë që respektohet në Japoni dhe në botë si simbol i kulturës japoneze.





„2S22 Bohdana“

Obusi "2S22 Bohdana" përbëhet nga një automjet "KrAZ-6322" 6x6 (naftë) me një kabinë me mbrojtje kundër veprimit të grurit dhe fragmenteve dhe një sistem artilerie - një top me një kalibër standard të NATO-s 155 mm (52 kalibra) . Si platforma të mundshme të mjeteve motorike përmenden gjithashtu edhe „MAN“ 6x6, „Tatra 817“ 8x8, „MAZ-6317“ si dhe „Tatra 815-7“ 8x8. Obusi është i gjithanshëm dhe i lëvizshëm dhe ka aftësinë për të ofruar mbështetje të shpejtë dhe efektive të zjarrit për njësitë e manovrimit në distanca të gjata, me një mënyrë gjuajtjeje prej 4 deri në 8 raketa në minutë. Gama minimale e obusit është 780 metra, dhe diapazoni maksimal është nga 40 në 50 kilometra. Mund të transportohet në rrugë ajrore me avionë transportues „A400“, „IL76“ ose „C17“.Lëvizshmëria taktike është pasuria e saj kryesore. I automatizuar, obusi ofron shpejtësi dhe gamë të lartë përdorimi dhe lejon një kohë të lakmueshme përgatitjeje për shkrepe jo më shumë se 60 sekonda. Ai mund të mbajë 20 raketa të plota në ndarje të përshtatura posaçërisht për ruajtje dhe transport. Sistemi posedon komorë 23 litërshë të barotit, që është në përputhje me JBMoU (Joint ballistic memorandum of understanding). Ngarkimi i predhave në tytë është gjysmë automatik. Sistemi është i pajisur edhe me pajisje synimi për gjuajtje direkte në kushte nate. Ai është gjithashtu i pajisur me një sistem lundrimi më të avancuar dhe marrjen automatike të elementeve të qitjes, si dhe një kalkulator balistik që është në përputhje me sistemet e tjera të kontrollit të zjarrit të NATO-s. Obusi mundëson të realizohen edhe qitje të llojit MRSI (Multiple Round Simultaneous Impact). Kjo në thelb do të thotë se 4 raketa do të hidheshin nga e njëjta armë, por me lartësi të ndryshme dhe ato do të binin në objektivi njëkohësisht, gjë që do të arrinte një efekt befases ndaj armikut dhe do të shmangte

Projekti "2S22 Bohdana" u zhvillua nga kompania ukrainase "Kramatorsk Heavy Duty Machine Tool Building" dhe u krijua për të zëvendësuar sistemet ekzistuese të artilerisë në Ukrainë me një kalibër 155 mm, por edhe për të krijuar një obus modern vetëlëvizës që do të përballet me sfidat dhe me garën për epërsi në fushën e artilerisë në suaza botërore

mundësinë që armiku të ndryshonte pozicionet e tyre pas raketës së parë. Ndaj këtij sqarimi duhet pasur parasysh edhe kohën e fluturimit të predhave me elevacion të ndryshëm. Obusi u prezantua për herë të parë në vitin 2018 në Kiev në festën e Ditës së Pavarësisë më 24 gusht. Pas provave të

kryera me gjuajtje luftarake në distanca të ndryshme dhe me municione të ndryshme, obusi do të hyjë në prodhim serik në janar të vitit 2023 dhe pjesët e para duhet të prodhohen dhe dorëzohen deri në fund të vitit përkatës.

Sllavço Kuzmanoski

KARAKTERISTIKAT TAKTIKO-TEKNIKE TË „2S22 Bohdana“	
Kalibri i tubit	155 mm
Vargu	40 km (me predhë HE/AP-high-explosive armor-piercing) 50 km (me predhë RAP-rocket-assisted projectile)
Pesha	28000 kg
Vargu minimal i qitjes nga afërisa	780 m
Ekuipazhi	3-5 anëtarë
Regjimi i qitjes	4-8 predha për minutë
Radiusi i lëvizjes	1200 km
Tejkalimi i pjertësive	40 %
Tejkalimi i pjertësive anësore	deri 30 %
Motori i rrotave	6x6 me sistem qëndror të fryerjes së pneumatikëve
Shpejtësia e lëvizjes në rrugë	deri 90 km/h
Shpejtësia e lëvizjes në kushte terreni	deri 50 km/h
m/v	KrAZ, dizel me 420 hp (k/f)



„Kawasaki Ki-45“

Me zhvillimin e doktrinave të reja moderne ushtarake gjatë Luftës së Dytë Botërore, si ajo gjermane "Blitzkrieg", personeli i lartë i aviacionit ushtarak mendoi gjithashtu për një avion që do t'u përgjigjej nevojave të mbështetjes së forcave tokësore, por duke ruajtur karakteristikat dhe rolin e një gjuetari. Me fjalë të tjera, lindi koncepti i "gjuetarit të rëndë". Luftëtari i rëndë karakterizohej nga projektimi dhe ndërtimi i një kornize ajri shumë më të qëndrueshme që fuqizohej kryesisht nga dy motorë dhe kishte aftësinë për të montuar një kombinim armatimi më të rëndë. "Messerschmitt gjerman Bf-110" është një shembull i përsosur i një gjuetari të rëndë. Edhe pse Gjermania zyrtarisht ishte pioniere në përdorimin e konceptit të avionëve të rëndë, Forca Ajrore Japoneze shpejt arriti dhe madje ia kaloi tendencat e njohura në ndërtimin dhe përdorimin e këtij lloji të avionëve. Duke ndjekur shembullin e „Messerschmitt Bf-110“, Japonia prodhoi "Kawasaki Ki-45". Ky avion ishte transportuesi kryesor i pothuajse

Të menduarit konvencional dhe konservator për konceptin e një gjuetari zakonisht nënkuptonte një avion me shpejtësi të lartë, shkathtësi të madhe, si dhe një nivel të lartë manovrim. Për këtë qëllim, në Luftën e Dytë Botërore, ndërtimi dhe projektimi i konceptit luftarak bazohej ekskluzivisht në parimet e konstruksionit të lehtë me aerodinamikën më të mirë të mundshme, një motor të fuqishëm por të lehtë dhe armatim shkatërrues

të gjitha roleve operacionale brenda Forcave Ajrore Japoneze. Sipas shumë ekspertëve të aviacionit, ky avion ishte i barabartë, në mos edhe më i mirë se ai gjerman „Messerschmitt Bf-110“.

Dizajni

„Kawasaki Ki-45“ ishte projektuar si një gjuetar i rëndë i destinuar për një ekuipazh prej dy pilotësh. Emërohej, pra kishte pseudonimin "Toryu" që përkthehet "vrasës i dragoit", ndërsa emërtimi zyrtar i ushtrisë ishte "gjuetar dyvendësh i tipit 2". Nga ana tjetër, aleatët e quajtën "Nick". Megjithëse idetë fillestare për dizajnin e avionit

ishin ambicioze, me shpresën se karakteristikat e tij të fluturimit do të ishin të denja ose të ngjashme me një gjuetar klasik me një motor, avioni ende nuk mund të plotësonte karakteristikat e kërkuara të një gjuetari klasik. Por pikërisht për këtë ai mori një qëllim tjetër përmes të cilit tregoi fuqi shkatërruese dhe prezencë dominuese në përputhje me performancat e tij. Përdorej si një luftëtar shoqërues për veprime operative në distanca të mëdha. Si i tillë, ai ishte përshtatur mirë me rolin e interceptorit dhe shkatërruesit të bombarduesve armik që u bë më i zakonshëm në fund të



luftës. Avioni kishte aftësinë të kryente të njëjtat veprime të shkëlqyera operacionale në kushtet e motit të natës si gjatë ditës. Përkatësisht, udhëheqjes ushtarake japoneze i bëri përshtypje dizajni konceptual gjerman i avionit "Messerschmitt Bf-110", pas së cilës në vitin 1937 ata nxorën udhëzime për ndërtimin e një avioni japonez me karakteristika të ngjashme ose edhe më të mira. Këto udhëzime i janë caktuar në mënyrë të jashtëzakonshme kompanisë "Kawasaki Shipbuilding". Prototipi i parë i avionit bëri fluturimin e tij të parë në janar 1939. Gjatë fluturimit demonstrues, delegacionit nga udhëheqja ushtarake japoneze nuk i bëri përshtypje. Kjo ishte për shkak të dizajnit dhe karakteristikave të të dy motorëve „Ha-20 Otsu“. Dizajni

i tyre krijoi shumë rezistencë ajri, gjë që shkaktoi humbje të shpeshta të kontrollit të avionit. Gjithashtu, ato nuk ishin mjaft të fuqishme për qëllimin e avionit. Por përveç regjistrimit të problemeve të motorit, ekipi i projektimit të "Kawasaki" vendosi të inkorporojë dy nga motorët tashmë të provuar "Nakajima Ha-25", i njëjti motor që fuqizoi motorin e madh dhe legjendar „Mitsubishi A6M Zero“. Përveç fluturimeve solide demonstruese me motorët e rinj, ekipi i projektimit nuk u ndal me zhvillimin e mëtejshëm. Në tetor të vitit 1940, "Kawasaki Ki-45" mori një tjetër modifikim modern në fushën e fuqisë shtytëse. Ato kanë qenë dy motorë të ri, „Mitsubishi Ha-102" që kishin aftësinë të zhvillonin mbi 1050 kuaj fuqi veç e veç. Si i tillë,



në shkurt të vitit 1942, avioni u miratua zyrtarisht nga Ushtria Japoneze. Dizajni i avionit ishte i thjeshtë dhe estetikisht i pranueshëm. Përveç linjave të tij të bukura, avioni ishte një platformë e shkëlqyer për kombinime të ndryshme armësh. Lloji i parë i kombinimit të armatimit përbëhej nga dy mitralozë 12.7 mm të vendosura në hundën e kornizës së ajrit, një top 20 mm i vendosur drejtpërdrejt nën kabinën në pjesën e përparme qendrore të kornizës së ajrit dhe një mitraloz me kalibër 7.92 mm në pjesa e pasme e kabinës. Ky variant quhej "Ko". Pas tij, tipi projektues zhvilloi edhe një tip të quajtur "Otsu". Kombinimi i armatimit ishte i njëjtë me paraardhësin e tij, vetëm topi 20 mm u zëvendësua nga një top 37 mm. Në fakt, ky ishte një antitank "tipi 94", i destinuar posaçërisht kundër bombarduesve masivë amerikanë "B-17". "Otsu" kishte fuqi të jashtëzakonshme shkatërruese, duke shkatërruar objektivin me një goditje të vetme të drejtpërdrejtë në çdo pjesë të strukturës ajrore të avionit kundërshtar. Megjithatë, një dobësi e këtij lloji të kombinimit të armatimit ishte ngarkimi manual i topit, i cili efektivisht e kufizoi fuqinë goditëse të avionit në vetëm dy raketa në fluturim luftarak. Lloji tjetër i kombinimit të armatimit u emërua „Hei“. Ai kishte një kombinim të një topi 20 mm të vendosur pikërisht poshtë kabinës në pjesën e përparme në qendër të kornizës së ajrit dhe një top automatik 37 mm të vendosur në pjesën e hundës së kornizës së ajrit. Lloji i fundit i kombinimit të armëve u quajt "Tei". Ky lloj kishte një armatim të kombinuar prej një top 37 mm të vendosur në hundën e kornizës së avionit dhe dy topa 20 mm Ho-5 të vendosura pas kabinës dhe syronin në një kënd prej 45 gradë në drejtim lart. Ky konfigurim ishte një shpikje gjermane e quajtur "Schräge Musik". Domethënë, secili prej llojeve kishte një qëllim të ndryshëm. Kombinimi i armatimit të topit 20 mm dhe topit 37 mm u përdor në mënyrë efektive kundër objektivave tokësorë, pra kundër operacioneve në anije. Gjithashtu, ky kombinim ishte jashtëzakonisht efektive kundër bombarduesve më modernë amerikanë "B-29". Në fazat e fundit të Luftës së Dytë Botërore, avioni u përdor gjithashtu në një rol mbrojtës të marinës japoneze, gjegjësisht në mbrojtjen e anijeve luftarake japoneze. Për këtë rol ai u konvertua dhe u përdor në sulme kamikaze. Nuk kishte dyshim se dobësia më e madhe e avionit ishin betejat ajrore me luftëtarët me

një motor klasik dhe konvencional. Por për këtë arsye, avioni ishte i paarritshëm në rolin e përgjimit kundër bombarduesve, si dhe kundër aktiviteteve operacionale të anijeve. Burimet e kufizuara të Japonisë kontribuan në shifrën relativisht të vogël të prodhimit prej rreth 1690 avionëve.

Variantet

Në fazat fillestare të Luftës së Dytë Botërore, "Kawasaki Ki-45" shpesh përdorej me sukses si shoqërues i bombarduesve më të mëdhenj japonezë, veçanërisht në operacionet luftarake mbi tokën kineze. Por pasi u zhvillua më tej, avioni mori më shumë variante që rritën ndjeshëm gamën e roleve.

„Kawasaki Ki-45-Ko“

Ky variant u përdor në mënyrë të jashtëzakonshme në veprimet operative që përfshinin shoqërimin e bombarduesve. Armatimi i avionit, i përbërë nga një top "Ho-3" me një kalibër 20 milimetra, i vendosur nën kabinën e strukturës qendrore ajrore, dy mitralozë "Ho-103" me një kalibër 12.7 milimetra të vendosura në hundën e kornizës së ajrit dhe një mitraloz i vetëm 7.92 mm në pjesën e pasme të kabinës ishin perfekte për këtë rol.

„Kawasaki Ki-45-Otsu“

Ky variant i parapriu variantit me fuqinë më shkatërruese. Topi 20 mm, i vendosur nën kabinën e kornizës qendrore të ajrit, u zëvendësua nga një armë antitanke 37 mm "Type 94".

„Kawasaki Ki-45-Hei“

Ky variant u përdor jashtëzakonisht shumë kundër objektivave detare dhe ishte varianti më shkatërrues. Avioni u modifikua me një top automatik modern "Ho-203 37" mm të vendosur në hundën e kornizës së avionit, ndërsa topi 20 mm u rimontua nën kabinën qendrore të kornizës së ajrit.

„Kawasaki Ki-45-Tei“

Ky variant ishte i aftë dhe i përdorur gjerësisht në rolin e një luftëtari të rëndë nate. Armatimi i një topi 37 mm të vendosur në hundën e kornizës së avionit, si dhe dy topave 20 mm "Ho-5" të vendosura pas kabinës, të orientuara nën këndin 45 shkallë në drejtim të ngritjes dhe të njejtat kanë qenë vdekjeprurëse për bombarduesit e rëndë amerikanë „B-17" dhe „B-29".

Dimitar Danevski



Memorandum bashkëpunimi me „Google Cloud“

Laboratori i Shkencave dhe Teknologjive të Mbrojtjes (Dstl) nga Britania e Madhe më 14 qershor 2023, nënshkroi Memorandum bashkëpunimi me „Google Cloud“. Me anë të këtij memorandumi Britanisë së Madhe i mundësohet që t'i përdorë teknologjitë më të reja dhe t'i zgjerojë zinxhirët e saj për të marrë më tepër informata. Gjithashtu, në këtë mënyrë Britania e Madhe fiton mundësinë e përsheptimit të miratimit të shërbimit informative kritik të inteligjencës artificiale në sektorin dhe fushën e mbrojtjes së Britanisë së Madhe. Këtë lajm e bëri të ditur Paul Lincoln, sekretari i dytë parlamentar në Ministrinë e Mbrojtjes së Britanisë së Madhe në Samitin e Intellegjencës Artificiale gjatë javës së teknologjisë në Londër (ngjarje kjo që lidh teknologjistët dhe profesionistët e biznesit që t'i hulumtojnë aplikacionet e IA).

Bashkëpunimi përqëndrohet në pesë fusha kryesore:

1. Përsheptimin e miratimit të teknologjisë me anë të mundësimit të "Dstl" në mënyrë që t'i shfrytëzojë teknologjitë e inteligjencës artificiale, proceset dhe njerëzit në "Google Cloud", të mësojnë se si kompania do t'u ofrojë zgjidhje përdoruesve të saj.
2. Zgjerimi i zinxhirit të furnizimit dhe fitimit të një hapjeje të qasjes dhe mbështetjes drejt angazhimit ndërmjet "Dstl" dhe "Google Cloud Marketplace" duke përfshirë edhe ekosistemin më të gjerë partneristik të „Google Cloud“.
3. Mbështetje trajnimit me mundësi për mësim dhe zhvillim nga "Google", që

i janë përshtatur fushës së mbrojtjes.

4. Rritja e transferimit të teknologjisë përmes mundësimit të "Dstl" për të pasur dobi nga teknologjia e "Google Cloud" përmes aplikacionit civil dhe përmes industrive tjera në mënyrë që të hulumtohet ku mjetet për qëllime tjera të mund të ndihmojnë në zgjidhjen e sfidave në fushën e mbrojtjes në Britaninë e Madhe.
5. Shpërndarja e mënyrave të reja të punës dhe qasje të dëshmuara për krijimin e një mjedisi hulumtues botërorë, duke përfshirë mjetet, infrastrukturën, etj.

„GlobalData“, kompani udhëheqëse për të dhëna dhe për analiza, vlerëson se tregu i përgjithshëm i inteligjencës artificiale do të vlejë 908,7 milionë dollar amerikan në vitin 2030. Tregu i specializuar global i aplikacioneve do të vlerësohet me 477,6 milion dollar amerikan në vitin 2030, nga 31,1 miliardë dollar të cilat janë shpenzuar në vitin 2022. Teknologjia e inteligjencës artificiale do të mund t'i shëndërrojë operacionet ushtarake shumë efikase, të sakta dhe të fuqishme, njëkohësisht duke ofruar potencial afatgjatë për reduktimin e shpenzimeve. E ardhmja e luftërave do të varet nga ndihma e inteligjencës artificiale, aty ku njeriu dhe makina do të punojnë së bashku. Si njëra ndër teknologjitë inovative më të transformuara dhe më të pranishme, intellegjenca artificiale do të ketë potencial të jashtëzakonshëm t'i transformojë shoqëritë.

Mr. Zorica Stojkova



„F-16” për Ukrainën

Që nga fillimi i agresionit rus, Ukraina është furnizuar me sisteme të armëve perëndimore që janë të një rëndësie vendimtare për mbrojtjen e Ukrainës. Sisteme të tilla armatimi janë: raketat antitanke si “FGM-148” “Javelin” dhe “NLAW”, sistemet portative të mbrojtjes ajrore si “FIM-120” dhe “Starstreak”, raketat shumëgypore “HIMARS” dhe “M270”, disa bateri “Patriot” (Sistemi i Mbrojtjes Ajrore) dhe shumë automjete të tjera të blinduara, tanke, dronë dhe municione precize. Megjithatë, asnjë avion luftarak perëndimor nuk ka fluturuar ende mbi Ukrainë që nga fillimi i luftës. Në fakt, në muajt e parë të luftës, edhe mbështetësit më të mëdhenj të Ukrainës, Shtetet e Bashkuara, hezituan dhe refuzuan të dërgonin avionë luftarakë “F-16” nga frika e një përshkallëzimi të mundshëm të luftës. Megjithatë, në muajt që pasuan, presidenti Biden sinjalizoi se SHBA do të lejonte aleatët të dërgonin “F-16” në Ukrainë pasi pilotët ukrainas të trajnoheshin siç duhet. Në gusht të vitit 2023, Holanda dhe Danimarka morën dritën jeshile për të dhuruar avionët e tyre luftarakë F-16 në Ukrainë, por përdorimi i parë luftarak i avionëve pritet të fillojë shumë më vonë, nga mesi deri në fund të vitit 2024. Vonesa në dorëzimin e avionëve “F-16” në Ukrainë ka të ngjarë për shkak të debateve të brendshme në Pentagon nëse ia vlen të dërgohen avionët F-16”, domethënë cili do të jetë efekti i tyre në situatën ushtarake dhe nëse ato mund të përdoren në mënyrë

efektive. Për shembull, pengesa e parë që duhet kapërcyer është zotërimi i plotë i avionit nga pilotët ukrainas të cilët kanë fluturuar më parë me avionë me shumë konfigurime të ndryshme. Problemi është koha, domethënë, pilotët ukrainas do të duhet të mësojnë të fluturojnë dhe të kryejnë veprime luftarake me aeroplan në një kohë shumë më të shkurtër se sa u duhet zakonisht pilotëve amerikanë për të zotëruar plotësisht avionin. Një tjetër pengesë, po aq e rëndësishme, është edhe mirëmbajtja e avionit. Në fakt, nevojiten të paktën 10 specialistë avionësh të cilët do të duhet të punojnë në kushte shumë të vështira. Gjithashtu, për ngritje dhe ulje duhen pista avioni që do të jenë të paktën 300 metra të gjatë dhe të mirëmbajtura, por kjo do të jetë e vështirë për t'u përmbushur, sepse në momentin që “F-16” të mbërrijnë në Ukrainë, atëherë pistat do të jenë ndër më të shënjestruarat. objektivat e raketave ruse. Së fundmi, vetë “F-16” që do të marrë Ukraina do të jenë të varianteve më të vjetra që nuk kanë radarët dhe elektronikën e avancuar të përdorur në variantet më të fundit dhe për këtë arsye mund të mos kenë përparësi ndaj avionëve luftarakë më modernë rusë dhe ajrit më modern rus. sistemet e mbrojtjes. Këto fakte të pakta janë arsyet kryesore pse Ukraina nuk ka marrë ende avionë luftarakë perëndimorë. Përveç gjithë pesimizmit që rrethon dorëzimin e “F-16”, pra potencialin e tyre për të bërë një ndryshim në fushën e betejës, duhet të merren parasysht edhe avantazhet që do të marrin ushtria

ukrainase. Para së gjithash, edhe varianti më i vjetër i “F-16” është më i mirë se të gjithë avionët që posedon aktualisht Ukraina. Pastaj F-16 është avioni luftarak më i prodhuar në histori, që do të thotë se nuk do të ketë asnjë problem për pjesët e këmbimit. Së treti, armatimi i avionëve “F-16” nuk kufizohet vetëm në raketat dhe bombat amerikane, domethënë, cilësia dhe sasia e municioneve do të jenë dukshëm të mëdha. Së katërti, “F-16” është një luftëtar me shumë role që mund të kryejë sulme kundër objektivave ajrore dhe tokësore, dhe ka aftësi të luftës elektronike që nuk duhen anashkaluar. Dhe avantazhi i pestë i ofruar nga F-16 është varfërimi i avionëve rusë. Do të thotë që mjafton se “F-16” vetëm të jetë prezent dhe të fluturojë për të detyruar avionët rusë të fluturojnë vazhdimisht dhe të gjuajnë aeroplanët ukrainas, që do të thotë se avionët rusë do të humbasin jetën e tyre të shërbimit sepse çdo avion ka një numër të caktuar orëve fluturimi përpara se të hiqet plotësisht, dhe zgjatja e jetëgjatësisë së avionit kërkon burime dhe mirëmbajtje të vazhdueshme. Se cili do të jetë efekti i “F-16” në rrjedhën e luftës, mbetet për t'u parë, por nuk ka dyshim se ky avion luftarak do të jetë një tjetër problem për ushtrinë ruse dhe për aviacionin ushtarak rus dhe se kjo këtë e tregojnë reagimet, pra paralajmërimet e autoriteteve ruse për përshkallëzim nëse do të ketë një dërgesë të “F-16” në Ukrainë.

Aleksandar Mirçeski

Solemnisht u shënua 18 Gushti – Dita e Armatës

Organizata e Oficerëve Rezervë e Republikës së Maqedonisë së Veriut (OORRMV), në nivel komunal dhe në atë qëndror, në mënyrë aktive u përfshi në shënimin e 18 Gushtit – Ditës së Armatës, me pjesëmarrje të drejtpërdrejtë të mbi 100 oficerëve dhe nënoficerëve. Në nivel komunal, numri më i madh i njëjive komunale organizative (NJKO) të OORRMV-së, mbajtën mbledhje solemne të këshillave drejtues në përbërje të zgjeruar, me pjesëmarrjen e anëtarësisë së plotë, përfaqësues të vetëqeverisjes lokale dhe organeve të tjera të fushës së mbrojtjes, sigurisë shoqatave qytetare, si dhe në praninë e institucioneve me të cilat bashkëpunon OORRMV-ja. Vlen të theksohet se në nivel lokal

delegacione të NJKO të OORRMV-së së Kërçovës, me përfaqësuesit e tyre morri pjesë në shënimin solemn me rastin e Ditës së Armatës, organizuar nga komanda e Batalionit të 4 Këmbësorik nga Kërçova pranë kazermës “Çede Filipovski – Dame”. Përfaqësuesit e NJKO të Kërçovës përfaqësoheshin nga përfaqësuesi i Kuvendit të OORRMV-së së Kërçovës dhe nga anëtari i këshillit drejtues, Dragoljub Stoleski. Me rastin e Ditës së Armatës nga ana e MM-së dhe SHP-së së Armatës u mbajt solemnitet qëndror në Stadiumin Ushtarak në Shkup, ku përpos kryesisë më të lartë shtetërore, përfaqësuesve të ambasadave dhe mysafirëve tjerë, i pranishëm ishte edhe një delegacion katër anëtarësh i OORRMV-së në



përbërje: kryetar dr. Goce Georgiev, nënkryetarë Ljupço Vuksanov dhe Zoran Kiroski si dhe sekeretarja e përgjithshme Nikica Bangieva. Delegacioni i OORRMV-së para fillimit të manifestimit solemn qëndror, në shenjë respekti, vendosi kurora me lule pranë varrezave partizane në Butel dhe pranë varreve të gjeneralit Mihajllo Apostollski dhe presidentëve të shtetit, Kiro Gligorov dhe Boris Trajkovsk.

Ndjekja e traditave

Ndjekja e traditave liridashëse dhe shënimi i ngjarjeve të rëndësishme historike nga e kaluara e largët dhe më e afërt, paraqesin prioritet në përbërjen programore të NJKO të OORRMV-së. Më 23 gusht, KE i NJKO të OORRMV-së së Tetovës me një pjesë të anëtarësisë, realizoi marsh në relacion: Kodra e Diellit – Leshnicë e Epërme – Leshnicë e Poshtme – Bozovcë – Tetovë, në distancë prej 34 km. Më 30 gusht me rastin e shënimit të 79 vjetorit të çlirimit të Vinicës, delegacion nga NJKO i OORRMV-së së Vinicës, vendosi kurora me lule të freskëta pranë pllakës përkujtimore të heroit kombëtar Kirill Mihajlovski – Gruica. Më 30 gusht, delegacion i OORRMV-së së Tetovës morri pjesë në ngjarjen solemne me rastin e shënimit të 27 Gushtit – Ditës së Batalionit të 3 të Mekanizuar Këmbësorik. Më 1

shtator, me rastin e 79 vjetorit të çlirimit të Demir Hisarit, delegacion i NJKO të OORRMV-së së Demir Hisarit, mori pjesë në manifestimet e organizuara nga kryetari i Komuës së Demir Hisarit, duke vënë lule të freskëta pranë pllakës përkujtimore të LNÇ-së dhe në parkun përkujtimor të heronjëve kombëtarë. Më 7 shtator, me rastin e 32 vjetorit të pavarësisë, delegacion i OORRMV-së, mori pjesë në pritjen solemne të organizuar nga ana e kryetari i Kuvendit. Më 7 shtator, Pehçeva e shënoi ditën e çlirimit dhe me këtë rast, delegacion i NJKO të OORRMV-së së Berovës-Pehçevës, vendosi kurora me lule të freskëta, para përmendores së Vanço Kitanovit në sheshin e qytetit të Pehçevës. Më 7 shtator në Dellçevë u shënuan 79 vjet nga çlirimi i qytetit. Me këtë rast delegacion i NJKO të OORRMV-së së Dellçevës vendosi kurora



me lule para përmendores së luftëtarëve të rënë në LNÇ. Më 8 shtator me rastin e Ditës së Pavarësisë, delegacion i NJKO të OORRMV-së së Berovës-Pehçevës, vendosi kurora me lule të freskëta pranë konstruksionit përkujtimor në Berovë. Më 11 shtator, në Kërçovë u shënua 80 vjetori i çlirimit të Kërçovës. Me këtë rast delegacion i NJKO të OORRMV-së së Kërçovës, vendosi lule të freskëta pranë konstruksionit përkujtimor në Katino Kale.

Marshi memorial „Dr. Toni Petreski“

Më 15 shtator, për nder të humbjes së parakohëshme të dr. Toni Petreskit, activist dhe mbështetës i OORRMV-së, u organizua marshi i parë memorial i cili do të jetë tradicional dhe do të organizohet çdo vit në Luboten kah mesi i muajit korrik,



ndërsa me rastin e pjesëmarrjes së tij në marshin e Lubotenit 2021, i organizuar nga NJKO i OORRMV-së dhe NJKO i OORRMV-së së Tetovës. Marshin e organizoi dhe e realizoi NJKO i OORRMV-së së Tetovës, me pjesëmarrjen e rreth 30 nënoficerëve dhe oficerëve rezervë, të cilët për shkak të kushteve atmosferike, ky marsh nuk u realizua në Luboten, por në fshatin Bellovishtë – fshatin Vratnicë dhe anasjelltas. Në këtë marsh morën pjesë edhe përfaqësues të NJKO të OORRMV-së së Prilepit, si dhe anëtarë të familjes së të ndjerit, bashkëshortja dhe dy djemtë e tij. Para pjesëmarrësve, me fjalë rasti për jetën dhe veprën e dr. Toni Petreskit, foli kryetari i NJKO të OORRMV-së së Tetovës, mr. Radoslav Korunoski, përfaqësuesi i

Kuvendit të OORRMV-së, Zoran Kiroski edhe kryetari i OORRMV-së, dr. Goce Georgiev. Në fjalën e tyre, ata së pari falënderuan pjesëmarrësit e marshit, të cilët me praninë e tyre e dëshmuar respektin e tyre ndaj dr. Toni Petreskit, njëherit duke theksuar se ata kanë humbur një njeri të madh dhe një mbështetës e anëtar të OORRMV-së, që ka dhënë kontribut të parzshëm në zhvillimin dhe avancimin e OORRMV-së. Në emër të familjes, para të pranishmëve foli djali më i madh i të ndjerit, Mihajllo, i cili shprehu mirënjohjen e tij deri te Organizata dhe pjesëmarrësit e marshit për të gjithë atë që ata bënë për nder të babait të tij të ndjerë, që Organizatën e Oficerëve Rezervë e deshi dhe kontribui aq shumë.



фото збирка: Г. Чачкиров

Njëqind vjet aeroklub në Shkup (2)

Ritja e Aeroklubit në Shkup u zhvillua me progres të pandalshëm. Në vitin 1937 klubi bleu edhe një avion francez të tipit "Codron C.510", i cili kishte gjithsej katër vende në një kabinë krejtësisht të mbyllur. Me të, jo vetëm shkupjanët, por edhe popullata dhe esnafi nga e gjithë zona e Maqedonisë mund të fluturonin me fluturime panoramike në destinacionin e dëshiruar. Përveç pilotit, në aeroplanin, të cilin më së shumti e drejtonte profesori dhe piloti rezervist Vilkovski, mund të fluturonin edhe tre pasagjerë të tjerë. Me një përfitim të tillë prej aeroplanit, mjeshtrit dhe esnafi udhëtonin nga qyteti në qytet dhe në këtë mënyrë u arrit një popullarizim i gjerë i aeroklubit. Kjo, shfaqti edhe një interes të madh për anëtarim në aeroklub.

Në të njëjtën periudhë kohore, aeroklubi në Shkup gjithashtu mori objektin e tij unik - një punëtori ku anëtarët e klubit mund të mblidheshin dhe të bënin modele aeroplanësh dhe plane fluturimi. Objekti gjendej në qendër të qytetit të Shkupit, prapa objektit të

Më 16 shtator në aeroportin Stenkovec afër Shkupit u organizua një shfaqje madhështore ajrore ku shiheshin aftësitë virtuozë të aviatorëve vendas dhe të huaj. Por rruga drejt këtyre arritjeve, si dhe rënia e Aeroklubit në Shkup, pati zhvillimin e vet historik

njohur të Bankës Popullore. Orientimi i hyrjes ka qenë në drejtim të kalatës së lumit Vardar, ndaj ka qenë mbreslënës për kalimtarët. Aktivitetet u zhvilluan nën udhëheqjen e drejtpërdrejtë të pilotit ndërtues dhe planifikues tashmë me përvojë Ljubomir Tevçev, me mbështetjen e përzemërt të një numri të madh anëtarësh të vjetër. Të gjithë u përkushtuan maksimalisht në ndërtimin dhe fluturimin e të ashtuquajturave modele të avionëve, si dhe gliderëve fluturues, të quajtur më vonë si aero gliderë. Ndërtimi i tyre dhe fluturimi me to ishte një sfidë e madhe për popullatën e re, por në të njëjtën kohë ishte shumë kërkuese. Punëtorja ishte në qendër të qytetit, kurse vendi i fluturimit ishte në lagjen Zajçev Rid. Për realizimin e

fluturimit, anëtarët e kanë ngarkuar herët në mëngjes aeroplanin në rimorkio, në gjendje të çmontuar dhe më pas e kanë tërhequr zvarrë rimorkio deri në rrëzë të kodrës së Zajçev Ridit. Më pas, avionin e çmontuar, në duar, e çuan në lartësitë e kodrës, e montuan dhe fluturuan me të ose më mirë u hodhën në ajër. Ndërsa pas përfundimit të fluturimit, me të njëjtin rend, glideri u kthye në punishte. Kështu që të nesërmen dhe gjatë ditëve vijuese veprohej njëjtë. Një gëzim i veçantë për anëtarët ishte kur një nga esnafët ose bashkëqytetarët u vinte në dispozicion një karrocë për transferimin dhe kthimin e planifikuesit. Për të fluturuar, aeroplanët tërhiqeshin nga një litar gome që tërhiqej nga dy grupe anëtarësh dhe aeroplani i tërhequr hidhej në ajër.

Parimi i tërheqjes ishte i ngjashëm me funksionimin e ish shufrvea me llastëk. Fluturimet e para të këtyre aeroplanëve gjatë vitit 1936 kishin një kohëzgjatje mesatare prej 13 sekondash, për vitin e ardhshëm 38 sekonda, dhe më pas koha e fluturimit vazhdoi të rritet në minuta dhe orë. Koha mesatare e fluturimit u rrit, por po ashtu u rrit edhe numri i avionëve të prodhuar. Teknologjia e tërheqjes së gliderëve në ajër me bëhej me të ashtuquajturat autoçikriket. Me to, me ndihmën e një kablo çeliku që ishte mbështjellë në një rrotull rrotulluese, glideri i ngjitur tërhiqej dhe ngrihej në ajër, derisa piloti shkëpute kabllon. Gjatë asaj periudhe u përdorën edhe një numër i vogël aeroplanësh për të "ngritur" gliderët në ajër. Me ta, në të ashtuquajturën aeropengesë, aeroplani tërhiqej në një lartësi të përshtatshme dhe prej aty, aeroplani vazhonte të fluturojë nën komandën dhe aftësinë e pilotit. Qielli mbi aeroportin në kodrën e Zajçev Ridit po shndërrohej në disa lloje bojërash uji aviatorësh të modeleve të avionëve dhe fluturakeve tjera. Të gjitha ato aktivitete rritën interesin e popullatës, prandaj thuajse çdo vit mbaheshin ligjërata publike, shfaqje ajrore dhe aerodeone, të paraqitura nën simbolin e aeroklubit. Sidoqoftë, strukturat e aviacionit të ushtrisë me personelin e tyre dhe aeroplanët shpesh merrnin pjesë në to. Për shkak të gamës së gjerë të aktiviteteve dhe manifestimeve fluturoese, gjatë vitit 1937 u ndërtua hangari i parë me objektet përcjellëse ku mund të akomodoheshin dhe riparoheshin avionët, si dhe mjetet dhe rekuizitat përkatëse të fluturimit. Në vitin 1940, kur në hapësirën evropiane u shfaq gjëma e armëve dhe përleshjet ushtarake, krerët e Mbretërisë së Jugosllavisë, krahas të gjitha ndalimeve të tjera, miratuan mbajtjen e një shfaqjeje të madhe ajrore në aeroportin në Zajçev Rid të Shkupit. Pak ditë para ngjarjes, i gjithë qyteti i Shkupit u dekorua në mënyrë solemne. Një atmosferë të veçantë krijuan skena dhe stendat e dekoruara në mënyrë solemne, të cilat u ndërtuan për këtë rast në vetë aeroportin. Rëndësia e kësaj ngjarjeje u theksua nga prania e presidentit të qeverisë mbretërore, një numri i madh ministrave, gjeneralëve ushtarakë, personaliteteve të kishës, kryetarëve të bashkive, esnafëve dhe të ftuarëve të tjerë të rëndësishëm. Ngjarja qendrore e kësaj shfaqjeje ajrore ishte pagëzimi kishtar dhe ushtarak i dymbëdhjetë gliderve planifikues, të ndërtuar për të fluturuar në aeroklubin e Shkupit. Përveç kësaj, në shfaqjen ajrore u shfaqën një numër i madh avionësh ushtarakë dhe civilë të llojeve, kategorive dhe madhësive të ndryshme, fluturime me gliderë të ekspozuar, kërcime



фото збирка: Г. Чачкиров



фото збирка: Г. Чачкиров

me parashutë dhe shumë modele të avionëve. Pjesëmarrësit e aeroklubeve të kësaj shfaqjeje ajrore morën mirënjohje të veçanta personale. Fundi i këtij spektakli madhështor ajror u shënua nga stërvitja e parë dhe e vetme ushtarake në vend, e realizuar me gliderë të aviacionit. Me ta, një sulm aktiv pa zhurmë në ajër u realizua me sukses në territorin e pushtuar nga armiku. Dita madhështore e aviacionit u përmbyll me një darkë formale për mysafirët, e cila u organizua me ftesë dhe me fjalim nga ana e kryetarit të atëhershëm të Shkupit, Josif Mihajloviq-Jurukovskit. Darka u shtrua në sallën e madhe ceremoniale të ndriçuar shkëlqyeshëm në Shtëpisë e Oficerëve në Shkup. Fatkeqësisht, historia thotë se madhështia e kësaj ngjarjeje të aeroklubit të Shkupit eklipson rritjen e saj të paraluftës. Por jo vetëm në aeroklubin e Shkupit, konfliktet më të gjera ushtarake evropiane fillojnë më 6 prill 1941 ku sulmohet edhe territori ynë. Filloi Lufta e Dytë Botërore, ku

Ushtria Mbretërore Jugosllave iu dorëzua shpejt fashistëve. Me këtë ishte e pashmangshme edhe shembja e të gjithë strukturës organizative, veprimtarisë dhe ekzistencës së Aeroklubit Mbretëror të Jugosllavisë "Krahët Tanë".

Me regjimin dhe administratën ushtarake fashiste, në një mjedis skllavëror të krijuar përgjithësisht, anëtarët e aeroklubeve u sollën në një gjendje të palakmueshme. Ata donin të ruanin arritjet dhe aktivitetet e klubit, por ishin të kushtëzuar nga rrethanat e ndryshme nga ana e okupatorit. Periudha e një administrate të tillë pushtuese të imponuar në atë kohë nën udhëheqjen bullgare, ishte krejtësisht e papranueshme për anëtarët e aeroklubeve. Për këtë shkak, ata filluan fshehurazi dhe në heshtje, me operacione të paligjshme, të largohen nga klubi që e kishin themeluar vite më parë.

Gjorgji Çaçkirov



Muzeu tankist „PAROLA“

Koleksioni i ekspozateve muzeale po rritet vazhdimisht. Në fillim të qershorit 1961, kur muzeu u hap për herë të parë për publikun, ai kishte vetëm 19 tanke dhe 12 armë antitanke. Sot, koleksioni përfshin mbi 70 automjete të blinduara dhe tanke, si dhe 40 armë antitank. Përveç koleksionit të ekspozitave të mëdha, muzeu ka edhe një koleksion të pasur uniformash, shenjash, pjesë pajisjesh etj. Numri i vizitorëve në nivel vjetor është më shumë se 30,000 në vit. Koleksioni përmban një përmbledhje interesante të llojeve të ndryshme të mjeteve të blinduara, tankeve, si dhe armëve antitank nga prodhues të ndryshëm dhe nga vende të ndryshme të origjinës. Ekspoziti më i vjetër në koleksionin muzeor të muzeut të tankeve “PAROLA” daton nga viti 1917 dhe më i ri është tanku “Leopard 2A4” dhe autoblanda “Patria”. Periudha kohore e mbuluar nga muzeu është

I vendosur 110 kilometra në veri të Helsinkit në qytetin e vogël Parola, në afërsi të Brigadës së Trajnimit të Forcave të Blinduara Finlandeze, ekziston një muze shumë interesant dhe i pasur kushtuar automjeteve të blinduara luftarake. Muzeu është quajtur “PAROLA” sipas vendndodhjes së tij dhe synon të ruajë trashëgiminë dhe historinë e njësisve të blinduara të Forcave të Mbrojtjes Finlandeze

pak më shumë se njëqind vjet, dhe pajisjet e ekspozuara u përdorën nga Forcat e Mbrojtjes Finlandeze. Hapësira e ekspozitës në muze është e përbërë nga katër ndërtesa të forta, dy hangarë të tipit të hapur dhe një seksion i hapur. Salla kryesore e ekspozitës tregon historinë e periudhës para Luftës së Dytë Botërore dhe vetë Luftës së Dytë Botërore. Përveç automjeteve, në këtë seksion shfaqen edhe pjesë të vogla të pajisjeve, uniforma, shenja, etj. Një nga elementët e spikatur në këtë sallë ekspozite është një vitrinë me një koleksion

pushkësh antitank të përdorura nga Forcat e Mbrojtjes Finlandeze. Në këtë pjesë të muzeut janë ekspozuar tanket “Renault FT 17”, “Vickers-Carden-loyd”, “T-26”, mjetet e blinduara sovjetike “BA-20M” dhe “BA-10”, të cilat janë në qarkullim. gjendje dhe janë të vetmet mostra të mbetura. Në ekspozitë janë gjithashtu “T-34/85”, “T-34/76”, gjermani “StuG III Ausf. G”, sistemi suedez kundërajror “Landsverk Anti II”, i cili është një nga gjithsej gjashtë ekspozitat e mbetura. Në pjesën e hapur - hapësira ndërmjet sallës kryesore të ekspozitës dhe

sallës së ekspozitës numër dy, janë ekspozuar automjeti i blinduar i lehtë britanik "Humber Pig" dhe "Daimler Ferret", të cilat edhe pse nuk ishin pjesë e armatimit të njërive të blinduara të Forcat e Mbrojtjes Finlandeze, ishin pjesë e armatosjes së tyre gjatë pjesëmarrjes së tyre në misionet paqeruajtëse jashtë vendit. Pranë tyre janë ekspozuar "ZSU-57-2" sovjetike dhe versioni inxhinierik i tankut "T-55". Salla numër dy e ekspozitës përshkruan periudhën nga Lufta e Ftohtë deri në ditët e sotme për vizitorët përmes ekspozitave të shumta. Automjeti i parë që hasni në këtë seksion është mjeti luftarak i këmbësisë ruse "BMP-1", i ndjekur nga tanku gjerman "Leopard 2A4" dhe ai rus "T-72M1". Në vazhdim janë të vendosura dy seksione tankesh, përkatësisht tanku i lehtë "PT-76" dhe "T-55". Koleksioni i automjeteve të blinduara në këtë sallë përbëhet nga "Patria AMV", dhe nga automjeti norvegjez "Sisu", si dhe prototipi i blinduar finlandez "Walmet 1912", i cili është ende në gjendje funksionimi dhe është i vetmi lloj i mbetur në të gjithë botën. Në këtë sallë ka një koleksion të konsiderueshëm ekspozues të radiove të përdorura në mjetet e blinduara. Në hapësirën ndërmjet sallës së ekspozitës numër dy dhe hangarit të parë të jashtëm, janë vendosur dy kupola që janë përdorur si mostra eksperimentale, mbi të cilat është testuar fuqia depërtuese e disa armëve kundër armaturës. Kapaku me motorë dhe pjesë që vendoset në këtë hapësirë i dedikohet personelit të ngarkuar me mirëmbajtjen e mjeteve të blinduara, si dhe motorëve që lëvizin këto mjete. Ambienti i jashtëm fillon me një vizitë në hangarin e poshtëm. Këto hangare janë ndërtuar në vitin 2017/2018, për të mbrojtur ekspozitat nga ndikimet e jashtme. Në



hangarin e poshtëm, ka automjete të dallueshme si modeli i "T-26" me flakëdhës, "T-60" rus, një nga pak llojet e mbetur të "T-50" dhe "KV-1", të cilat gjithashtu mund të hasen dhe vështrohen nga afër. Disa shembuj të "T-34", "JSU-152", një shembull "BT-42" nga gjithsej tetëmbëdhjetë të prodhuara. Automjeti i fundit që hasni në këtë hangar është M4 Sherman amerikan. Në hapësirën ndërmjet dy hangarëve është një pozicion kundër armaturës me një Pak 40 75 mm të montuar. E njëjta është plotësuar me dhoma për akomodimin e një shërbimi për servisimin e armës antitanke. Shëtitja në hangarin e dytë fillon me britanikët "Comet I (A34)", "T-72", "PATRIA 6x6", "BTR-60" dhe "BTR-80". Ecja e përgjithshme në muze përfundon me një vizitë në dy lokomotivat dhe vagonët e blinduar të cilat janë në gjendje shumë të kompletuar dhe të mirë. Përpara sallës antitank ndodhet një mostër e "MT-LB" në të cilën vizitorët mund të hyjnë dhe ta shikojnë. Vetë salla antitanke përshkruan evolucionin e përgjithshëm të mbrojtjes antitank finlandez. Ekspozitat variojnë nga

koktejet e thjeshta molotovi deri tek raketat dhe sistemet e avancuara kundër armaturës. Kjo sallë dhe koleksion është pasuruar me një simulator armësh antitank, të cilin vizitorët mund ta provojnë dhe të përjetojnë pjesërisht ndjesinë e operatorëve të kësaj arme. Muzeu është i hapur çdo ditë, me përjashtim të festave kombëtare. Orari i punës është nga ora 10:00 deri në 16:00. Vizitorët mund të blejnë biletën e fundit një orë para mbylljes së muzeut. Koha mesatare e nevojshme për të vizituar muzeun është dy orë. Çmimet e biletave janë të ndryshme dhe varen nga grupmosha, pra për fëmijë është 5 €, për të rritur 10 €, për pensionistë dhe studentë 8 €, ndërsa për veteranët e luftës, ushtarakë aktivë që janë në shërbim të Forcave të Mbrojtjes Finlandeze hyrja është falas. Në kuadër të muzeut ka edhe kafe bar dhe shitore apo dyqan për suvenirë. Duke pasur parasysh se muzeu gjendet në një pjesë të pyllëzuar të qytetit, vizita në muze gjatë periudhës së dimrit është idilike dhe unikale.

Zllatko Bllazheski





Para meje ka mundësi të mëdha

Misioni i Akademisë Ushtarake të Shteteve të Bashkuara në "West Point" është të edukojë, trajnojë dhe frymëzojë trupën e kadetëve në mënyrë që çdo i diplomuar të jetë një udhëheqës ushtarak shumë i përgatitur, i përkushtuar ndaj profesionit dhe vendit, me vlera etike shumë të zhvilluara. Vendet e zgjedhura nga U.S. Departamenti i Shtetit dhe U.S. Departamenti i Mbrojtjes, marrin ftesa për të dërguar kadetin e tyre për të studiuar në Akademinë Ushtarake më prestigjioze në botë - "West Point". Atë fat e pata në vitin e parë të shkollimit në Akademinë tonë Ushtarake "Gjeneral Mihajlo Apostollski", Maqedonia e Veriut për herë të parë merr një ftesë për të dërguar maksimum tre kadetë të saj të cilët do të arrijnë të kalojnë kushtet e konkursit. Në konkursin që u shpall publikisht dhe u shpall në gazetën ditore dhe në faqen e akademisë sonë më 6.12.2021, i inkurajuar nga profesorët e mi, aplikova së bashku me gjashtë kolegë të tjerë kadetë nga viti i parë. Menjëherë pas regjistrimit, ne u testuam në matematikë dhe gjuhë angleze. Rezultatet i morëm zyrtarisht më 16.12.2021 dhe vetëm unë kisha pikët e nevojshme për të vazhduar, pra për t'iu afruar zotërimit të kushteve të vendosura sipas konkursit nga Akademia Ushtarake "West Point". Krahas provimeve të rregullta që i kalova

Stefan Zdraveski është kadet i parë i Akademisë Ushtarake "Gjeneral Mihajlo Apostollski" i cili fitoi mundësinë të studiojë në "West Point" - akademia ushtarake më prestigjioze në SHBA dhe në botë. Në këtë numër të revistës "Mburoja", ju përcjellim disa nga përshtypjet dhe mendimet e tij lidhur me mundësinë e jashtëzakonshme për të përfunduar arsimin ushtarak pikërisht në "West Point"

me suksesin më të madh, më duhej të përgatisja edhe provimet e nevojshme për regjistrim në „West Point“. Deri sa kolegët e mi me meritë shkuan në pushime dimërore pas përfundimit të semestrit, unë vazhdova të studioja edhe më intensivisht anglishten për të marrë testin TOEFEL, të cilin e kalova me sukses në fund të janarit dhe pas dy javësh testin ACT. Më duhet të përmend dhe falënderoj mentorin e klasës sonë, majorin Ljupço Shosholovski, i cili më ndoqi gjatë këtij procesi. Pasi i kalova me sukses këto dy provime në Shkup, në Stadiumin Ushtarak e dhashë provimin para përfaqësuesve të Korpusit të Ushtrisë Amerikane, edhe testin e aftësive fizike, gjithashtu e kalova me sukses. Pas këtyre provimeve, kam pasur dy biseda me përfaqësues të Ambasadës Amerikane në ambientet e Ministrisë së Mbrojtjes në Shkup, të cilët më kanë dhënë rekomandim për regjistrim në Akademinë Ushtarake "West Point". Provimi përfundimtar

ishite kontrolli mjekësor i kryer në AU në Shkup. Pas kësaj periudhe nuk kam pasur asnjë informacion për gjendjen e gjithë çështjes, deri më 11.4.2022. kur më thanë se isha pranuar në Akademinë Ushtarake të "West Point" (në vitin akademik 2022/2023 janë pranuar gjithsej 16 studentë të huaj, prej të cilëve vetëm 4 nga Evropa). Lajmin ua thashë fillimisht shokëve të dhomës. Ende nuk isha në dijeni të asaj që po ndodhte dhe në dhomën tonë erdhën të më uronin të gjithë kadetët e klasës sime, si dhe kadetët më të vjetër. Të parët që më uruan ishin eprorët e mi, toger Bojan Miklos dhe profesorët. Dua të falënderoj të gjithë profesorët e mi, të cilët pa përjashtim më inkurajuan dhe më udhëzuan gjatë gjithë procedurës, veçanërisht dekanin, kolonel prof. Mitko Bogdanovski dhe prodekani, kolonel prof. Dr. Elenior Nikolov i cili gjeti kohë të më këshillonte dhe mësonte. Gjatë gjithë kësaj periudhe, DRNJ e Ministrisë së



Mbrojtjes së Republikës së Maqedonisë së Veriut më ndoqi, më mbështeti dhe më dha udhëzimet e duhura, për çka i falënderoj sinqerisht. Ky bashkëpunim u intensifikua edhe më shumë pasi u pranova në USMA dhe në një periudhë të shkurtër arrita të kryej të gjitha përgatitjet administrative për largimin tim në SHBA. Edhe sot jemi në kontakt të vazhdueshëm dhe më ofrojnë mbështetjen e nevojshme për çështje të ndryshme.

Në SHBA kam mbërritur më 22.6.2022, dhe tashmë më 27.06. kishim të ashtuquajturën Dita e regjistrimit ose "R-day (dita e pritjes)", ku të gjithë kadetëve të regjistruar, pa përjashtim, iu dhanë pajisjet e nevojshme, ne u qethëm, rregulluan dhomat tona të akomodimit dhe të gjithë kadetëve iu treguan hapat bazë ushtarake nga kadetët e lartë. E mbyllëm ditën me një paradë ushtarake solemne në pllajën përballë Akademisë. Të nesërmen u nisëm për një stërvitje intensive ushtarake gjashtëjavore, ku studionim dhe kryenim një sërë detyrash, duke mësuar aftësitë ushtarake të zbulimit, qitjes, vendosjes së mjeteve të komunikimit, qëndrueshmërisë, ngjitjes dhe zbritjes së shkëmbinjve, evakuimit e të plagosurve. Këtu pata edhe përvojën time të parë me gazrat e luftës. Ditën e fundit si diplomim i stërvitjes, me të gjitha pajisjet, marshuam 12 milje dhe u kthyem në Akademi, ku na pritën solemnisht dekanin dhe komandanti i gjithë kompleksit, përballë të cilëve, njësi për repart. , marshuam dhe përpara mbajtëm logon e klasës sonë 2026 „For Country we commit” – „Shkollohemi për atdheun”, logoja me të cilën jam plotësisht dakord. Pas disa ditësh, përsëri patëm një paradë ushtarake solemne në pllajën përballë Akademisë, por tani e patëm të ashtuquajturën "Ditë të Pritjes", pra "A-day" (dita e pranimit) të kadetëve, për ata që arritën të kalonin stërvitjen ushtarake.

Në Akademi për të rinjtë përgjigjen kadetët më të mëdhenj, gjegjësisht çdo kadet i ri merr udhëheqës mentorin e tij i cili e nje me mënyrën e punës dhe zakonet e Akademisë, por edhe është i detyruar të ndihmojë kadetin e ri edhe në pjesën akademike. Duhet të theksoj se një vëmendje e veçantë i kushtohet sportit. Të gjitha disiplinat dhe sportet janë të përfaqësuar, kështu që çdo student mund t'i bashkohet një sporti apo ekipi të caktuar dhe të marrë pjesë në garat ndëruniversitare. Natyrisht, më i popullarizuar është i ashtuquajtur i futbollit amerikan, në ndeshjet e të cilit të gjithë kadetët janë të detyruar të marrin pjesë dhe të brohorasin ekipin. Më interesantet janë duelet mes ushtrisë dhe marinës. Është interesante të theksohet se para çdo ndeshjeje ka një paradë ceremoniale, me mbikalim të helikopterëve të Akademisë, me kërcime me parashutë etj. Pjesa akademike është shumë intensive, me shumë mësim dhe përgjegjësi, praktikisht çdo minutë është vendosur në një orar, sipas të cilit ne të gjithë e ndjekim me përpikëri, si studentët ashtu edhe profesorët. Kushtet e punës, mësimi dhe trajnimit janë të shkëlqyera dhe zhvillohen në zyra të shumta shumë të specializuara. Programi balancon shkencat fizike dhe inxhinierinë me shkencat sociale, në mënyrë që çdo student të mund të mendojë në mënyrë krijuese dhe të shprehë idetë të pyetjet e veta. Që në fillim i jam përshtatur shumë mirë atij sistemi dhe si rezultat i përpjekjeve të mia në vitin e parë kam kaluar të gjitha lëndët akademike, pra lëndët, me notat më të larta, duke përfaqësuar Republikën e Maqedonisë së Veriut, Akademinë Ushtarake "Gjeneral Mihajlo Apostolski" dhe veten në mënyrën më të mirë të mundshme. Tashmë në vitin e dytë zgjedhim departamentet, pra drejtimet e shkollimit

të mëtejshëm. Zgjedha Degën e Instruksionit Ushtarak – Mbrojtjes dhe Studimeve Strategjike dhe Departamentin e Gjuhës Frënge, pra zgjedha studimet e ashtuquajtura „double major” . Departamenti i parë, përmes drejtimeve ndërdisiplinore, fokusohet në kuptimin e konfliktit, luftës, sigurisë dhe mbrojtjes, duke theksuar një gamë të gjerë qasjesh metodologjike nga fushat e shkencës ushtarake, shkencave politike, marrëdhënieve ndërkombëtare, ekonomisë, historisë, antropologjisë dhe sociologjisë për kornizë dhe analiza mbi çështjet e sigurisë kombëtare dhe ndërkombëtare. Këmbësoria është me interesin më të madh për mua dhe me ndihmën e këtij drejtimi besoj se do të posedoj njohuri që do të më ndihmojnë të integrohem më lehtë në ARMV, në mënyrë që t'i shërbej më së miri atdheut. Vetëm kjo katedër, Department Military Instruction (MI) – West Point mbulon studimin e doktrinës ushtarake. Studimi i doktrinës ushtarake është interesi im i parë dhe kryesor. Kjo diplomë nuk ofrohet askund tjetër në SHBA (as në akademi të tjera ushtarake apo universitete të tjera). Nëpërmjet drejtimit të dytë të kursit të gjuhës frënge, do të kem mundësi të përmirësoj një gjuhë tjetër botërore, e cila do të më ndihmojë në karrierën time të mëtejshme. Në periudhën në vijim, do të vazhdoj t'i kryej detyrat e mia me një vull edhe më të madh dhe të tregoj se edhe ne mund ta mbajmë veten krah për krah me partnerët tanë.

Stefan Zdravevski





Anton (Tone) Kralj

Piktori slloven i kryengritjes kundër totalitarizmit

Anton (Tone) Kralj lindi më 23 gusht 1900 si i pesti nga gjashtë fëmijët në një familje fermere në të cilën mbijetuan vetëm katër fëmijë. Ai e trashëgoi krijimtarinë e tij nga babai i tij, i cili bënte kryqe dhe statuja si gdhendës autodidakt.

Nga viti 1906 deri në vitin 1912 studioi në shkollën popullore gjashtë-vjeçare në Vidmo. Andrej Orehek, një kapelan nga Dobrepoli, e vuri re talentin e tij herët dhe e mbështeti duke i blerë rregullisht materiale për krijimtari artistike. Më 1912 u regjistrua në gjimnazin në Šentvid mbi Lubjanë. Mësuesi i tij i vizatimit ishte piktori dhe priifti Gasper Porenta, i cili së bashku me vëllain e tij më të madh Franz, e futën në botën e artit dhe ia vuri në

dispozicion zyrën e tij. Anton (Tone) Kralj e ndërpreu arsimin në vitin 1917, kur u dërgua në front përgjatë lumit Piavia, ku priste rënien e monarkisë austro-hungareze. Pas luftës vazhdoi shkollimin dhe u diplomua në vitin 1920. Në të njëjtin vit merr pjesë në një ekspozitë në pavijonin "Jakopič" në Lubjanë dhe shkoi për të studiuar në Pragë me rekomandimin e Richard Jakopiç. Deri në vitin 1923, ai studioi skulpturë në Akademinë e Arteve të Bukura në Pragë nën profesorin dhe regjisorin Jan Stursa. Anton (Tone) Kralj qëndroi në zonën e qytetit të vjetër të Pragës me Bozhidar Jakec dhe nën ndikimin e tij u interesua për grafika artistike. Tashmë gjatë studimeve ekspozoi në Lubjanë dhe në vitin 1922 i botoi ilustrimet në revistën "Trije

labodje". Mentori më i rëndësishëm i tij mbeti vëllai i tij Franz, i cili në fillim të viteve të 20'-ta e prezantoi në qarqet kryesore të artit avangardë në Slloveni, të bashkuar në Klubin e stilistëve e artistëve të rinj. Më vonë ai ishte gjithashtu anëtar shumë aktiv i Shoqërisë Sllovene të Artit (e themeluar më 1926).

Pas kthimit nga kryeqyteti i Republikës Çeke, ai u shpërngul në Lubjanë dhe në vitin 1924 ndërtoi një shtëpi në rrugën Gerbičeva, ku sot ndodhet Fondacioni Tone Kralja. Anton (Tone) Kralj u martua me kolegen e tij, artisten qeramike Mara Djeraj. Në vitin 1926, me iniciativën e Organizatës së Fshehtë Kristiano Socialiste, ai filloi të pikturonte kishën "Shën Lenart" në Volçe në Tolminsko. Që atëherë, ai u kthye në

Primorska me ndërprerje për dyzet vjet dhe pikturoi më shumë se dyzet kisha. Në periudhën nga viti 1926 deri në vitin 1930, Anton (Tone) Kralj mori pjesë tre herë radhazi në Bienalen e Venecias dhe fitoi të drejtën e veçantë për të marrë pjesë pa juri.

Në vitin 1932, ligji i ri italian i atëhershëm e ndaloi atë të ekspozonte në Biennale deri në vitin 1954 kur mori pjesë për herë të katërt. Në vitin 1934, së bashku me gruan e tij Mara, ata qëndrojnë në Vjenë ku kanë ekspozita të suksesshme në Hagenbund ose Künstlerbund Hagen. Më 1936/1937 shkoi në Paris për gjysmë viti, ku kritika iu përgjigj pozitivisht veprave të tij. Me fillimin e Luftës së Dytë Botërore, ai u detyrua të tërhiqet në sigurinë e qyteteve italiane për shkak të pasigurisë dhe persekutimit, ku në vitin 1939 regjistrohet në Kolegjin e Arkitekturës në Venecia dhe prej andej në vitin 1940 ai shkoi për të studiuar arkitekturë në Romë.

Gjatë luftës, Anton (Tone) Kralj u angazhua në veprimtarinë e tij artistike si lajmëtar i rebelimit kundër të gjithë totalitarizmave të njëkohshëm - fashizmit, nazizmit dhe stalinizmit.

Pas përfundimit të luftës, ai u kthye në familjen e tij në Lubjanë. Pas Luftës



së Dytë Botërore, ai iu përkushtua kryesisht grafikës dhe ilustrimit të

librave. Në vitet pesëdhjetë dhe gjashtëdhjetë vazhdoi me pikturën kishtarë. Në vitin 1948 ishte kryetar i Shoqatës së Artistëve Pamor Sllovenë. Doli në pension në vitin 1966. Vuajtja dhe frika janë ndjenjat qendrore të veprës së Kraljit, veçanërisht në temat biblike, të cilat shpalesen njëkohësisht në një plejadë filozofike ose historike. Dhimbja botërore dhe pesimizmi i periudhës ekspresioniste mund të kuptohet në kontekstin e peripecive historike që ishin fatale për sllovenët në raport me kombet më të mëdha. Hendeku midis të tashmes së pakënaqshme historike dhe të ardhmes më të mirë është eident në përshkrimet individuale. Gjatë rindërtimit të pasluftës, ai krijon disa piktura që mund të vendosen brenda estetikës së socialrealizmit. Në vitet e 50'-ta dhe në vitet e 60'-ta, Anton Kralj u qëndroi besnik parimeve të tij artistike të vendosura dhe nuk ra nën ndikimin e tendencave abstrakte dhe konceptuale gjithnjë e më popullore, të cilat u adoptuan gjithnjë e më shumë nga brezi i ri i artistëve sllovenë. Në vitet e fundit të jetës, shpesh here e ka vizituar Kostanjevicën në Krka. Ka ndërruar jetë me 9 shtator 1975 në Ljublanë.

Mr. Trajçe Çatmov

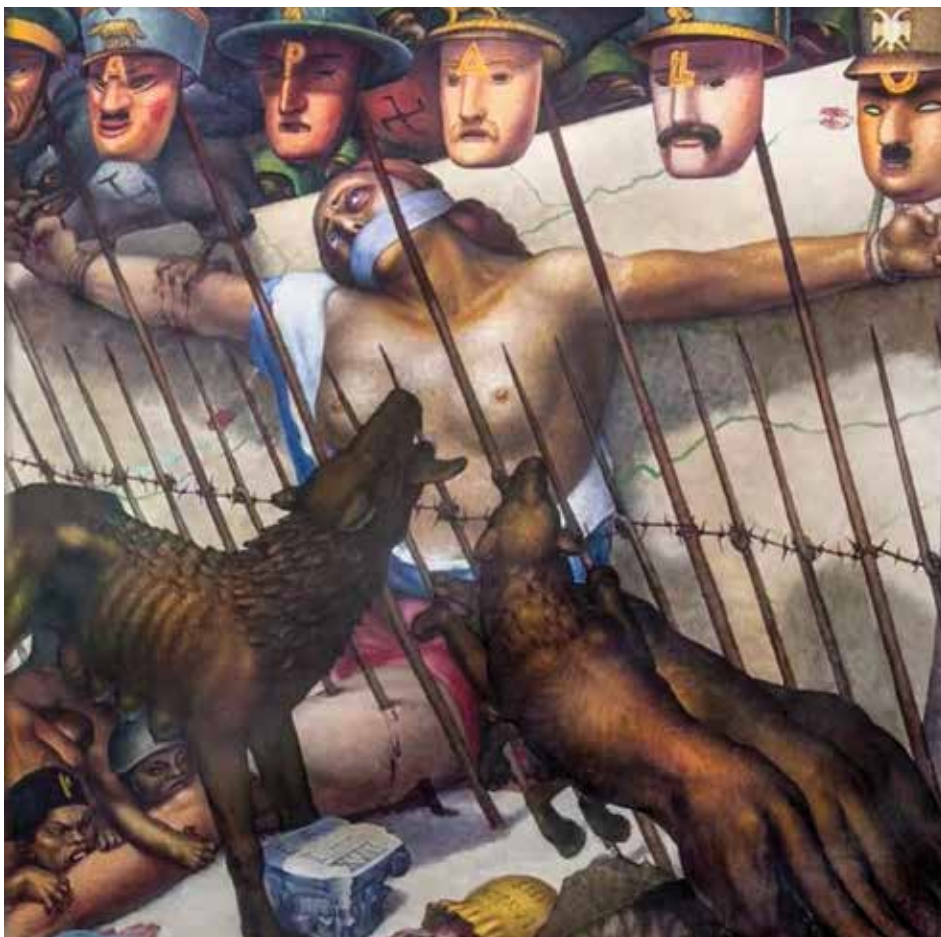

"Fury"



Filmi "Fury" me regji të David Ayer është një lloj spektakli epik luftarak i bazuar në një histori të vërtetë luftarake. Vërtetësisë së rrëfimit në film i kontribuojnë edhe artefaktet origjinale që janë përdorur gjatë xhirimeve të filmit, siç është përdorimi i tankut të vërtetë gjerman "Tiger" nga koha e Luftës së Dytë Botërore, i cili në fakt, u përdor për herë të parë në këtë film të artit të shtatë. Veprimi në film zhvillohet në Gjermani gjatë operacioneve ushtarake përfundimtare të ndërmarra nga aleatët në territorin e Gjermanisë në fund të Luftës së Dytë Botërore, në prill të vitit 1945. Ushtria fashiste gjermane është në fund të fuqisë së saj, pasi ka pësuar humbje të mëdha, por ende përballet me njësi që rezistojnë dhe luftojnë. Aksioni i filmit ndjek lëvizjen e një kompanie tankesh aleate, përkatësisht tankun Fury dhe ekuipazhit të tij, i cili ka për detyrë të pastrojë terrenin dhe të hyjë në zemrën e Gjermanisë fashiste, gjegjësisht në Berlin. Lëvizja e tankut zhvillohet gjatë

një dite e nate dhe gjatë kësaj kohe ka disa beteja në rrugë, për hyrjen dhe për çlirimin e një fshati, por edhe trazira të brendshme dhe peripecitë e protagonistëve kryesorë që ndodhen në tank. Filmi është i mbushur me skena hiper-realiste të vrasjeve dhe vuajtjeve të ushtarëve nga të dyja palët ndërluftuese. Protagonisti kryesor në film është rreshteri Don Coulier, i cili e luan dhe e portretizon me mjeshtëri Brad Pitt. Rreshteri Coulier është një luftëtar i thekur, një tankist, i cili nga fundi i shpirtit të tij urren nazistët, veçanërisht anëtarët e divizionit SS, gjë që mund të shihet nga skena kur ai vret oficerin e vetëm SS nga të gjithë ushtarët gjermanë që dorëzohen. Në fshat dhe që në fund të luftës rekrutohen nga rinia dhe janë gati fëmijë. Rreshteri Don Coulier kontrollon tankun Sherman, të cilin ata e quajnë Fury, me një ekuipazh prej pesë vetash, domethënë, përveç tij, në tank ka edhe ushtarë relativisht të papërvojë: gjuajtësit Boyd Swan dhe Grady Travis dhe bashkëudhëtari Norman Ellison

i cili është më i papërvojë. Kompania tankiste ka për detyrë të depërtojë me tanke pozicionet e armikut dhe të arrijë në pjesën qendrore të Gjermanisë, pra të hyjë në Berlin. Aksioni në film zhvillohet gjatë 24 orëve, nga mëngjesi në mëngjes. Gjatë kësaj kohe ndodhin disa ngjarje dhe aksione fatkeqe dhe ekipi i Cooper bën përpjekje të pabesueshme për të kapërcyer të gjitha pengesat dhe për të arritur qëllimin e misionit. Ata lëvizin me tank, duke qëlluar dhe vranë fashistët që mbetën në tokë për të mbrojtur pozicionet në pjesët provinciale të Gjermanisë. Ata hyjnë në fshatin gjerman dhe pastrojnë tokën për ushtrinë aleate që lëviz drejt Berlinit. Megjithatë pothuajse gjithçka shkon sipas planit, dhe rreshteri Don Coulier dhe ekuipazhi i tij arrijnë të përballojnë të gjitha pengesat që shfaqen vazhdimisht në rrugën e tyre, në një moment ata e gjejnë veten në një situatë ku u duhet të kundërshtojnë treqind ushtarë gjermanë në tanket gjermane. "tigër" dhe ngecin në tankun e tyre. Pothuajse i gjithë





filmi është i përqendruar në betejat dhe veprimet e tankeve. Skenat e betejës midis tankeve gjermane "Tiger" dhe tankeve aleate "Sherman" ku skenat janë jashtëzakonisht realiste. Motoja në film është "Vrit për të mos u vrrarë". Skenat e xhiruara brenda tankut janë portretizuar aq mirë sa të ndjehesh sikur je pjesë e ajrit të rëndë mbytës dhe ngrohtësisë e atmosferës që ekziston midis anëtarëve të ekuipazhit të tankut. Sekuencat e fundit të filmit janë të mbushura me skena klaustrofobike që tregojnë brendësinë e ngushtë të tankut dhe ushtarët e bllokuar brenda tankut, të ekspozuar ndaj breshërive dhe predhave të vazhdueshme, të vetëdijshëm se kur tanku nuk mund të lëvizë dhe është i rrethuar nga ushtarët e armikut, kjo do të thotë edhe vdekje për anëtarët e ekuipazhit. Pikërisht në këto skena

qëndron vlera më e madhe artistike e filmit. Apokalipsi dhe tmerrri i luftës tregohen në një mënyrë hiper realiste. Një ndjenjë pafuqie dhe tërbimi krijohet duke mos qenë në gjendje të lëvizni tankun. Tanku si një armë e fuqishme e Luftës së Dytë Botërore është në dukje e pathyeshme dhe një kështjellë masive prej çeliku e padepërtueshme, por vetëm derisa të zbulohet se në fakt ekziston një masë e madhe çeliku që mund të hidhet në erë dhe të rrafshohet me tokë. Filmi "Fury" është i mbushur me skena që tregojnë dhunë ndaj njerëzve nga të dyja palët. Në luftë është rregull që të dy vuajnë, lufta si proces është gjithmonë mizore dhe e padrejtë. Nga anëtarët e ekuipazhit të tankut "Fury", mbijeton vetëm Normani, i cili del fshehurazi nga pjesa e poshtme e tankut dhe fshihet i varrosur në tokë nën tank. Pasi ushtarët

gjermanë largohen, ai kthehet në pjesën e brendshme të tankut ku ndodhen shokët e tij të vdekur dhe rreshteri Kuhler merr vendimin e tij për të mos u kapur nga gjermanët. Norman, i cili ishte më i prekshmi dhe më i papërvojë i ekuipazhit, shpëtohet nga njësitë aleate që lëvizin drejt Berlinit, duke e quajtur atë një hero luftime.

Për filmin "Fury" duhet theksuar se përveç regjisë dhe aktrimit të mirë të aktorëve kryesorë, fotografia është elementi që kontribuon ndjeshëm në vlerën artistike të filmit. Siç u përmend më parë, shikuesi ka ndjenjën se po ecën së bashku me ushtarët në fushat me baltë të Gjermanisë, duke thithur ajrin mbytës brenda tankut dhe duke pasur frikë nga snajperët e fshehur në shtëpitë e fshatit.

Filmi „Fury“ u gjirua për një kohë relativisht të shkurtër, gjegjësisht për 12 javë në terrenin dhe në fushat e Oksfordshe, në afërsi të aeroportit Bowingdon. Por duhet theksuar se regjisori Ayer dhe ekipi i tij, para se të fillonin xhirimet e filmit, bënë një kërkim të gjerë në lidhje me aspekte të ndryshme për nevojat e filmit, për llojet e tankeve, llojet e municioneve, armët, uniformat autentike etj. U punësuan gjithashtu tre këshilltarë ushtarakë dhe katër veteranë ushtarakë nga divizioni i blinduar që morën pjesë në Luftën e Dytë Botërore. Filmi "Fury" është një film i kinemasë moderne të luftës që meriton të shihet dhe ka shumë për t'u ofruar adhuruesve të zhanrit të filmit të luftës.

Ivana Llazareviq

Regjia: David Ayer

Rolet: Brad Pitt, Logan Lerman, Shia LaBeouf, Michael Peña, Jon Bernthal, Jason Isaacs dhe Scott Eastwood.

Zhanri: Dramë ushtarako-historike

Skenari: David Ayer

Producenti: Bill Block, John Leshner, Alex Ott, Ethan Smith dhe David Ayer

Muzika: Stiven Price

Viti: 2014

Gjuha: Angleze

Vendi: SHBA

Kohëzgjatja: 135 minuta

Buxheti: 68 milion dollarë

Përfitimi: 118 milion dollarë





Bukuritë naty

Bogomilla, Soglja, Teova, Omorani, janë vetëm disa nga vendet në komunën e Çashkës, vende që kufizohen me disa komuna - Veles, Prilep, Dollnen dhe ku mund të arrihet me një rrugë të bukur e të asfaltuar, pavarësisht nëse udhëtoni nga Velesi apo nga Prilepi. Duke udhëtuar nga Shkupi në këto vendbanime kaloni 30 kilometra nga Velesi, ndërsa nga Prilepi nëpër disa vendbanime nga komuna e Dollnenit rreth 80 kilometra. Si nga njëri, ashtu edhe nga drejtimi tjetër, kur udhëton me makinë, rruga është e mirë dhe për gati një orë e gjysmë mbërrin në zonën e bukur të Azotit, e cila është e stolisur me natyrë të bukur dhe të paprekur. Për të arritur në destinacionin përfundimtar, në fshatin Omoran, rruga të çon nëpër disa vende. Së pari përmes Bogomilës, vend që përmendet që në vitin

1337 dhe vjen nga emri Bogomil, pra fshat që i përket Bogomilit. Bogomila është në pjesën lindore të Çashkës, prej nga buron lumi Babuna. Bogomila ndodhet 510 metra mbi nivelin e detit. Nga njëra anë, nga veriu, rrethohet nga mali i Jakupicës, në perëndim është Dautica dhe në jug është Babuna. Një vend me natyrë të bukur, ajër të pastër, ku mund të shihni manastirin e Bogomilit dhe shtëpinë përkujtimore të Petar Pop Arsovit, por gjithashtu mund të qëndroni buzë lumit Babuna dhe të shijoni bukuritë e rralla. Rruga vazhdon përgjatë fshatit. Sogle, një vend fushor me disa lagje dhe puse të shumta uji, më pas pranë hekurudhës, pastaj ngjitur me Teovën me burimin Çezma e Bardhë, me emra interesante të pjesëve të fshatit sipas familjeve që jetonin këtu. Teova ndodhet në një nga degezimet e rruges "Via Ignacia". Në fund të rrugës

është fshati Omorani, në pellgun e mesëm të lumit Babuna, në juglindje të rrethit Azot. Ndodhet si në një pjertësi malore, kurse më poshtë është lumi Babuna. Një fshat me burime të shumta uji, jo shumë i populluar, me shtëpi pushimi dhe me natyrë që magjeps në çdo hap. Lumi rrjedh dhe gurgullon, por mund të dëgjosh edhe cicërimat e zogjve. Pikërisht për këtë arsye është ndërtuar në afërsi pellgu i peshkut të Omoranit, i cili i josh vizitorët të vijnë dhe të shijojnë zonën e peizazhuar bukur me pellgje, lule dhe peshq të shijshëm. Bukuri për sy, dhe me plot shpirt. Pushim si në përrallë. Çfarë mund të dëshirojë më shumë një njeri. Kur të ktheheni në shtëpi nga shëtitja, do të jeni të kënaqur me një ditë të mirë të kaluar në Azot në zemër të Maqedonisë.

Teksti: Karolina Micevska
Foto: Zoran Vasileski



rore të Azotit



