

NËN FLAMURIN E OKB-SË
PËRKUSHTIMI NDAJ PAQES

MUNICION PËR LUFTIME
PËR NEVOJAT E NATO-S

KOLEKTIVI
USHTARAK

“MK 15 PHALANX
BLOCK 18”

MBUROJA



Numri 171
Janar 2024

ISSN 1857-7792



REVISTË E MINISTRISË SË MBROJTJES SË REPUBLIKËS SË MAQEDONISË SË VERIUT



AKORDE USHTARAKE

Festë miqësore e Vitit të Ri
përmes tingujve të katër
armatave të NATO-s



E ardhmja e Ballkanit Bashkimin

Ministrja e mbrojtjes Sllavjanka Petrovska me fjalë rasti hapi konferencën rajonale “Paqe dhe prosperitet në Ballkanin Perëndimor”, nën patronazhin e Qendrës për Hulumtim dhe Krijimin e Politikave dhe konzorciumit SMART Balkan. Ministrja Petrovska theksoi se e ardhmja europiane është një e ardhme e pajtimit, ndërsa shembulli i formimit të Bashkimit Europian, atëherë kur palët kundërbënë pas Luftës së Dytë Botërore, në interes të qëllimit më të madh dhe të arritjes së një të ardhmeje me perspektivë, i kanë zgjatur dorën njëra tjetrës, tregon se Europa është e fuqishme vetëm në qoftë se

ajo është e bashkuar. „Një Ballkan i qetë dhe i sigurt është i mundshëm vetëm në qoftë se kemi një Ballkan të integruar, megjithatë u dëshmuua se proceset integruese për ne, janë edhe procese të pajtimit brenda në secilin nga vendet tona, por edhe ndermjet nesh”, tha ministrja Petrovska. Në lidhje me samitin e mbajtur të liderëve të vendeve anëtare të BE-së, ministrja Petrovska tha se në të ardhmen duhet të jemi pragmatikë dhe të mençur, gjë që për ne në Maqedoninë e Veriut nuk është e panjohur. „Nënshkrimi i Marrëveshjes së Prespës dëshmoi vullnetin tonë për të kaluar përmes një procesi edhe pse ishte shumë proces i vështirë për



Perëndimor është në European

shumëkënd, vetvetiu pati një qëllim më të madh. Sot, anëtarësimi në NATO na jep zë të themi – ne jemi të sigurtë, demokracia jonë dhe vlerat tona janë të mbrojtura dhe se në këtë samit mund të marrim lajme të mira, por fatkeqësisht te partia opozitare mungon vizioni dhe lidhshipi për të marr vendime të rëndësishme”, tha Petrovska. Ajo tha se tashmë dritarja e mundësive është e hapur që Ballkani Perëndimor të integrohet në Bashkimin European. „Në politikë në skenën ndërkombëtare këto mundësi nuk vijnë shpesh dhe në rast se humben, nuk dihet se kur do të vijë mundësia e rradhës” – tha Petrovska. Në deklaratën e saj për media, ministrja

Petrovska theksoi se Maqedonia e Veriut si dhe qytetarët e saj, meritojnë të jenë pjesë e familjes së madhe europiane dhe se na presin edhe shumë obligime dhe detyra për realizim. “Maqedonia e Veriut është e drejtuar para sfidës së miratimit të ndryshimeve kushtetuese, të cilat fatkeqësisht, deri në këtë moment nuk u realizuan. Shpresoj se të gjitha forcat demokratike dhe progresive që ia duan të mirën këtij vendi, do t’a bëjnë hapin e duhur në këtë drejtim. Nuk guxojmë të lejojmë që vendi jonë të mos ia del që të merr vendin e merituar në Bashkimin European”, potencoi ministrja Petrovska.

Botues
Ministria e Mbrojtjes
së Republikës së Maqedonisë së Veriut



Kryetar i këshillit botues
Mr. Ivan Atanasoski, kolonel

Zëvendës kryetar i Këshillit të Botimtarisë
Toni Janevski, kolonel

Anëtarë të Këshillit të Botimtarisë:

Lidija Jançova-Hristova

Mr. Zdravko Jakovlevski

Biljana Bllazheska, kolonel

Nikolla Mitrevski, kolonel

Liljana Petreska, nënkolonel

Violeta Kostadinova, nënkolonel

Zoran Dodevski, kolonel i pensionuar

Biljana Ivanova

Dr. Zhanet Ristoska

Kryeredaktore përgjegjëse

Dr. Zhanet Ristoska

Redaksia:

Umët Redzepi

(redaktor i artit grafik dhe teknikës),

Bujar Zylfiqari

(përkthimi dhe redaktimi në gjuhën shqipe)

Biljana Ivanova

(redaktor teknik i këtij numri)

Shtyp:

„Fokus Print“ – Shkup



MBUROJA
Është revistë e
Ministrit të Mbrojtjes së
Republikës së
Maqedonisë së Veriut

Botohet një herë në muaj
publikohet edhe në ueb
faqen e Ministrit të Mbrojtjes
https://mod.gov.mk/mburoja



12

Ndikimi ekonomik i luftës
në Ukrainë



24

Gratë-agjente ndryshuan
stereotipet gjinore

përmbajtja

MBUROJA ■ viti XVI ■ numri 171 ■ Janar 2024

Info

Vizitë zyrtare e shefit të Shtabit
të Përgjithshëm të Forcave të
Armatosura të Republikës së
Shqipërisë, gjeneral-major Arben
Kingji 6

Misionet

Nën flamurin e OKB-së
Përkushtimi ndaj paqes (1) 9

Global

Fuqia e shtetit në ballafaqimin
me terrorizmin 14

Supermacia në hapësirën ajrore 18

Përgjatë historisë ushtarake
Lufta e Koresë 26

Trajnime

Të vendosur në luftën kundër
dezinformatave dhe ndërtimin
e qëndrueshmërisë përmes
trajnimeve të vazhdueshme 28

Armatis

Sistemi i armatimit për luftime
nga afër i SHBA-së „Mk 15 Phalanx
Block 1B“ 32

„Bars-8“, automjeti i blinduar
shumëdedikues 36

„B-25 Mitchell“ 38

Rruga deri te kalibri 155 mm 44

Aeroditar

100 vjet aeroklub në
Shkup (4) 48

Muzetë ushtarake
Parku ushtarak-muzeu „MM“ 50

E paobjektshme
Njerëzit më të pasur në botë 52

Piktoret dhe lufta

Tulio Krali,
Aviator dhe piktori futuristik 54



34

Municion për luftime për nevojat e
NATO-s



41

Pesë shpatat më të njohura që shënuan
historinë botërore

SHKRUAN:

**Dr. Zhanet
Ristoska**
Kryeredaktor
përgjegjës

Në mënyrë transparente dhe të përkushtuar drejt standardeve më të larta në mbrojtje

Pjesëtarët e Armatës dhe të punësuarit në Ministrinë e Mbrojtjes së Republikës së Maqedonisë së Veriut edhe këtë vit të ri 2024 e fillojnë me krenari për arritjen e suksesit të madh dhe për punën që bënë gjatë vitit të kaluar. Në këtë numër të parë të “Mburojës” në vitin e ri 2024, së pari do të rikujtojmë që edhe gjatë vitit të kaluar ishim më të vlerësuarit sa i përket transparencës dhe aktiviteteve që kanë të bëjnë me të, gjegjësisht sipas indeksit për transparencë aktive, Ministria e Mbrojtjes u pozicionua në vendin e parë me njëqind për qind plotësim të të gjitha kritereve. Në lidhje me këtë sukses të institucionit, ministrja e mbrojtjes Sllavjanka Petrovska, theksoi se transparencja e mbrojtjes, para se gjithash ka të bëjë me rregullativën cilësore, por edhe me përkushtimin dhe profesionalizmin e të punësuarve. Ndërsa sa i përket të punësuarve dhe rregullativës me anë të së cilës rregullohen të drejtat e tyre, nevojat dhe obligimet, në këtë numër të revistës “Mburoja” do të rikujtojmë se pritet të funksionojë edhe marrëveshja e re kolektive për të punësuarit në Ministrinë e Mbrojtjes dhe në Armatë, me anë të së cilës do të avancohen dhe do të rregullohen të gjitha të drejtat, obligimet dhe përfitimet që dalin nga angazhimi profesional i të punësuarve në këto institucione. Kjo ka të bëjë me bashkëpunimin e suksesshëm me sindikatet e mbrojtjes, bashkëpunim ky i cili gjatë periudhës së ardhshme rezultoi me ndryshimin e Ligjit për Shërbim në Armatë ku u vendosën parime për paga më të larta, u rritën të ardhurat mujore me të drejtën e pagesës së shtesës për sigurim banesor, ku u avancua statusi i pjesëtarëve të Armatës, u dha shtesë edhe për ushtarët profesional pas pensionimit me moshë 45 vjeçare me rritje 20%, u mundësuan kushte më të mira për pensionim, si dhe u dhanë një sërë kushtesh të mira për pjesëtarët e Armatës. Bashkëpunimi i sindikatave pas miratimit të këtij Ligji vazhdoi me një tempo edhe më të përshpejtuar, gjë që solli edhe deri te përpilimi i një Ligji të ri për të punësuarit në Ministrinë e Mbrojtjes, Ligj ky që për ta sjell një sërë përfitimesh edhe për punonjësit administrative dhe për të gjithë kategoritë e të punësuarve në Ministrinë e Mbrojtjes.

Në vitin e ri 2024, na presin sfida dhe obligime të reja dhe gjithsesi që do të vazhdojmë me proceset zhvillimore dhe me avancimin e mbrojtjes, ku ndër prioritetet më të rëndësishme mund të veçojmë edhe procesin e modernizimit dhe pajisshmërisë së Armatës, proces ky që do të jetë i arritshëm në kohë reale me rritjen e buxhetit për mbrojtjen. Armata gjatë periudhës së ardhshme do të ketë edhe automjete të blinduara të llojit “Stryker”, do të furnizohet edhe me sisteme të reja kundërajrore nga Franca, sisteme artilerike nga Turqia, por pritet edhe furnizimi me helikopterë të ri, si dhe furnizim me dronë për nevojat e shtetit.

Ministria e Mbrojtjes dhe Armata e Republikës së Maqedonisë së Veriut edhe gjatë periudhës së ardhshme do të dëshmojnë që janë të përkushtuara në fuqizimin e sigurisë kolektive të NATO-s, duke vazhduar me kontributin përmes pjesëmarrjes në kuadër të forcave multinacionale të Aleancës në Bullgari, Rumani dhe Letoni, si dhe me kontribut në misionin e NATO-s në Kosovë, KFOR dhe misionin e BE-së në BeH, ALTEA, si mënyrë e fuqizimit të stabilitetit dhe sigurisë rajonale, ndërsa si hap i rëndësishëm do të jetë edhe vazhdimi që në mënyrë shumë efikase të kujdesemi për paqen, sigurinë dhe mbrojtjen e qytetarëve të Republikës së Maqedonisë së Veriut.

„Orce Nikollov“ 116
1000 Shkup

Telefon: 02 3128 276
www.mod.gov.mk

Qëndrimet e plasura nga ana e bashkëpunëtorve të jashtëm nuk përfaqsojnë politikën zyrtare dhe qëndrimet e Ministrisë së Mbrojtjes

TË NDERUAR PJESËTARË TË ARMATËS DHE TË PUNËSUAR NË MM,

Redaksia e revistës „Mburoja“ ju inkurajon të dërgoni shkrime rreth aktiviteteve më të rëndësishme në kuadër të njësive suaj organizative. Shkrimet e juaja, informatat, apo reportazhet me fotografitë përkatëse, mund të na i dërgoni në adresat vijuese:

zanet.ristovska@mod.gov.mk, stit@mod.gov.mk



PARAQIT KORRUPSIONIN
0800 50030



Vizitë zyrtare e shefit të Shtabit të Përgjithshëm të Forcave të Armatosura të Republikës së Shqipërisë, gjeneral-major Arben Kingji

Shefi i SHP të Forcave të Armatosura të Republikës së Shqipërisë, gjeneral-major Arben Kingji, gjatë vizitës zyrtare në Republikën e Maqedonisë së Veriut, zhvilloi takim me shefin e Shtabit të Përgjithshëm, gjeneral-nënkolonelin Vasko Gjurçinovski dhe me zëvendësministrin e mbrojtjes Tiron Jajaga. Gjenerali Gjurçinovski dhe Kingji biseduan për bashkëpunimin në mes dy armatave të vendeve fqinje dhe vendeve aleate në NATO. Me këtë rast, u konstatua se bashkëpunimi ndërshtrarak bilateral, i cili në vazhdimësi është në nivel të lartë, kontribuon për sigurinë dhe stabilitetin e rajonit dhe më gjerë. Gjenerali Gjurçinovski homologon e tij e njoftoi me procesin vijues transformues të Armatës, si dhe me aktivitetet e planifikuara vijuese, që kanë të bëjnë me realizimin e qëllimeve dhe shkathtësive të NATO-s. U bisedua edhe rreth aktiviteteve dhe operacioneve të NATO-s në të cilat marrin pjesë dy vendet tona, për mundësitë e avancimit të bashkëpunimit të mëtejme, me anë të shfrytëzimit të kapaciteteve të trajnimit, të edukimit ushtarak, si dhe për bashkëpunimin në nivel operativ, përmes

realizimit të aktiviteteve të përbashkëta stërvitore. Gjenerali Gjurçinovski theksoi se format e deritanishme të bashkëpunimit, ndërveprimi i ndërsjellë, si dhe pjesëmarrja e përbashkët në aktivitetet dhe në operacionet e NATO-s, si dhe anëtarësimi në shumë nisma të sigurisë, kontribuojnë në drejtim të avancimit dhe fuqizimit të sigurisë në rajon dhe më gjerë. Zëvendësministrin e mbrojtjes, Tiron Jajaga, në takimin me gjeneralin Kingji, tha se takimet e nivelit më të lartë janë një mundësi e mirë për të fuqizuar bashkëpunimin dhe në këtë mënyrë, të dëshmohet miqësia dhe aleanca e fuqishme ndërmjet Maqedonisë së Veriut dhe Shqipërisë. “Bashkëpunimi ynë bilateral në fushën e mbrojtjes është në nivelin më të lartë. Dy vendet tona janë të orientuara kah fuqizimi i paqes dhe sigurisë në rajon dhe përmes pjesëmarrjes aktive në nismat rajonale si A5, SEDM, Brigadës së Europës Juglindore, por edhe nëpërmjet pjesëmarrjes në misionet dhe operacionet si që janë KFOR dhe EUFOR – ALTEA. Maqedonia e Veriut do të vazhdojë të mbështesë Ukrainën e cila ka të drejtë të mbrojtje pavarësinë dhe sovranitetin e saj

nga agresioni rus”, tha zëvendësministrin Jajaga. Zëvendësministrin në emër të Ministrisë së Mbrojtjes dhe në emër të ministres Petrovska, shefit të Shtabit të Përgjithshëm të Forcave të Armatosura të Shqipërisë, iu falenderua për vizitën dhe shprehu pritjet e ti, që si edhe gjatë vitit 2023, edhe gjatë vitit 2024, të nënshkruhet plani për bashkëpunim bilateral, plan ky i cili do të shërbejë si katalizator për zhvillimin e ndërveprimet, shkathtësive dhe aftësive të pjesëtarëve të dy armatave aleate. Gjenerali Kingji gjatë takimeve shprehu mirënjohje për bashkëpunimin e ndërsjellë ndërshtrarak, si një shembull i aleancës, mes tjerash duke përmendur edhe faktin se gjithmonë do të insistojë që të gjenden mundësi të reja për thellimin e këtij bashkëpunimi. Pas vizitës së Shtabit të Përgjithshëm dhe Ministrisë së Mbrojtjes, gjenerali Kingji, zhvilloi takim edhe me presidentin e Republikës së Maqedonisë së Veriut, Stevo Pendarovskin. Gjenerali Kingji vizitoi edhe Komandën për Operacione, ku zhvilloi takim edhe me komandantin, gjeneralin e brigadave Besnik Eminin, si dhe në fund vizitoi edhe kazermën “Kuzman Josifovski-Pitu” në Tetovë.

Takim me gjeneralin Nilsen, komandant i kolegjit të NATO-s në Romë

Ministrja e mbrojtjes Sllavjanka Petrovska u takua me gjeneral-nenkolonelin Max Nielsen, komandant i Kolegjit të Mbrojtjes së NATO-s (NDC) nga Roma, i cili së bashku me studentë nga 59 shtete të kursit të lartë, ndodhet në një vizitë studimore në Republikën e Maqedonisë së Veriut. Ministrja Petrovska gjatë takimit theksoi bashkëpunimin e shkëlqyer 28-vjeçar ndërmjet Ministrisë së Mbrojtjes dhe Kolegjit të Mbrojtjes së NATO-s dhe theksoi se është veçanërisht e lumtur që sot Maqedonia e Veriut mund të prezantohet para audiencës si shtet anëtar i NATO-s. Ministrja Petrovska tha se gjatë gjithë këtyre viteve, oficerët e ushtrisë maqedonase dhe zyrtarët e lartë të Ministrisë së Mbrojtjes patën mundësi të përmirësohen në këtë kolegji dhe sot me përfaqësuesin tonë jemi pjesë e vetë institucionit arsimor. “Ne, si partnerë të NATO-s, kemi filluar të

mbështesim programet arsimore të NATO-s, fillimisht përmes Partneritetit për Akademitë e Mbrojtjes së Paqes dhe Institutit të Studimeve të Sigurisë, përmes Programit për Rritjen e Arsimit të Mbrojtjes (DEEP) dhe tani me një përfaqësues kombëtar në ekipin tuaj, tha Petrovska. Ministrja Petrovska tha se vendi ynë ka respekt të madh për QDH-në si qendër për arsim, studim dhe hulumtim për çështjet e sigurisë transatlantike. Është jashtëzakonisht e rëndësishme që ajo të jetë një platformë për avancim në karrierë për shumë civilë dhe oficerë të rangut të lartë që nuk vijnë vetëm nga vendet anëtare të NATO-s. Gjenerali Nielsen shprehu kënaqësinë që po udhëheq ekipin e Kolegjit të Mbrojtjes së NATO-s në vizitë në Republikën e Maqedonisë së Veriut dhe theksoi se në të gjitha takimet e zhvilluara kanë mundur të sigurohen për kapacitetin e lartë njerëzor të institucioneve. Gjenerali Nelson më



herët është takuar me shefin e Shtabit të Përgjithshëm, gjeneral-nenkolonelin Vasko Gjurginovski, me ç'rast është biseduar për aktivitetet që po i realizojmë në procesin e transformimit dhe standardizimit të plotë me procedurat, dokumentet dhe doktrinën e NATO-s. Gjatë takimit u diskutua për aktivitetet e këtij institucioni të arsimit të lartë ushtarak të NATO-s, bashkëpunimi që kemi me Kolegjin dhe pjesëmarrja e të moshuarve tanë në ndjekjen e programeve të studimit.

U nënshkrua marrëveshja për furnizimin me pjesë për fluturake nga Çekia

Ministrja e mbrojtjes Sllavjanka Petrovska dhe ambasadori çek Jaroslav Ludva nënshkruan një marrëveshje kornizë me të cilën, për herë të parë në historinë maqedonase, sfidat e prokurimit dhe furnizimit në kohë të pjesëve rezervë, riparimi i pjesëve dhe furnizimi me materiale harxhuese për nevojat e helikopterëve



transportues “Mi-8/17”, helikopterët “Bell 206” dhe avionët “Zlin 242L” do të të zgjidhet në mënyrë sistematike. Marrëveshja kornizë kap vlerën e 5 milionë eurove dhe është aktive për

pesë vitet e ardhshme, pra deri në futjen në përdorim të platformave të reja të helikopterëve që janë planifikuar për prokurim sipas planit për modernizimin e Armatës. Pas nënshkrimit të Marrëveshjes, të hartuar në parim “Qeveri me Qeveri”, e cila përjashton të gjitha mundësitë për çfarëdo korrupsioni në këtë proces, ministrja Petrovska theksoi se kjo ditë është një nga ditët më të ndritura për forcat ajrore të Maqedonisë, duke pasur parasysh se mundëson dorëzimin në kohë dhe të shpejtë të çdo pjese të nevojshme për funksionalizimin e plotë të fluturakeve të Armatës së Republikës së Maqedonisë së Veriut. “Forca ajrore po përballë me mangësi sistematike në prokurimin dhe mirëmbajtjen e helikopterëve dhe avionëve, diçka që po zgjidhet sot me Marrëveshjen Kornizë që nënkupton funksionalitetin e plotë të helikopterëve dhe avionëve brenda Armatës, deri në prokurimin dhe vënien në punë të helikopterëve të rinj për të cilën pres që të merret një vendim së shpejti”, tha ministrja në këtë

takim. Petrovska shprehu kënaqësinë e saj për bashkëpunimin e mëparshëm me Republikën Çeke dhe objektin për riparimin e aviacionit LOM-Pragë, të cilët aktualisht janë në renovim të dy helikopterëve transportues të Armatës. Ambasadori çek Ludva u falënderua për bashkëpunimin e shkëlqyer të mbrojtjes që rezultoi nga kjo marrëveshje dhe tha se “LOM-Praga” është një qendër rinovimi që funksionon sipas standardeve më të larta të Aleancës. “LOM-Prague” është një kompani shtetërore çeke, vend anëtar i Aleancës, e cila lehtëson seriozisht procesin e kontrollit të cilësisë dhe garanton vlefshmërinë e pjesëve të këmbimit. Pas analizave të bëra nga stafi ekspert në ministri dhe SHP, kjo kompani është veçuar si kompania më e përshtatshme për këtë lloj shërbimi. Ministria e Mbrojtjes ka përvoja jashtëzakonisht pozitive nga bashkëpunimi me këtë kompani, veçanërisht në lidhje me montimin e dy helikopterëve transportues të ushtrisë që duhet të kthehen në vend në gjysmën e parë të vitit 2024.

Automjetet "Stryker" do të jenë pjesë e kapaciteteve të Armatës së Maqedonisë së Veriut

Ministrja e mbrojtjes Sllavjanka Petrovska dhe ambasadorja e Shteteve të Bashkuara të Amerikës në Maqedoninë e Veriut, Angela Ageler, vizituan ushtarët amerikanë, të cilët, të mbështetur nga pjesëtarët e Armatës së RMV-së, në kuadër të stërvitjes "Partneri i Guximshëm 23" i PU "Krivollak", po qëllonin me autonemjet të blinduar "Stryker". Në stërvitjen në „Krivollak“ i pranishëm ishte edhe gjenerali i brigadave Patrick Ellis, zëvendës shefi



i shtabit të Komandës së Armatës Amerikane për Evropë dhe Afrikë. Ministrja Petrovska theksoi se kjo stërvitje është e rëndësishme për Maqedoninë e Veriut nga dy aspekte, edhe një herë për të demonstruar kapacitetin e poligonit ushtarak "Krivollak" dhe mundësinë që pjesëtarët e Armatës të njihen me aftësitë e automjetit të blinduar "Stryker". Automjetet e blinduara „Stryker“ janë pjesë e planit për modernizimin e ushtrisë dhe në përputhje me planin, Armata e Maqedonisë do të pajiset me këtë platformë sipas parimit "pako e plotë", gjegjësisht përveç automjeteve do të ketë edhe pajisje të përshtatshme si armatim, mbrojtje balistike, pajisje elektronike, mjete komunikimi dhe elementë të tjerë. „Poligoni 'Krivollak' përdoret përsëri nga aleatët tanë, gjë që tregon besim të ndërsjellë, dhe kjo është gjithashtu një mundësi e mirë që pjesëtarët e ushtrisë maqedonase të shohin aftësitë e automjeteve 'sulmues', të cilat së shpejti do të jenë pjesë e kapaciteteve të Armatës maqedonase.

”, tha ministrja. Ajo bëri të ditur se automjetet e para të këtij lloji pritet të mbërrijnë në fund të vitit 2024. Ministrja Petrovska theksoi se trajnimet e përbashkëta të "Krivollak" janë një tjetër shfaqje e bashkimit dhe aleancës që, siç tha ajo, është vërtet domethënëse në këto kohë jashtëzakonisht sfiduese për sigurinë në mbarë botën. Ambasadorja Ageler shprehu mirënjohjen e saj për mundësinë që pjesëtarët e Armatës Amerikane për Evropë dhe Afrikë të trajnohen dhe avancohen në "Krivollak" dhe shprehu besimin se miqësia dhe partneriteti mes dy vendeve do të vazhdojë të zhvillohet. "Dua të falënderoj gjeneral brigadë Ellis që solli anëtarët e Regjimentit të 2-të të Kalorësisë këtu, sepse sa më shumë të punojmë së bashku, aq më shumë stërvitemi së bashku dhe arrijmë ndërveprueshmëri më të madhe, dhe në të njëjtën kohë, ushtritë bëhen më të gatshme për të vepruar së bashku. dhe të përmbushë detyrat që i nevojiten NATO-s", tha mes tjerash ambasadorja Ageler.

Rreth 40 kompani maqedonase mund të jenë pjesë e tregut të NATO-s

Ministrja e mbrojtjes Sllavjanka Petrovska, së bashku me kryeministrin Dimitar Kovačevski dhe zëvendëskryeministrin për çështje ekonomike, Fatmir Bytyqi, vizituan kompaninë "ATS Ammunition" në Samokov, pjesë e grupit "ATS Group", veprimtaria e së cilës është prodhimi i mjeteve mbrojtëse dhe pajisje e armatime ushtarake. Pas vizitës në objekte, ministrja Petrovska tha se kjo është një kompani serioze me cilësi të lartë, e cila është shumë e rëndësishme në kohën kur përballemi me sfida serioze për të përmbushur nevojat e industrisë ushtarake. Ministrja Petrovska informoi se kjo kompani tashmë është e regjistruar për pjesëmarrje në tregun e NATO-s dhe shtoi se interesimi i kompanive për përfundimin e këtij procesi është në rritje. "Kjo kompani

tashmë është e regjistruar në tregun e NATO-s dhe merr pjesë në një treg me vlerë mbi 5 miliardë euro. Ajo që më gëzon është se pjesa tjetër e kompanive në Maqedoninë e Veriut që merren me aktivitete të tjera po rrisin interesin e tyre për t'u regjistruar në tregun e NATO-s. Nëse në vitin 2021 kishte vetëm 8 kompani, tashmë në tetor të vitit 2023 ai numër është 18, vetëm në një vit ose gjithsej diku rreth 40 kompani e kanë marrë atë kod të NATO-s dhe mund të marrin pjesë në tregun e NATO-s", tha ministrja. Ajo shtoi se Ministria e Mbrojtjes dhe Armata kanë bashkëpunim jashtëzakonisht pozitiv në shfrytëzimin e produkteve të kësaj kompanie, si dhe do të bashkëpunojnë edhe në zhvillimin për prodhimin e dronit të parë

maqedonas. Ministrja Petrovska theksoi se për shkak të nevojave të imponuara, dronët do të jenë shumëfunksional, me aftësi për misione zbuluese-hulumtuese, për veprime luftarake dhe për nevoja civile.





Nën flamurin e OKB-së

Përkushtimi ndaj paqes (1)

Duke analizuar dekadën e fundit, paqeruajtësit vëmendjen më të madhe, ndër të tjera, i kushtuan fushave që përmbushohen si sfida të veçanta në përmbushjen e misioneve paqeruajtëse në terren: arritja e paqes së qëndrueshme vetëm duke gjetur zgjidhje të pranueshme politike dhe duke gjetur zgjidhje të pranueshme, duke marrë parasysh natyrën e konfliktit dhe rëndësinë e operacionit paqeruajtës. Vazhdimisht po bëhen përpjekje për të gjetur zgjidhje politike të konflikteve, por çdo situatë dhe skenar është i ndryshëm. Rezultati i diversitetit janë gjithashtu konfliktet që zgjasin me dekada, megjithëse është e papranueshme që operacionet e paqes të zgjasin përgjithmonë. Në parim, komponenti ushtarak në misionet paqeruajtëse shumëdimensionale krijon hapësirë për veprim politik dhe mbrojtje të popullatës civile. Madhësia e asaj hapësire ndryshon në varësi të misionit, por, në përgjithësi, koha në dispozicion për dialog dhe angazhim politik është e kufizuar. Kjo do të thotë se është e nevojshme të inkurajohen palët e përfshira që të përfitojnë

Praktika e ndërhyrjes së Organizatës së Kombeve të Bashkuara (OKB) në vendet me konflikt të armatosur është bërë e përhapur, veçanërisht pas periudhës së Luftës së Ftohtë. Këto praktika janë, natyrisht, një përgjigje e përshtatshme ndaj sfidave me të cilat përballet komuniteti ndërkombëtar në shekullin XXI

nga mundësitë për të gjetur një zgjidhje politike sa më shpejt të jetë e mundur, megjithëse kjo nuk ndodh pa mbështetjen e faktorëve të jashtëm në konflikt. Në procesin e gjetjes së zgjidhjeve të pranueshme, përveç mbështetjes së vendeve anëtare të përhershme të Këshillit të Sigurimit të OKB-së, nevojiten edhe iniciativa rajonale. Vendet fqinje kanë një rol veçanërisht të rëndësishëm në kërkimin e zgjidhjeve politike. Partneritetet me organizatat rajonale nuk janë më pak të rëndësishme.

Kontest

Në literaturë, termi "mosmarrëveshje" i referohet një mosmarrëveshjeje specifike për një fakt, ligj ose politikë, ku pretendimi ose pohimi i njëres palë përballet me një

kundërpadi ose mohim nga pala tjetër. Një mosmarrëveshje ndërkombëtare lind kur një mosmarrëveshje e tillë përfshin qeveri, institucione, persona juridikë ose individë nga pjesë të ndryshme të botës. Vendet anëtare të OKB-së, që janë anëtarësuar në Organizatë, janë pajtuar dhe me Kartën e OKB-së janë angazhuar për zgjidhjen e mosmarrëveshjeve të ndërsjella me mjete paqësore, në një mënyrë që nuk do të vërë në dyshim paqen, sigurinë dhe drejtësinë ndërkombëtare. Metoda e angazhimit dhe metodat për zgjidhjen paqësore të mosmarrëveshjeve nuk janë të renditura sipas prioritetit në Kartë, por praktika e deritanishme, e cila tregon se negociimi është mënyra themelore paqësore për të trajtuar mosmarrëveshjet ndërkombëtare.

Negocimi

Negociatat luajnë një rol jetik në zgjidhjen e mosmarrëveshjeve ndërkombëtare. Në praktikë, negociatimi praktikohet më shumë se të gjitha metodat e tjera të kombinuara, për të arritur një zgjidhje paqësore në mënyrë sa më efektive dhe në kohën më të shkurtër. Shumë shpesh, negociatat ishin mënyra e vetme e përdorur për të zgjidhur disa mosmarrëveshje gjatë historisë. Besohet se avantazhet e negociatave janë aq domethënëse sa që përjashtojnë përdorimin e ndonjë metode tjetër, edhe nëse shanset për suksesin e tyre janë të vogla. Edhe në rastet kur përdoren ndonjë metodë tjetër, negociatat ende nuk përjashtoheshin dhe përdorshin në zgjidhjen e aspekteve dytësore të mosmarrëveshjeve specifike si mënyrë për të përcaktuar kushtet për formimin, organizimin dhe funksionimin e komisioneve hetimore ndërkombëtare të destinuara për angazhim të mëtijshëm të OKB-së në gjetjen e zgjidhjeve paqësore. Negociatat janë shkëmbimi i propozimeve dhe kundërpapozimeve, me qëllim të arritjes së një zgjidhjeje për një mosmarrëveshje të caktuar, nga e cila të dyja palët mund të nxjerrin njëfarë kënaqësie

Mënyra e negociatimit

Negociatat ndërshtetërore zakonisht zhvillohen përmes kanaleve të zakonshme diplomatike - përmes përfaqësuesve të ministrive të punëve të jashtme ose përmes përfaqësuesve diplomatikë të akredituar të secilit prej shteteve të prekura nga mosmarrëveshja. Negociohet në këto nivele derisa të lindin disa mosmarrëveshje. Më pas, negociatat vazhdojnë në një nivel më të lartë, qeveritar. Nëse ka probleme në negociata dhe në nivel qeveritar (ose nevojitet mbikëqyrje e vazhdueshme e negociatave), shtetet e prekura nga mosmarrëveshja mund të bien dakord për institucionalizimin e negociatave duke krijuar një komision të përzier ose të përbashkët. Komisionet e përbashkëta zakonisht përbëhen nga një numër i barabartë përfaqësuesish nga të dyja palët dhe mund të kenë një mandat të shkurtër ose të gjërë, domethënë të përhershëm ose një mandat për të zgjidhur vetëm një problem specifik të mosmarrëveshjes. Në rast se negociatat ndërmjet përfaqësuesve qeveritarë të shteteve në kontest rezultojnë të pasuksesshme, për të nxjerrë negociatat nga një "ngërç", zbatohet teknika "negociatat në krye", që nënkupton zhvillimin e procesit të negociatave në nivelin më të lartë. Në nivelin e ministrave të punëve të jashtme, të kërret e qeverive apo presidentët e shteteve. "Diplomacia e Samitit" si një mjet për promovimin e marrëdhënieve të politikës së jashtme dhe si një mënyrë komunikimi në diplomacinë shumëpalëshe, mund të lehtësojë ndjeshëm procesin e negociatave, t'i japë një shtysë shtesë duke anashkaluar në një masë



"Diplomacia e Samitit" si një mjet për avancimin e marrëdhënieve të politikës së jashtme dhe si një mënyrë për të komunikuar në diplomacinë shumëpalëshe, mund të lehtësojë ndjeshëm procesin e negociatave, për t'i dhënë një shtysë shtesë duke anashkaluar deri diku mbledhjet e shumta të grupeve qeveritare (punuese) dhe ecurinë e ngadaltë të përcaktimit të konkluzioneve nga takimet, duke forcuar njëkohësisht disponimin e palëve të interesuara për kompromise në negociata

takime të shumta të grupeve qeveritare (të punës) dhe ecuria e ngadaltë e përcaktimit të konkluzioneve nga takimet, njëkohësisht duke forcuar disponimin e palëve të interesuara për kompromise gjatë negociatave. Dobësia e negociatave në krye qëndron në faktin se ato tërheqin shumë vëmendjen e publikut dhe shpesh krijojnë pritshmëri të mëdha nga arritja eventuale e një marrëveshjeje, e cila vërshtirë se mund

të përmbushet plotësisht. Megjithatë, duke pasur parasysh faktin se zgjidhjet e problemeve ndërkombëtare janë zakonisht rezultat i punës së palodhur dhe kontakteve afatgjata në të gjitha nivelet, është e qartë se negociatat në nivelin më të lartë shkurtojnë kohën për arritjen e marrëveshjeve dhe nuk lejojnë "hollimin" e temave në shqyrtim dhe të gjithë procesit të negociatave. Në të gjitha këto, nuk duhet harruar interesimi





i publikut për aktivitetet e organizatave ndërkombëtare gjatë procesit të negociatave. Në kuadër të Asamblesë së Përgjithshme të OKB-së (AP), shtetet e prekura nga mosmarrëveshja mund, nëse duan, të zhvillojnë takime diplomatike, të cilat do të ndiqen nga i gjithë opinioni ndërkombëtar. Në këtë mënyrë është e mundur të qetësohen tensionet ekzistuese, por kjo është edhe një mënyrë për të tërhequr vëmendjen e faktorit ndërkombëtar, pjesëmarrja e të cilit ndonjëherë mund të jetë çelësi për zgjidhjen e mosmarrëveshjes. Ana negative e takimeve të tilla publike është krijimi i mundshëm i një tabloje joreale të marrëdhënieve ekzistuese ndërmjet palëve në konflikt, e cila në fazat vijuese të procesit të negociatave mund të krijojë probleme dhe vështirësi të caktuara. Për këtë shkak, nëse shtetet synojnë të negociojnë seriozisht, do të ishte më mirë të shfrytëzonin mundësitë për të mbajtur takime joformale përpara se të vendosnin për t'u përfshirë në debat publik në Asambleshë të Përgjithshme të OKB-së.

Gjithashtu shtrohet pyetja nëse mosmarrëveshja e zgjidhur brenda kornizës, pra nën kujdesin e organizatave ndërkombëtare (OKB), do të mund të zgjidhet në mënyrë të barabartë (ose edhe më lehtë) përmes negociatave tradicionale. Dallimi është vetëm në implikimet ligjore që mund të lindin, duke zgjidhur mosmarrëveshjen në një mënyrë ose në një tjetër dhe duke qenë të pranueshme për palët e interesuara. Natyrisht, Asambleja e Përgjithshme e OKB-së është forumi i rekomanduar para të cilit duhet të zgjidhen mosmarrëveshjet ndërkombëtare.

Aspektet esenciale të negociimit

Nëse palët (shtetet) të prekura nga një mosmarrëveshje (ndërkombëtare) janë të interesuara për të gjetur një zgjidhje paqësore, procesi i negociatave gjen gjithashtu mënyra se si mund të kapërcehen keqkuptimet. Në rast se diskutimi mbi aspektet thelbësore të mosmarrëveshjes arrin një "bllokim", mënyra më e mirë për të vazhduar procesin është që palët e interesuara të

rishqyrtojnë qëndrimet e tyre në lidhje me çështjet individuale të procesit të negociatave dhe të bëjnë përpjekje për të arritur marrëveshje. për çështjet procedurale dhe zgjidhjen optimale që do të kënaqë interesat e të dyja palëve në mosmarrëveshje. Që zgjidhje të tilla të negociuara të jenë të mundshme, palët e interesuara do të duhet të binden për përfitimet e zgjidhjeve të tilla për sa i përket burimeve të investuara. Nga ana tjetër, nëse interesat e palëve janë diametralisht të kundërta, një zgjidhje që kërkon që vetëm njëra palë në mosmarrëveshje të tërhiqet nga pozicioni fillestar, tërësisht ose pjesërisht, do të konsiderohet e papranueshme nga pala tjetër. Ndonjëherë ndodh që për shkak të natyrës së mosmarrëveshjes ose interesave të palëve, përfitimi i një zgjidhjeje të caktuar për një palë nënkupton humbjen e palës tjetër. Në atë rast, si mundësi për të kompensuar një humbje të tillë, do të ishte e nevojshme t'i lihej palës në mosmarrëveshje që beson se humbet duke aplikuar një zgjidhje të caktuar, të krijojë dhe të ketë kontroll mbi detajet e procesit të negociatave. - për shembull, vendi dhe koha e fjalimeve. Në këtë mënyrë, një peshë e madhe simbolike i jepet elementeve të caktuara të procesit të negociatave dhe në këtë mënyrë arrihet një efekt domethënës në procesin e gjetjes së zgjidhjeve të pranueshme të mosmarrëveshjes. Duhet të merret parasysh edhe fakti se në marrëdhëniet ndërkombëtare moderne aspekti publik i negociatave ka shumë më tepër rëndësi se në të kaluarën. Një zgjidhje më radikale zbatohet kur kombinohen dy çështje të veçanta në mosmarrëveshje duke i lënë hapësirë të dyja palëve që njëkohësisht të fitojnë dhe të humbin diçka dhe në këtë mënyrë të balancojnë me sukses negociatat. Marrëveshje të tilla "paketë" janë të zakonshme në negociatat shumëpalëshe.

Gjatë shkëmbimit të propozimeve gjatë negociatave, në mënyrë që të dyja palët në mosmarrëveshje të kenë njëfarë kënaqësie, është gjithashtu shumë e rëndësishme që palët negociuese të jenë të vetëdijshme për prezencën e publikut, vendas dhe ndërkombëtar. Mund të luajë një rol të madh në rezultatin përfundimtar. Me prezencën e publikut, elementi i marrjes dhe dhënies, që në fakt është edhe thelbi i negociatave, është nën vëzhgim dhe presion të vazhdueshëm nga grup të ndryshme interesi. Në atë rast, nuk përjashtohet që propozimet serioze që objektivist mund të çojnë në zgjidhje, të refuzohen me arsyetimin se janë thjesht propagandë, me qëllim të nxitjes së reagimit të favorshëm të publikut. Një shembull i kësaj janë negociatat për kufizimin e armëve dhe çarmatimin gjatë Luftës së Ftohtë.





Ndikimi ekonomik i luftës në Ukrainë

E fektet e deritanishme të luftës kanë treguar qartë një ndikim në rritje në ekonominë globale, bankat dhe zinxhirin e furnizimit. Ekonomia globale dhe zinxhiri i furnizimit ishin ende duke u rikuperuar nga pandemia COVID-19, kur lufta në Ukrainë ushtroi një presion të fortë në rritjen e çmimeve në të gjithë sektorët dhe kontribuoi në ndërprerjen e zinxhirit të furnizimit dhe në ngadalësimin e rritjes ekonomike të vendeve. Ai reduktoi më tej furnizimin dhe rriti pasigurinë, të gjitha këto ndikuan në energjinë dhe ushqimin me implikime shtesë nga sanksionet e vendosura nga BE-ja dhe shtetet e tjera demokratike ndaj Rusisë. Situata të tilla u shfaqën para së gjithash në një krizë energjetike e cila, nëpërmjet rritjes së kostove të prodhimit, u derdh në nivelin e përgjithshëm të çmimeve dhe shkaktoi krizë në koston e jetesës. Por le të shkojmë hap pas hapi dhe të analizojmë ndikimin e luftës në Ukrainë në ekonomi dhe të flasim pak për ndikimin që lidhet ngushtë me varësinë

energjetike, mungesën e ushqimit dhe rritjen e inflacionit.

Në fillim të vitit 2022, parashikimet ishin se do të ishte një vit rimëkëmbjeje me ekonominë që pritet të rritet me 5%. Megjithatë, dy muaj më vonë, lufta në Ukrainë përfaqësoi një "goditje masive dhe historike energjetike" (Jenkins 2003) në tregun botëror. "Shoku" ishte një nga faktorët kryesorë që ngadalësoi rritjen ekonomike në vitin 2022 nga 5 në 3,1%. Agresioni i Rusisë kundër Ukrainës ka ndikimin më të fortë në rritjen e ekonomisë evropiane, e cila për vitin 2023 parashikohet në vetëm 0.3% (Jenkins 2003).

Një nga armët "sekrete" në duart e Putinit ishte varësia energjetike e Evropës nga gasi rus dhe nafta bruto. Në ditët e para të agresionit rus, çmimi i naftës dhe gazit, si dhe eksportet ruse u rritën disa herë. Çmimi i gazit është dyfishuar dhe nafta e papërpunuar është rritur në 125 dollarë amerikanë për fuçi (KPMG 2022). Eksportet e gazit dhe naftës së papërpunuar ishin ndërveprimi kryesor ekonomik midis Rusisë dhe Perëndimit

gjatë kësaj periudhe. Ky nivel eksportesh nuk ka gjasa të rikthehet në nivelet e para pushtimit. Evropa u përball me sfidën e diversifikimit të pamjaftueshëm energjetik të furnizimit me burime dhe energji. Sipas Moskës, në tre muajt e parë të luftës, Rusia rriti të ardhurat e saj financiare nga burimet e naftës dhe gazit në më shumë se 100 miliardë dollarë. Të ardhurat e Moskës nga burime të ndryshme të energjisë në vitin 2022 arritën nivelin e 338 miliardë dollarëve, me më shumë se një të tretën, në ndryshim nga 244 miliardë në 2021 (Radio Free Europe/ Radio Liberty 2022). Megjithatë, më pak se një vit pas agresionit, Evropa arriti të shkëputej nga "kthetrat" e varësisë energjetike nga gasi dhe nafta ruse dhe BE-ja mori një vendim për të kufizuar çmimin e gazit dhe naftës së importuar nga Rusia. Ky vendim i BE-së kontribuoi në një rënie të ndjeshme të importit të gazit dhe naftës rus në Evropë dhe kontribuoi në uljen e të ardhurave të Moskës nga këto energji. Ai gjithashtu shkaktoi një reduktim të fluksit hyrës të

parave që mbështetën ekonominë ruse. Gjithashtu, lufta kërcënoi mungesën e ushqimit në mbarë botën. Pushtimi i Rusisë në vitin 2022 prishi tregjet kryesore dhe zinxhirët e furnizimit për të korrat dhe plehrat, duke ndikuar ndjeshëm në sigurinë globale të ushqimit (The World Bank 2023 p4.). Megjithatë, Rusia mbetet eksportuesi më i madh në botë i grurit dhe produkteve pyjore dhe një burim i burimeve strategjike si nikeli, kobalti dhe platini (Jenkins 2023). Shifrat nga Organizata e OKB-së për Ushqimin dhe Bujqësinë (FAO) tregojnë se në vitin 2020 Rusia përbënte rreth 11% të prodhimit global të grurit dhe 19% të eksporteve globale të grurit (duke e bërë Rusinë eksportuesin më të madh të grurit në botë atë vit). Për më tepër, Rusia është një eksportues i rëndësishëm global i elbit, vajit të lulediellit dhe lulediellit të papërpunuar (BOFIT 2022). Ukraina është gjithashtu një eksportues kryesor i grurit në botë. Për shkak të luftës dhe kufizimeve në eksportet e grurit nga Ukraina dhe Rusia, shumë vende të botës së tretë u përballën me mungesë ushqimi. Eksportet ukrainase të misrit, grurit dhe elbit nga janari deri në nëntor 2022 ishin 22% nën nivelet e vitit 2021. Eksportet e grurit ukrainas drejt vendeve në zhvillim mbeten nën nivelet e para luftës. Eksportet e grurit të Ukrainës në LDC janë më shumë se dyfishuar që nga fillimi i luftës, por vëllimi i eksporteve në 2022 ishte 1.6 milion ton nën atë të 2021 (The World Bank 2023 p9.). Shumë prodhues vareshin nga burimet e prodhuara në të dy vendet. Pasojat ishin një ngadalësim i prodhimit dhe stagnimi i zhvillimit ekonomik. Këta janë vetëm disa nga faktorët që nxitën rritjen e inflacionit dhe shkaktuan rënien e standardit të jetesës. Pavarësisht nga rezultati i luftës, interesi i kompanive perëndimore për t'u kthyer në Rusi ose për të investuar në të ardhmen vihet në pikëpyetje. Rreziqet janë thjesht shumë të larta për një hap kaq të pasigurt. Shkurtime, lufta në Ukrainë po ndikon negativisht në inflacion, duke e ngritur atë në nivele historike dhe duke ndikuar negativisht në rritjen ekonomike me rritjen e rrezikut të recesionit dhe pasigurisë së lartë. Ne kemi qenë dëshmitarë se Evropa, me mbështetjen e Shteteve të Bashkuara, ka ndërmarrë disa hapa dhe ka ndërtuar mekanizma të shpejtë për të adresuar sfidat e lartpërmendura. Sot çmimet e naftës dhe gazit janë të qëndrueshme dhe shumë më të ulëta se muajt e parë të luftës, gjendja ushqimore është stabile dhe "goditjet" ekonomike të luftës janë minimizuar, por nuk mund të përjashtohen plotësisht. Në nivel global, inflacioni i lartë ka nxitur



një shtrëngim më të shpejtë të politikave monetare dhe një proces të ngadalshëm të konsolidimit fiskal me huamarrje shtesë nga vendet pas huamarrjes parësore për shkak të pandemisë. Veprimi i sinkronizuar i bankave qendrore me rritjen e normave të interesit ndikoi fuqimisht në kërkesën dhe reflektoi rritjen ekonomike e si rrjedhim edhe çmimin e kredive dhe synimet investuese. Kjo bëri që inflacioni të bjerë në shtete. Në afat të shkurtër, është realiste të pritet një rritje ekonomike më e dobët në nivel global, veçanërisht në Eurozonë, por edhe në të gjithë botën. Me kalimin e kohës, politikat fiskale do të duhet të konsolidohen, pavarësisht nëse kjo bëhet duke ulur transfertat dhe shpenzimet publike dhe duke rritur taksat, ose, siç ka ndodhur shpesh në të kaluarën, duke ulur investimet publike, që është çështje e secilit vend individualisht. Politikat e qeverisë zakonisht ridrejtojnë investimet atje ku nevojiten për të arritur rritje jo-inflacioniste (Lagarde 2022). Pas periudhës 2023, pritet konsolidimi ekonomik dhe shfrytëzimi i mundësive të reja që do të lihen pas rindërtimit të zonave të shkatërruara nga konflikti. Shkatërrimi i luftës në Ukrainë është i madh në të gjitha aspektet. Rindërtimi do të kërkojë rindërtim pas konfliktit, por rezultati përfundimtar varet nga mënyra se si përfundon lufta. Në çdo rast, opsioni kryesor dhe i vetëm është që Ukraina duhet të fitojë luftën. Megjithatë, rindërtimi i Ukrainës mund të jetë më i vështirë financiarisht sesa vetë lufta. Në konfliktin intensiv që ka zgjatur një vit e gjysmë deri tani, vendi tashmë ka pësuar dëme të mëdha të papara në Evropë që nga Lufta e Dytë Botërore. Përvoja dhe mësimet praktike nga Lufta e Dytë Botërore treguan se u deshën 20 deri

në 30 vjet që Gjermania dhe Mbretëria e Bashkuar të rindërtoheshin pas luftës. Vlerësimet se sa do të kushtojë rindërtimi i vendit ndryshojnë (Jenkins 2023). Banka Botërore vlerëson për vitin 2023 se kostoja e rindërtimit të Ukrainës do të ishte më shumë se 410 miliardë dollarë (The World Bank 2022). Kjo shifër e burimeve financiare është më e lartë se PBB-ja e Ukrainës e paraluftës dhe tre herë më e lartë se mbështetja totale ushtarake, humanitare dhe financiare që shtetet i dhanë Ukrainës. Sot ky numër është dukshëm më i lartë. Sipas presidentit ukrainas Volodymyr Zelensky, "kostoja (e rindërtimit pas konfliktit) ndoshta do të kalojë 1 trilion dollarë dhe do të rritet çdo ditë, por luftimet vazhdojnë" (Garver 2023). Nuk është ende aq e sigurt se si mund të evoluojë lufta në Ukrainë në vitin 2023. Pavarësisht viktimave të rënda, asnjëra palë nuk është e gatshme të lërë qoftë edhe një hap nga pozicionet dhe kërkesat e tyre politike. Të dyja palët po përgatiten për veprimet e ardhshme sulmuese, të cilat në masë të madhe varen nga kushtet e motit në fushë. Askush nuk mund të parashikojë me siguri se çfarë do të ndodhë dhe si do të zhvillohet lufta në muajt dhe madje edhe vitet e ardhshme. Një gjë është e qartë, se të gjithë duhet të jenë të gatshëm të pranojnë pasojat e kësaj lufte të pamëshirshme. Gjithashtu, çështjet e ndjeshme politikisht nuk mund të injorohen. Rezultati përfundimtar i luftës varet shumë më tepër nga mbështetja e Perëndimit për Ukrainën në të gjitha aspektet, duke përfshirë ofrimin e platformave moderne ushtarake perëndimore.

Dr. Igor Gjoreski



Fuqia e shtetit në ballafaqimin me terrorizmin

Kërkesat për të cilat publiku zakonisht informohet janë programe që reduktojnë mundësinë e radikalizimit të njerëzve dhe masat "të vështira" në luftën kundër terrorizmit janë në plan të dytë. Puna në polici në komunitet ose puna në polici i orientuar nga komuniteti është një strategji puna në polici që fokusohet në zhvillimin e marrëdhënieve me anëtarët e komunitetit. Është një filozofi e puna në policit ku një punonjës policie patrullon të njëjtën zonë për një periudhë të gjatë kohore, duke zhvilluar një partneritet me qytetarët për të identifikuar dhe zgjidhur së bashku problemet. Në këtë mënyrë do të zvogëlohen kostot e nevojshme për inteligjencën dhe do të ulet edhe përqindja e krimeve të rënda. Përdorimi i fuqisë "të butë" nga shtetet nuk është një koncept i ri në marrëdhëniet ndërkombëtare. Ajo ka ekzistuar ndër vite përmes marrëdhënieve

Problemi i terrorizmit në shekullin e XXI ka çuar në zbatimin e strategjive të sofistikuara dhe në zhvillim për të luftuar këtë fenomen. Në luftën kundër terrorizmit janë zbatuar politika hibride si një kombinim i fuqisë "të butë" dhe fuqisë së fortë". Kundërshtimi i ekstremizmit të dhunshëm dhe radikalizimit (VER) është gjithashtu një fokus i vazhdueshëm i vëmendjes në akademinë kundër terrorizmit dhe politikëbërësit

simetrike dhe asimetrike të shteteve në nivel global. Për të konceptuar fuqinë e butë në mënyrë më efektive, është e nevojshme të kuptohet spektri i pushtetit. Fuqia mund të përkufizohet si aftësia e një individi, grupi, organizate ose shteti për të detyruar në mënyrë efektive të tjerët të bëjnë gjëra të caktuara. Fuqia është aftësia e shtetit për të projektuar politikat e tij në nivel

kombëtar dhe global, duke vepruar në të njëjtën kohë si një lojtar me ndikim ndërkombëtar. Fuqia që do të përdoret varet nga sa efektivisht shteti synon të zbatojë politikën e tij të brendshme dhe të jashtme. Lloji i fuqisë që praktikohet në sistemin ndërkombëtar përfshin fuqinë "e fortë", fuqinë "e butë" dhe fuqinë "e zgjuar" (i referohet një kombinimi të strategjive të fuqisë "të fortë" dhe "të

butë"). Për më tepër, efektiviteti i fuqisë "të butë" si mjet kundër terrorizmit vihet shpesh në pikëpyetje, pasi përbërësit e tij janë kryesisht socio-kulturorë, pa aplikimin e politikave militante. Organizatat terroriste nuk i përmbahen strategjive të tilla si përdorimi i fuqisë "të butë", përkundrazi, metodat e tyre të veprimit janë jashtëzakonisht të dhunshme dhe të palogjikshme në natyrë, dhe tërhiqen vetëm drejt strategjive plotësisht të militarizuara kundër terrorizmit. Për të shfrytëzuar siç duhet burimet e pushetit, shtetet duhet të jenë në gjendje të përdorin si fuqinë "e fortë" dhe "të butë" në drejtim të përmbushjes së politikave të brendshme dhe të jashtme.

Përpyekjet dhe sistemet aktuale për trajtimin e NER janë nën kritika të vazhdueshme, sepse masat dhe politikat e marra nuk janë zbatuar aq gjatë sa të mund të vlerësohen në mënyrë konsistente, pra në çfarë mase politikat e marra mund ose nuk mund të funksionojnë. Pjesa më e madhe e literaturës akademike që trajton këtë fenomen e konsideron efektivitetin e politikave në kontekstin e një ndërveprimi ndërmjet aftësisë së shtetit për të integruar ose asimiluar komunitetet e prirura ndaj NER në shoqërinë pritëse. Si prioritet në strategjitë për t'u marrë me NER, bashkëpunimi midis autoriteteve të zbatimit të ligjit dhe drejtuesve lokalë, programet për të ndihmuar emigrantët në punësim dhe strehim, në mënyrë që të nxisin ndjenjën e përkatësisë në shoqëri. Secili komponent i këtyre strategjive ka një vlerë, por në tërësi, programet për t'u marrë me NER duket të jenë shumë joefektive, veçanërisht në vendet ku kanë ndodhur sulme terroriste. Kërcënimi i ekstremizmit të dhunshëm dhe radikalizimit, veçanërisht nga organizatat terroriste transnacionale si Al-Kaeda dhe Hezbollah, ka qenë i pranishëm që nga vitet e '80-ta të shekullit të kaluar. Në vitin 2003, Mbretëria e Bashkuar, si pjesë e një strategjie të madhe kundër terrorizmit, prezantoi për herë të parë Strategjinë Kundër Ekstremizmit të Dhunshëm për të luftuar retorikën e frymëzuar nga Al Kaeda. Edhe pse kjo strategji ka qenë subjekt i kritikave, politikëbërësit në shumë demokraci e kanë ndjekur ngadalë shembullin, dhe interesant është se SHBA-të nuk i kushtuan vëmendje temës deri në fund të vitit 2010. Danimarka dhe Gjermania kanë raportuar se politikat e tyre përkatëse për t'u marrë me NER kanë qenë gjithashtu të suksesshme në reduktimin e numrit të luftëtarëve të huaj që largohen për të luftuar në Siri. Termi kundërvënie ndaj ekstremizmit të dhunshëm rrallëherë përcaktohet me



konsensus. Ekziston një pakicë e literaturës që koncepton ose teorizon këtë fenomen dhe fokusi është përgjithësisht në zbatimin e strategjive efektive që synojnë t'i përgjigjen ose parandalojnë dhunën, në vend që të kuptojnë se si është krijuar dhe në çfarë mënyrash specifike ndodh. Një problem tjetër në analizimin e efektivitetit të programeve për të luftuar ekstremizmin e dhunshëm dhe radikalizimin është shkalla e suksesit si një faktor në parandalimin e radikalizimit në mesin e popullatës, veçanërisht pasi është pothuajse e pamundur të vërtetohet nëse, për shembull, një person i caktuar ka qenë apo jo i ndikuar, për të udhëtuar në Siri për të luftuar në anën e organizatave terroriste. Si shembull, do të marrim Danimarkën, e cila njoftoi se strategjia e saj ka ulur ndjeshëm numrin e shtetasve danezë që luftojnë jashtë vendit.

Megjithatë, të dhënat nuk tregojnë plotësisht suksesin e strategjisë, pra ka një sërë faktorësh të tjerë, si zvogëlimi i nevojës së organizatës terroriste "Shteti Islamik" - (IS) për luftëtarë të huaj ose reduktimi aftësia e IS për të paguar luftëtarët e huaj. Ndoshta këta faktorë janë ndikimi kryesor për reduktimin e numrit të luftëtarëve të huaj danezë në Siri. Prandaj, nuk është e qartë nëse programet e zbatuara që nga ngritja e organizatave ekstremiste militante janë në të vërtetë efektive dhe punojnë me sukses për të penguar radikalizimin. Disa organizata ose grupe të ekstremit të djathtë ose të majtë që mbrojnë dhunën për qëllime politike dhe ideologjike janë shembuj të ekstremistëve që kanë shumë gjasa të kalojnë në grupe terroriste. Prandaj, të gjitha përpjekjet duhet të drejtohen në parandalimin e këtyre grupeve nga kalimi nga një lëvizje





ekstremiste në një lëvizje terroriste. Politikat kundër ekstremizmit të dhunshëm synojnë të ndalojnë këtë proces përpara se të fillojë, ndërsa politikat e de-radikalizimit synojnë të shndërrojnë një terrorist në një ekstremist dhe më pas nga një ekstremist në një qytetar jo të dhunshëm. Prandaj, de-radikalizimi përfshihet gjithashtu në strategjitë për të luftuar ekstremizmin e dhunshëm dhe radikalizimin.

Përpjekjet integruese si një mjet për parandalimin e terrorizmit prirën të kundërshtojnë politikat dhe masat "të vështira" kundër terrorizmit. Strategjitë për parandalimin e ekstremizmit të dhunshëm dhe radikalizimit bazohen në supozimin se motivimi i një individi për t'u bashkuar me strukturat ekstremiste mund të lindë për shkak të izolimit nga shoqëria dhe shteti, hakmarrja, sëmundjet psikologjike ose disavantazhi socio-ekonomik. Terrorizmi nuk është as një fenomen i ri dhe as ka gjasa të zhduket në të ardhmen e parashikueshme.

Përgjatë historisë, motivet pas akteve terroriste kanë qenë të ndryshme, kështu që përpjekjet për të ndaluar ideologjitë ekstremiste militante përpara se ato të bëhen të dhunshme duken të kota në shikim të parë. Megjithatë, pothuajse pas çdo sulmi terrorist, bëhen përpjekje për të formuluar një zgjidhje të përshtatshme për të luftuar ekstremizmin. Si shembull do të marrim sulmin terrorist në 2017, kur një ekstremist militant sulmoi parlamentin në Londër. Në sulm, 5 persona humbën jetën dhe 40 u plagosën. Kryeministria e atëhershme Theresa May tha se i dyshuari po hetohej për ekstremizëm të dhunshëm dhe se shërbimet e inteligjencës besonin se ai nuk përbënte kërcënim. Në media u bënë supozime të ndryshme se si sulmuesi u radikalizua, si mund të ndodhte kaq shpejt dhe se si familja,

komuniteti dhe forcat e rendit nuk arritën të parashikonin dhe parandalonin sulmin. Programet e integritit zbatohen përmes aksesit dhe vlerësimit të nevojave të grupeve dhe komuniteteve të marginalizuara në shoqëri, përmes ofrimit të strehimit, punësimit, asistencës gjuhësore dhe shërbimeve të tjera. Në mënyrë të ngjashme, përpjekjet e deradikalizimit realizohen përmes banorëve të një komuniteti të caktuar, duke kultivuar një ndjenjë komuniteti dhe mirëkuptimi midis seksioneve të radikalizuara dhe jo radikalizuara të komunitetit. Qëllimi është të neutralizohet nevoja dhe ndjenja e personave të radikalizuar se veprimet e dhunshme janë të nevojshme. De-radikalizimi në MB është përdorur kryesisht për të riintegruar ish-militantët irlandezë në shoqëri, madje edhe në politikë dhe qeverisje. Në këtë mënyrë u inkurajua zhvillimi i strategjive të buta, për të fituar besimin dhe respektin tek ish-komuniteti militant, duke marrë një nivel minimal

sigurie të garantuar.

Franca ka zhvilluar gjithashtu politika për të luftuar ekstremizmin e dhunshëm dhe radikalizimin, por në një masë më të vogël se Mbretëria e Bashkuar, pasi ajo merret më drejtpërdrejt me tensionet politike midis Partisë Socialiste dhe Frontit Kombëtar të ekstremit të djathtë. Sulmet terroriste që kanë ndodhur vitet e fundit në Francë, të cilat ishin të motivuara nga organizatat ekstremiste militante, kanë rritur ndjenjën tek popullata franceze se emigrantët, veçanërisht refugjatët arabë, përfaqësojnë një kërcënim të veçantë për identitetin francez. Aderimi i Francës ndaj "laïcité", që do të thotë ndarje e plotë e jetës fetare nga jeta civile, e ka penguar Parlamentin të ndërmarrë veprime të rëndësishme për të punuar me komunitetet myslimane të Francës. Pavarësisht disa strukturave formale për marrëdhëniet midis shtetit dhe Islamit, veçanërisht Xhamia e Madhe në Paris dhe Unioni i Organizatave Islamike në Francë, mungesa e xhamive formale apo njohja e disa prej tyre mbetet problem. Një krizë politike në fund të shekullit të XX dhe në fillim të shekullit të XXI rezultoi në një ndalim të përdorimit të simboleve fetare në shkollat publike, që do të thotë se myslimanët francezë po marrin një mesazh nga qeveria se praktikrat e tyre fetare nuk konsiderohen sa duhet franceze. Pas një sërë sulmesh terroriste, Parlamenti francez miratoi planet për të ndërtuar më shumë burgje në të gjithë Francën dhe duke shpallur gjendjen e jashtëzakonshme, u autorizuan edhe bastisje pa urdhër. Në rastin e Francës, shteti shkoi deri aty sa të merrte masa që kalonin kufijtë shtetërorë. Në Francë, nivelet në rritje të kërcënimit terrorist të lidhur me ekstremistët militantë kanë bërë që presidenti Hollande të bëjë thirrje për rritje



dramatike të veprimeve ushtarake në Siri kundër IS. Në Shtetet e Bashkuara, terrori i shkaktuar nga 11 shtatori bëri që qeveria të miratonte me shpejtësi Aktin Patriot të SHBA-së, i cili kufizoi të drejtat e njeriut brenda dhe jashtë vendit dhe krijoi një kulturë në të cilën veprimet ushtarake në përgjigje të terrorizmit u bënë aktivitet normal. Këto raste të masave të forta janë alarmante, por marrin shumë më tepër vëmendje sesa përdorimi në rritje i masave me forcë mesatare. Roli i politikës dhe manovrimi rreth opinionit publik gjithnjë në ndryshim e ndërlikon aftësinë e qeverive për të përdorur dhe zbatuar fuqi shtesë të buta.

Administrata e presidentit Obama ka funksionuar sipas parimeve të fuqisë "të zgjuar", e cila përfshin fuqinë "e fortë dhe të butë" në luftën kundër terrorizmit. Ajo gjithashtu prezantoi Shtetet e Bashkuara si një vend që ushtron leadership përmes diplomacisë dhe marrëdhënieve miqësore. Nga kjo mund të konkludohet se fuqia "e butë" është pjesë e gjithë agjendës. Fuqia "e butë" është aftësia e një shteti për të përdorur vlerat kulturore dhe praktikat e tjera diplomatike për të ndikuar pa detyrim ushtarak dhe ekonomik. Me fjalë të tjera, do të thotë tërheqje dhe jo shtrëngim, përfshin projektionin e vlerave në një term miqësor dhe inkurajon marrëdhënie të mira. Megjithatë, në trajtimin e problemeve thelbësore të vështira si terrorizmi, fuqia e butë duket të jetë një politikë afatshkurtër dhe më e butë në parandalimin e ndikimit të organizatave ekstremiste militante.

Në shekullin XXI, ekstremizmi i dhunshëm dhe radikalizimi janë përshtatur me mundësitë që ofron teknologjia moderne, nëpërmjet përfaqësimit si në hapësirën kibernetike ashtu edhe në jetën reale, pasi organizatat ekstremiste dhe aktorët



joshtetërorë veprojnë në një sistem qelizash dhe rrjetesh të lidhura në mbarë botën. Megjithatë, zbatimi i politikës "të butë", një fuqi që mjetet e të cilat janë përdorimi i kulturës, edukimit, diplomacisë dhe taktit në veprime, konsiderohet si një synim i arritshëm në luftën kundër ekstremizmit të dhunshëm dhe radikalizimit në nivel global. Formimi i një partneriteti global rreth arsimit dhe parandalimit të ndikimit të ideologjive ekstremiste, ndërsa në të njëjtën kohë është një mbështetje e vazhdueshme për respektimin e diversitetit fetar. Taktikat e fuqisë së butë, si forcimi i shoqërisë civile dhe komuniteteve, duhet të njihen si një mjet i rëndësishëm për vendosjen e stabilitetit dhe parandalimin e ekstremizmit të dhunshëm dhe radikalizimit. Për të kapërcyer këtë fenomen, investimi në qasjen e "soft power" duhet të plotësohet me aplikimin e fuqisë "e fortë". Kjo nënkupton që qytetarët dhe shoqëria civile duhet të përfshihen në parandalimin e eks-

tremizmit të dhunshëm, për të reduktuar sa më shumë mundësinë e radikalizimit dhe për të nxitur stabilitetin në komunitet. Terrorizmi global kontrollohet nga aktorë joshtetërorë të cilët përpiqen pa pushim të prishin ekuilibrin e sistemit ndërkombëtar duke përdorur mjete të reja dhe ekstreme për të aktualizuar qëllimet e tyre, të cilat në shumicën e rasteve janë të natyrës fetare dhe politike. Këto aktivitete kanë bërë që shtetet të eksperimentojnë me gjetjen e mjeteve më efektive për të luftuar kërcënimin, por për shkak të natyrës së tyre transnacionale kjo është me të vërtetë një detyrë shumë e vështirë.

Me ngritjen e IS në vitin 2014 dhe në vitin 2015, aleatët perëndimorë kuptuan se në trajtimin e terrorizmit global, mjetet e fuqisë "të buta" nuk janë mjaft efektive, sepse grupe të tilla ekstremiste nuk i përgjigjen kësaj qasjeje. Ky ishte një tregues se në përdorimin e duhur të burimeve të pushtetit, shteti duhet të përdorë plotësisht fuqinë "e fortë" dhe "të butë", duke aktualizuar qëllimet e tij afatgjata dhe afatshkurtra. Strategjia e SHBA-së kundër terrorizmit është një shembull i përdorimit të instrumenteve të fuqisë "të buta" dhe "të forta" të shtetit. Në zbatimin e tij, rezultati ishte kapja e liderit të Al-Kaedës, Osama bin Laden.

Mund të konkludojmë se në luftën kundër terrorizmit, shtetet aplikojnë masa që janë një kombinim i fuqisë "të butë" dhe "të fortë", të gjitha për shkak të karakterit hibrid dhe transnacional të kërcënimit. Instrumenti i pushtetit "të zgjuar", i cili është një hibrid i pushtetit shtetëror "të fortë dhe të butë", është imperativ si në sektorin diplomatik publik ashtu edhe në sistemet e mbrojtjes shtetërore në skenën ndërkombëtare.





Supermacia në hapësirën ajrore

Për të zotëruar epërsi ajrore, një avion duhet të ketë një aftësi më të gjatë veprimi, e cila do ta lejonte atë të depërtonte në territorin e armikut në thellësi, me aftësinë për të kërkuar dhe shkatërruar aeroplanët e armikut dhe disa infrastrukturë kritike. Forcat ajrore që nuk janë në gjendje të konkurrojnë për epërsinë ajrore ose barazinë ajrore mund të piren të zvogëlojnë efektivitetin operacional, duke i lënë kështu epërsinë ajrore palës tjetër. Megjithëse shkatërrimi i avionëve të armikut në luftimet “ajër-ajër” është aspekti më i dukshëm i epërsisë ajrore, nuk është metoda e vetme për të arritur epërsi dhe superioritet.

Historikisht, metoda më efektive për të fituar epërsi ajrore është shkatërrimi i avionëve të armikut në tokë dhe shkatërrimi i aseteve dhe infrastrukturës me të cilat armiku mund të kryejë operacione të mbrojtjes ajrore dhe ajrore (shkatërrimi i sistemeve të mbrojtjes ajrore të rezervave të karburantit, dëmtimi i rezervave të karburantit, pistat e daljes dhe uljes dhe të ngjashme). Një shembull i kësaj është Operacioni Fokus, në të cilin

Supremacia ajrore, e njohur si superioriteti ajror, është shkalla në të cilën një palë në një konflikt ka kontroll mbi hapësirën ajrore dhe fuqinë ajrore të forcave kundërshtarë. Ekzistojnë disa nivele të kontrollit të hapësirës ajrore, dhe shkalla e kontrollit të hapësirës ajrore është një lojë e rritjes së kontrollit të njërit në krahasim me uljen e kontrollit të hapësirës ajrore të tjetrit

Forcat Ajrore izraelite goditën Forcat Ajrore Egjiptiane, Jordaneze dhe Siriane dhe fushat e tyre ajrore në fillim të luftës gjashtë ditore, duke arritur epërsi ajrore.

Çfarë është supermacia dhe si definohet

Fuqia ajrore po bëhet gjithnjë e më shumë një element i fuqishëm i fushatave ushtarake dhe planifikuesit ushtarakë konsiderojnë se zotërimi i epërsisë ajrore është një domosdoshmëri për rrjedhën dhe suksesin e operacioneve të mëtejshme. Supremacia ajrore lejon lehtësimin dhe përmirësimin e aftësive dhe kapaciteteve bombarduese, përmirësimin e mbështetjes taktike ajrore për forcat tokësore, mundësinë e uljeve dhe sulmeve me parashutë,

transportin ajror me avionë mallrash, me një fjalë, gjithçka që mund të lëvizë forcat tokësore dhe rezervat. Nga ana tjetër, arritja e epërsisë ajrore nuk garanton një shkallë të ulët humbjeje të avionëve miqësorë. Forcat armike përshtaten dhe shpesh janë në gjendje të adoptojnë taktika luftarake jokonvencionale duke identifikuar dobësitë e armikut. Ka pasur disa angazhime në konflikte asimetrike në të cilat forcat tokësore të pajisura relativisht dobët ishin në gjendje të arrinin shkatërrimin e disa prej avionëve në hapësirën e tyre ajrore, pavarësisht se punonin kundër epërsisë dërrmuese të forcës. Kjo ndodhi gjithashtu gjatë luftërave në Irak dhe Afganistan, kur kryengritësit patën njëfarë suksesi në sulmin e avionëve të koalicionit që

vepronin në hapësirën e tyre ajrore. Ekzistojnë disa nivele të epërsisë së hapësirës ajrore. Kur flitet për "Air Party" në fakt nënkupton nivelin më të ulët të kontrollit, ku asnjëra palë nuk ka epërsi dhe kontroll mbi qiell. Më pas vijon edhe niveli i dytë, „Air superiority“, ku epërsia ajrore e vendosur nga njëra palë është në një pozicion më të favorshëm se kundërshtari. Niveli përkufizohet në fjalor si "një shkallë dominimi në luftimet ajrore, e cila lejon kryerjen e operacioneve nga njëra anë me forcat e saj tokësore, detare dhe ajrore të kombinuara në një kohë dhe vend të caktuar, pa ndërhyrje nga forcat ajrore kundërshtare". Supermacia ajrore – Air supremacy – është niveli më i lartë, ku njëra anë ka kontroll të plotë mbi qiellin. Përkufizohet si "shkalla e epërsisë ajrore ku forcat ajrore kundërshtare janë të paaftë për ndërhyrje efektive".

Ngjarje historike

Historikisht, shembuj të arritjes së epërsisë ajrore kanë ndodhur gjithashtu gjatë Luftës së Parë Botërore në fushën e luftës ajrore, duke përfshirë vendosjen e avionëve të armatosur me mitralozë. Angazhimi i parë i tillë i suksesshëm me avionë të armatosur u zhvillua më 1 korrik 1915. Gjatë konfliktit, epërsia ajrore në Frontin Perëndimor ndryshoi anët disa herë midis Perandorisë Gjermane dhe Aleatëve (Aleatët fituan epërsinë ndaj gjermanëve duke futur tipe avionësh të armatosur me mitraloz). Me zhvillimin e pajisjeve të sofistikuara të instaluar në avionë, ai kontribuoi në një periudhë të epërsisë ajrore gjermane. Më vonë, efektiviteti i tyre u rrit duke kufizuar veten në operacione prioritare mbi territorin e tyre, duke zvogëluar mundësinë e kapjes së pilotëve, si dhe duke rritur kohën e tyre në ajër. Për më tepër, pilotët gjermanë mund të zgjidhnin kur dhe si të angazhohen, duke diktuar në mënyrë efektive kushtet e betejës. Në vitin 1921, teoricienti italian i luftës ajrore Giulio Ducht botoi "Komandën e Ajrit", një libër i studiuar në shkollat e specializuara të aviacionit, i cili argumentoi se luftërat e ardhshme do të vendoseshin në qiell. Në atë kohë, teoria kryesore ushtarake nuk e pa fuqinë e ajrit si një taktikë për të fituar luftën. Ideja ishte që fuqia e ajrit mund të ishte forca vendimtare dhe të përdoret për të shmangur një luftë të gjatë dhe të kushtueshme për kullimin e burimeve. Një luftë e ardhshme midis Gjermanisë dhe Francës do të vendoset brenda disa ditësh, pasi fituesi do të ishte ai që fitoi epërsinë e ajrit dhe



shkatërroi disa qytete armike duke bombarduar. Ai spekuloi se, edhe nëse synimet do të shpallehin para kohe dhe e evakuohej e gjithë popullsia, ngjarja do t'i kishte terrorizuar qytetarët të presin qeverinë e tyre në dorëzimin e menjëhershëm.

Në fillim të Luftës së Dytë Botërore, aleatët e konsideruan bombardimin strategjik duke depërtuar në hapësirën ajrore të armikut si një pjesë më të rëndësishme të luftës që besohej se mund të çaktivizonte qendrat industriale gjermane. Pas betejës së Francës, forcat ajrore gjermane arritën epërsi mbi Evropën Perëndimore. Beteja e Britanisë ishte një përpjekje e Gjermanisë për të krijuar një epërsi ajrore që nuk e arriti kurrë. Përmes dështimit të Gjermanisë, Britania e Madhe ishte në gjendje të vendoste

epërsi ajrore mbi territorin e saj. Strategjikisht, situata e përgjithshme mund të konsiderohet barazi ajrore midis Britanisë dhe Gjermanisë. Arritja e epërsisë së plotë ajrore i lejoi aleatët të kryenin bombardime strategjike gjithnjë në rritje të qendrave industriale dhe civile gjermane, duke kryer kështu me sukses luftën tokësore si në frontin lindor ashtu edhe në atë perëndimor. Elementi i epërsisë ajrore ishte forca shtytëse pas zhvillimit të aeroplanmbajtësve, të cilët lejojnë avionët të operojnë në mungesë të bazave ajrore me bazë tokësore. SHBA-ja gjithashtu udhëhoqi rrugën në aplikimin e parë të teknologjisë stealth dhe tentoi supremacinë e hapësirës ajrore në një mënyrë tjetër.

Dragan Pavlovski





Kolektivi ushtarak

Marrëdhënia profesionale dhe organizimi i ushtarakëve në përbërje të caktuara të formacionit (njësi dhe komanda), është e rregulluar me dispozita të caktuara ligjore dhe me rregulla të cilat e rregullojnë normativin e punës ushtarake, ndërsa sjellja individuale e individit ndaj bashkëpunimit ndërnjerëzor dhe ndaj bashkëjetesës, është kushtëzuar me unitet të ndërsjellë të individëve në një grup të quajtur kolektiv, në të cilin zhvillohen format më të larta të kolegjialitetit, shoqërisë dhe respektit të ndërsjellë. Kolektiv, në gjuhën latinë (collectivus) përcakton bashkësinë homogjene shoqërore që ka interesa të përafërta ose të njejta, mënyrë të punës apo jetesë, të udhëhequr nga qëllime të përbashkëta, nga bindje dhe nga një sistem të vlerave (kolektive nga aspekti shoqëror që mes tjerash janë: vëllazëria, fisi, kombi, bashkësia fetare, etj, ndërsa nga aspekti profesional ekzistojnë kolektive si ato: sportive, shkollore, punëtore, industriale, ushtarake, si dhe lloje të tjera të kolektiveve). Kolektivi definohet si një veprimtari e bashkërenduar e një grupi të njerëzve të cilët kanë qëllime të

Kolektivi ushtarak një term shpesh herë i përdorur në retorikën ushtarake, megjithatë si term pothuajse aspak nuk haset në librat ushtarak, dhe si i tillë nuk është i përpunuar dhe i sqaruar si duhet

përbashkëta (G.D. Llukov, Psikologjia ushtarake fq. 320). Kolektivi ushtarak përbëhet prej ushtarakëve, pjesëtarëve të një njësie, të ndërlidhur në mënyrë të ndërsjellë me një interaksion pozitiv të marrëdhënieve, që shkaktojnë një unitet ideor dhe emocional, që shihet përmes besimit të ndërsjellë, shoqërisë së sinqertë, solidaritetit, disiplinës, si dhe lokomacionit të barazpeshuar të kolektivit ushtarak. Karakteristika themelore e kolektivit ushtarak është i ashtuquajturit efekt kolektiv, që e krijon fenomenin e rezistencës morale (Stojan Cmeliq, Vaspitanje vojnog kolektiva – Edukimi i kolektivit ushtarak). Rezistenca morale është një fenomen psikik ku përmes

interaksionit pozitiv, pjesëtarët më të fuqishëm, i ndihmojnë pjesëtarët më të dobët (pjesëtarët më të vjetër ndihmojnë aftësimin e pjesëtarëve të posapranuar apo të posaardhur, pjesëtarët më me përvojë i mentorojnë pjesëtarët me më pak përvojë, në tejkalimin dhe në marrjen e njohurive të nevojshme, duke i ndarë përvojat e tyre në mënyrë të pazezervë, më guximtarët i inkurajojnë ata që kanë më pak guxim, etj), duke krijuar një ambient pune pozitiv të ndihmës së ndërsjellë, duke ofruar mbështetje, ndihmë dhe bashkëjetesë. Përgjatë historisë ushtarake nuk ekziston ndonjë shembull i një armate absolutisht të fuqishme, e as të ndonjë mbrojtjeje ideale nga ndonjë lloj sulmi të çfarëdoshëm, megjithatë ekzistojnë shumë shembuj ku forcat më të dobëta ushtarake kanë luftuar me sukses dhe janë mbrojtur nga forca shumë më të mëdha ushtarake, vetëm falë efektit kolektiv të rezistencës morale të një kolektivit ushtarak, gjë që nënkupton vullnetin luftarak (synim drejt një qëllimi të caktuar dhe aktivitetet për t'u arritur i njejtë). Kolektivi ushtarak mund të paraqet edhe familje të dytë, ku marrëdhëniet e interaksionit pozitiv sjellin deri



te një lloj familjarizimi ndërmjet pjesëtarëve të kolektivit, të cilët me forca të përbashkëta, ia dalin që t'i arrijnë të gjitha qëllimet të vlerave të larta, duke ndërtuar një sjellje që e lehtëson punën në mjedisin ushtarak dhe me këtë, e ndihmon tejkalimin e problemeve individuale, private apo atyre profesionale. Sjellja e pjesëtarëve në kuadër të kolektivit ushtarak nuk është e rregulluar me asnjë dispozitë ligjore apo me rregull tjetër, mirëpo ajo është e kushtëzuar nga qëndrimet morale dhe etike, si dhe nga vlerat të cilat kanë lindur në grup, si rezultat i lidershit dhe edukatës ushtarake (si shembull do t'a kisha cekur ndihmën solidare, aty ku askund nuk përmendet si e domosdoshme, megjithatë, solidariteti në mesin e pjesëtarëve në një kolektiv të ndërtuar ushtrak është shumë më e madhe, për dallim nga një njësi ushtarake e organizuar mirë me një kolektiv ushtarak të ndërtuar dobët). Rënësia e kolektivit ushtarak mund të shihet edhe përmes mendimit të Aleksandër Dimës "Të gjithë për njërin, njëri për të gjithë", ku përfitimet janë të mëdha dhe kanë të bëjnë me të gjitha aspektet e jetës private dhe të asaj profesionale, edhe nga puna në kohë paqeje, e deri te angazhimi në gjendje të jashtëzakonshme, apo në luftëra eventuale.

Ndërtimi i kolektivit ushtarak është një proces shumëvjeçar i ndërtimit të shpirtit kolektiv në mes të pjesëtarëve të një grupi, që transmetohet nga gjenerata në

gjeneratë si një lloj trashëgimie kolektive, e cila kalon në tre faza: traditë kolektive, përkatësi kolektive dhe memorije kolektive.

Tradita kolektive (lat. traditio – transmetim, dorëzim, besim të ruajtjes)) përcakton një përmbledhje të njohurive dhe arritjeve materiale dhe shpirtërore, vlerave dhe mënyrave të sjelljes, në të cilën bazohet vazhdimësia e identitetit të kulturës së një grupi. Tradita në esencë paraqet transmetimin e bindjeve, gjësendeve, apo dokeve nga një, në një gjeneratë tjetër, nga e kaluara deri në të tashmen, ku bindjet e njejta, gjësendet

apo zakonet janë ruajtur dhe praktikohen në formën e tyre burimore. Në esencë, për një besim, gjësend apo zakon që të mund të merren si tradicionale dhe të marrin një formë tradite, nevojiten më së paku dy transmetime në tre gjenerata. Transmetimi i traditës kolektive bëhet nëpërmjet "bartësve të traditës", e ata janë pjesëtarët më të vjetër e më të shquar të një grupi, që kanë besim të madh dhe autoritet në mesin e pjesëtarëve të një grupi si kolektiv. Me rregulloren e protokollit ushtarak, rregullohen solemnitetet ushtarake siç janë manifestimet e rastit (dhënia e betimit, dhënia e flamurit ushtarak,





emërimi në detyrë, dhënia e mirënjohjeve të njësive dhe individëve, fillimi dhe mbarimi i trajnimit në njësi, kurset dhe shkollimet dhe pritjet apo përcelljet e njësive të ARMV-së të cilët janë pjesë e operacioneve humanitare apo paqësore jashtë territorit të Republikës së Maqedonisë së Veriut) dhe shënimi i festave shtetërore dhe atyre ushtarake (Dita e Armatës së Republikës së Maqedonisë së Veriut dhe ditët e komandave dhe njësive të ARMV-së), nderimet ushtarake, ceremoni dhe pritje që kanë formë dhe traditë dhe që llogariten si tradicionale në nivel të Armatës. Megjithatë, kur kemi të bëjmë me traditën kolektive, këtu mendohet për besimet tradicionale, gjësendet apo zakonet (sjelljet), që zhvillohen në një periudhë më të gjatë kohor nga vetë individët, pjesëtarë të një grupi, duke e ndërtuar shpirtin kolektiv apo identitetin kolektiv.

Ekzistojnë disa mënyra ku mund të shihet ekzistimi i manifestimit të një tradite



kolektive ushtarake. Këtu bën pjesë ekzistimi i dhomave-përkujtimore, lloje të ndryshme të shoqërimit, pjesëmarrje, organizime dhe solidarizime. Ekzistimi i dhomës-përkujtimore ndoshta është edhe treguesi më i mirë për ekzistimin e një tradite kolektive, sepse ajo dëshmon për historinë e njësive dhe për procesin e plotë të ndërtimit të shpirtit kolektiv ushtarak, duke përfshirë fotografi dhe video të llojllojshme, që nga fillimet e para të zhvillimit të njësive dhe arrijtjet e saj, fotografi të pjesëtarëve të vdekur, në aksione të cilat në njësi ruhen si kujtim, sende të ndryshme, uniforma, shenja, flamuj dhe ornamente tjera që janë si dëshmi për gjeneratat e ardhshme. Shembull për këtë është dhoma-përkujtimore (muzeu legjionar i kujtimeve) i Legjionit Francez për të huajt, në të cilën ruhet relikvi më i madh i njësive, e kjo është dora prej druri e kapitanit Zhan Danzhu, nga beteja e famshme në Kamaron, Meksikë (30 prill 1863), nga ku del edhe motoja e legjisë: Legia nuk dorëzohet asnjëherë. Dora prej druri e kapitanit Danzhu ruhet në muzeun në Obanj, Francë dhe para saj përbehet secili pjesëtar i legjas, i cili i bashkohet asaj, dhe para se cilës përshëndetet secili pjesëtarë, kur e përfundon shërbimin te legia. Dora prej druri nxiret jashtë muzeut vetëm një herë në vit, në paradën ushtarake të legjas, ndërsa qasje në dhomën përkujtimore kanë vetëm pjesëtarët legjionarë. Shoqëritë kolektive tradicionale i përfshijnë mbledhitë e ndryshme të pjesëtarëve të kolektivit si në festime të ditëve të ndryshme, të rëndësishme vetëm për kolektivin, pjesëmarrje kolektive në aktivitete të ndryshme (mirëbërëse, dhurime të gjakut, sportive, etj). Organizimet kolektive më shpesh kanë të bëjnë me ceremoni të caktuara kolektive, si mënyrë e shënimit të sukseseve të caktuara, arrijtje, avancime, dhe përcellje të pjesëtarëve të kolektivit, e deri tek

solidarizimet e ndryshme si ndihma fizike apo materialo-financiare ndaj pjesëtarëve të caktuar në situatë të caktuara. Shembuj të tjerë të traditës kolektive janë edhe mbajtja e thikës tradicionale nepaleze "kukri" nga ana e ushtarakëve nepalez. Ato të cilat janë në shërbimin e ushtrisë së Mbretërisë së Bashkuar, apo mbajtja tradicionale e beretave në vend të helmetave gjatë realizimit të operacioneve të rrezikut të lartë nga ana e pjesëtarëve të njësive ushtarako-policiore braziliane (lat. BOPE), e deri te nderimi ceremonial i varrimit nga ana e pjesëtarëve të SEAL-it amerikan (lat. SEAL), njësi e pjesëtarit të vdekur, me vendosjen e shenjës së njësive në sandëkun e tij përmes goditjes me grusht.

Përkatesi kolektive është ndjenjë e përkatesisë të një grupi, ndjenjë e cila paraqitet te pjesëtarët e tij në bazë të besimit të ndërsjellë, respektit, bashkëpunimit, mbështetjes dhe sigurisë që e ndajnë pjesëtarët mes vete brenda grupit. Njeriu është qenie sociale që ka nevojë t'i përkasë ndonjë mjedisi social ku do të realizohet si person. Përkatesia kolektive mundëson vetërealizimin e pjesëtarëve të tij, sepse është në përputhje me hierarkinë e nevojave që i thekson edhe psikologu amerikan Abraham Maslou, si që janë: nevoja fiziologjike, nevoja për siguri, nevoja për përkatesi, për respekt dhe për vetërealizim (Abraham Maslou, Motivimi dhe personaliteti) Në librin "Edukimi i kolektivit ushtarak" theksohet se përkatesia kolektive nënkupton zhvillimin e ndjenjës së shoqërimit dhe miqësisë, ku çdo individ zhvillon vetëdijen se mirëqenia dhe e ardhmja e tij është e lidhur me mirëqenien dhe të ardhmen e kolektivit, i cili përfaqëson një lloj mbrojtjeje të anëtarëve të tij, ku përkatesia shprehet në gatishmërinë e vazhdueshme të ushtarëve për të ndihmuar njëri-tjetrin dhe për të sakrifikuar në interes të kolektivit. Përkatesia kolektive e ushtarëve i ndihmon ata të ndihen të sigurt, të kapërcejnë më lehtë situatat problematike dhe të kontrollojnë me sukses frikën (Edukimi i kolektivit ushtarak, faqe 155). Dekreti për shenjat e uniformave të Armatës së RMV-së rregullon përkatesinë në ushtri, përkatesinë në degët dhe shërbimet, shenjat për komandat dhe njësitë etj., megjithatë, përkatesia në kolektivin ushtarak të njësive është rregullohet nga vetë anëtarët e kolektivit, të udhëhequr nga eprorët. Ka një numër të madh shembujsh të demonstrimit të përkatesisë ndaj kolektivit ushtarak, si në kohë paqeje ashtu edhe në kushte luftarake. Një shembull interesant janë pjesëtarët e ish-APJ (Armata Popullore Jugosllave), të cilët e shprehën ndjenjën e përkatesisë së APJ-së duke bërë

tatuazh në krahun e tyre (në shpatull ose në parakrah) shkurtesën APJ dhe kohën kur ata kanë shërbyer në ushtri. "Gurkhas" britanikë shprehin trimërinë e tyre në kushtet e betejës përballë armikut me një thirrje luftarake të "Ayo Gorkhali", që përkthehet si "Gurkhas janë përpara jush" ("Gurkhas" po vijnë). BOPE braziliane, përpara se të kryejë operacione në flavelat braziliane, njofton mbërritjen e tyre përmes një altoparlanti nga një helikopter, duke treguar kështu përkatësinë e tyre. Përkatësia kolektive e njësive mund të ekzistojë dhe të shprehet nga anëtarët e mëparshëm të saj, të cilët ende ndjejnë se i përkasin njësisë dhe shpirtit të saj. Shembull për këtë është Shoqata e Veteranëve të Brigadës së 63-të të Parashutës nga Republika fqinje e Serbisë, dhe sipas Statutit të Brigadës, anëtarët marrin pjesë në kujdesin dhe mbrojtjen e invalidëve ushtarakë dhe në kohë paqejë, veteranëve dhe familjarëve të anëtarëve të vdekur. të Brigadës, duke mbrojtur dhe ushqyer traditat dhe frymën e njësisë, marrin pjesë në aktivitete të ndryshme humanitare, dalje të ndryshme publike, ngjarje sportive etj. (Statuti i bashkimit të veteranëve brigades së 63 parashutiste, faqe 1).

Kujtesa kolektive është term patrimonial (lat. **patrimonialis** – trashëgimi gjenerative, trashëguese, atërore, trashëgimore ose atërore) e cila përfaqëson thelbin mendor bazë të vetëdijes publike ose kolektive përmes së cilës njerëzit identifikojnë veten si individë dhe si kolektiv. Kujtesa kolektive është mënyra në të cilën anëtarët përmes kolektivit kuptojnë të kaluarën kolektive përmes traditës së tyre kolektive. Siç thekson sociologu amerikan Geoffrey Olick, kujtesa kolektive është një strukturë dinamike ndryshimi e kuptimit të njohurive për të kaluarën, e lidhur me ndërtimin e identitetit kolektiv, komunitetit dhe kombit (Jeffrey Olick,



Collective memory). Kujtesa kolektive e anëtarëve të kolektivit ushtarak nënkupton ekzistencën e një ndërgjegjeje kolektive për ekzistencën, përkatësinë dhe veprimin në një komunitet ndaj të cilit anëtarët kanë detyrime morale dhe etike për ndërtimin e një mjedisi të shëndetshëm ushtarak mbi bazën e traditës kolektive brenda legjitimitetit e funksionimit dhe funksionimit ushtarak. Një shembull historik i ekzistencës së kujtesës kolektive është grupi i ushtarëve japonezë të udhëhequr nga togeri i dytë Hiro Onoda (19 mars 1922 - 16 janar 2014), një anëtar i Ushtrisë Perandorake Japoneze nga Lufta e Dytë Botërore. Nëntogeri Onoda dhe trupat e tij caktohen në ishullin Lubang në Filipine gjatë fushatës ushtarake të Filipineve 1944-1945, me urdhër për të kryer aktivitete ushtarake, pa u dorëzuar, derisa të urdhërohen të tërhiqen. Ushtarët japonezë fillojnë të kryejnë detyrat e tyre ushtarake, pa u dorëzuar edhe pas përfundimit të Luftës së Dytë Botërore, për gati 29 vjet, gjatë të cilave të njëjtët ushtarë kryejnë diversione dhe sabotime

të ndryshme, duke u qëndruar besnikë urdhrave të eprorëve të tyre, sepse në kolektivin e tyre. në kujtesë janë të gdhendura fort traditat kolektive të luftës dhe pathyeshmëria e ushtarit japonez, ku vdekja e një ushtari është mbi dorëzimin në betejë, si një lloj çnderimi për nderin e ushtarit. Togerit i dytë (1945 i graduar në gradën toger) Hiro Onoda u dorëzua më 9 mars 1974, me urdhër të eprorit të tij Major Tnaguchi, i veshur me uniformë ushtarake japoneze, me armatimin e tij personal (pushkë, model Arisaka dhe shpatë oficeri). Për Hiro Onodën janë shkruar disa libra: "Lufta 30-vjeçare në ishullin Lubang"; "Nuk dorëzohem"; "Lufta ime 30-vjeçare"; "Të ilight Eorid", dhe filmi "Onoda, 10,000 net në xhungël" u bazua gjithashtu në këtë. Shembulli i togerit Onoda është vetëm një shembull i kuptimit dhe ndikimit të kujtesës kolektive në ndërgjegjen e ushtarëve brenda një kolektivi ushtarak, përmes një ndjenje të shprehur sigurie të përkatësisë kolektive që buron nga traditat e kolektivit ushtarak.

Viktor Krstevski





Gratë-agjente ndryshuan stereotipet gjinore

Ky artikull eksploron historinë e grave agjente (spiuneve) gjatë Luftës së Parë Botërore, rolin e tyre gjatë Luftës së Dytë Botërore dhe periudhës së Luftës së Ftohtë. Në këtë kontekst, merren parasysh pengesat që këto gra arritën të kapërcenin dhe efektet e qëndrueshme që lanë në shoqëri. Artikulli synon të çmitizojë nocionin e "spionazhit femëror". Në fakt, femrat agjente janë shfrytëzuar edhe më herët. Kjo do të thotë se për mijëvjeçarë gratë shërbyen si spiune, por deri në Luftën e Parë Botërore përpjekjet e tyre u njohën siç duhet. Gratë ishin, në fakt, spiune ideale, sepse ato kishin më pak gjasa të shiheshin si të dyshuara dhe kishin më shumë liri lëvizjeje. Kjo është arsyeja pse të dy palët ndërluftuese në luftë mbështeten në aktivitetet dhe misionet e fshehta të spiuneve femra.

Gjatë Luftës së Parë Botërore, një grup grash të jashtëzakonshme nisin diçka që ndryshon rrjedhën e ngjarjeve gjatë historisë. Këto janë gratë-agjente që janë vendimtare për suksesin e të dyja palëve ndërluftuese gjatë luftërave. Ato hedhin poshtë mitet për aftësitë e grave duke provuar se ato mund t'i mbajnë të vetët në fusha kryesisht të dominuara nga meshkujt

Gratë agjente sekrete të Luftës së Parë Botërore

Përpjekjet e grave spiune ndihmuan në monitorimin e veprimtarisë së armikut dhe mbrojtjen e interesave kombëtare. Organizatat e inteligjencës në mbarë botën kanë rekrutuar gra për të kryer misione të rrezikshme, shpesh prapa linjave të armikut. Gratë mblodhën të dhëna për lëvizjet e trupave, nivelet e furnizimit dhe faktorë të tjerë strategjikë që ndikuan në rezultatit e konfliktit. Mata Hari, e cila u ekzekutua për spiunazh, është një nga spiunet

femra më të famshme gjatë Luftës së Parë Botërore. Ekzekutimi i saj është simbolik i rreziqeve dhe kërcënimeve me të cilat u përballën gratë spiune në atë kohë pasi ajo u dyshuar për spiunazh për Gjermaninë.

Gratë agjente të Luftës së Dytë Botërore

Rëndësia e agjenteve femra gjatë Luftës së Dytë Botërore është vërtet e madhe. Gjatë kësaj periudhe, si Boshti ashtu edhe Aleatët u mbështetën në spiunet femra për të

mbledhur informacione dhe për të kryer operacione sabotazhi. Gratë spiune britanike, franceze, gjermane dhe sovjetike luajtën një rol kyç në fitoren e konfliktit. Ata u përgatitën për misione të rrezikshme prapa linjave të armikut duke mësuar taktikat e spiunazhit. Nur Night Khan, spiune britanike me origjinë indiane, është një spiune e famshme femër gjatë Luftës së Dytë Botërore. Si pjesë e misionit të saj, ajo dërgohet në Francë për të hetuar situatën dhe për të formuar një rrjet rebel. Nazistët arritën ta rrëmbyen dhe më pas ta vrasin. Sakrifika që ajo bën është sinonim i guximit të të gjitha spiuneve femra në konflikt.

Gjatë Luftës së Ftohtë shumë gra të njohura kanë punuar si agjente. Edhe gjatë Luftës së Ftohtë, agjentet e grave janë të rëndësishme në këtë fushë. Gjatë asaj periudhe të zgjatur, të dyja palët ndërlyftuese në konflikt

u mbështetën në spiunet femra për të mbledhur informacione dhe për të kryer operacione sabotazhi. Anna Chapman, spiune ruse e cila ka punuar në SHBA, është njëra ndër spiunet më të njohura femër gjatë periudhës së Luftës së Ftohtë. Edhe pse përfundimisht u arrestua dhe u deportua, historia e saj simbolizon luftën e vazhdueshme të spiunazhit midis dy superfuqive. Spiuneve femra të kësaj periudhe iu desh të kapërcenin një sërë pengesash. Ata u përballën me sfidën e suksesit në një botë ku burrat mbanin pozitat më të mëdha të pushtetit dhe autoritetit dhe shpesh duhej të provonin se ishin po aq kompetent sa homologët e tyre meshkuj, edhe pse thjeshtë qenit spiun ishte mjaft e vështirë. Por agjentet femra duhej të përballëshin me seksizmin dhe diskriminimin, dhe rreziqet e punës së tyre u shtuan nga fakti se ato duhej të kryenin

operacionet e tyre në fshehtësi dhe shpeshherë të kryenin detyrat e tyre në mënyrë të pavarur.

Si agjentet femra e kanë ndryshuar historinë duke i sfiduar normat gjinore

Agjentet femra çmitizuan paragjykimet e imagjinuara për aftësitë e grave dhe u mundësonin të tjerëve t'i shihnin gratë si plotësisht të afta për të kryer çdo detyrë të kryer tradicionalisht nga burrat. Ata dëshmuuan se gratë mund të jenë të forta dhe të zgjuara dhe të kenë sukses në fushat e dominuara nga meshkujt. Gratë spiune janë pioniere dhe u hapën rrugën grave të tjera për t'u futur në profesionin tradicional të spiunazhit të dominuar nga meshkujt. Gratë spiune luajtën një rol integral në formësimin e rrjedhës së ngjarjeve. Ata ishin të rëndësishëm në përcaktimin e rezultatit të luftës dhe fitimin e fitores për shtetet e tyre. Ata thyen barrierat dhe treguan kompetencën e tyre të barabartë me burrat. Duke ndihmuar përpjekjet e luftës, ato hapën rrugën për gratë e tjera për të hyrë në fushat tradicionalisht të dominuara nga meshkujt.

Gratë e sotme spiune

Rritja e numrit të grave në organizatat e inteligjencës është një dëshmi e kontributit të femrave spiune të mëparshme. Tani ka spiunë të shquar femra dhe puna e tyre vlerësohet shumë. Filmi dhe televizioni vazhduan traditën e spiunazhit femëror duke i bërë ato personazhe qendrore.

Si konkluzë vëln të theksohet se spiunet femra kanë qenë kyçe gjatë Luftës së Parë Botërore, Luftës së Dytë Botërore, si dhe gjatë periudhës së Luftës së Ftohtë. Ata hodhën poshtë mitet për inferioritetin e grave ndaj aftësive të burrave. Duke ndihmuar përpjekjet e luftës, ato hapën rrugën për gratë e tjera për të hyrë në fushat tradicionalisht të dominuara nga meshkujt, një fushë e tillë ishte spiunazhi. Prania në rritje e grave në organizatat e inteligjencës është një manifestim i prekshëm i trashëgimisë së spiuneve femra. Një trashëgimi e tillë ka frymëzuar dhe fuqizuar gratë për breza të tërë.

Mr. Biljana Popovska

(adaptuar nga: <https://www.linkedin.com/pulse/how-women-spies-world-war-i-challenged-gender-forged-mario-bekes%3FtrackingId=06K%252F1wA9a%252F3a1DdzaYbluA%253D%253D/?trackingId=06K%2F1wA9a%2F3a1DdzaYbluA%3D%3D>)





Lufta e Koresë

Gadishulli Korean u sundua nga Japonia deri në fund të Luftës së Dytë Botërore. Menjëherë pas kapitullimit të Japonisë, më 2 shtator 1945, Gadishulli Korean, përgjatë paraleles së 38-të, u nda në dy pjesë, pra në dy vende: Republika Popullore Demokratike e Koresë (Koreja e Veriut) dhe Koreja e Jugut. Koreja e Veriut, me rreth 9 milionë banorë, iu bashkua bllokut komunist, ndërsa Koreja e Jugut, e cila kishte afërsisht 21 milionë banorë, i përkiste Shteteve të Bashkuara dhe aleatëve të saj. Kryeqyteti i pjesës jugore dhe Republikës së Koresë bëhet Seul, dhe kryeqyteti i Koresë së Veriut bëhet Pheniani. Arsyeja kryesore e shpërthimit të konfliktit është ndikimi ideologjik i forcave të jashtme në Gadishullin Korean, ku një komb ndahet duke vendosur një barrierë ideologjike që është e pranishme edhe sot.

Fillimi dhe zhvillimi i luftës

Lufta midis Koresë së Veriut dhe Koresë së Jugut filloi më 25 qershor 1950, kur 120,000-140,000 trupa të Koresë së

Lufta e Koresë (1950–1953) ishte konflikti i parë ushtarak gjatë Luftës së Ftohtë dhe, në të njëjtën kohë, më i madhi që nga fundi i Luftës së Dytë Botërore. Luftimet përfunduan me një armëpushim 70 vjet më parë, por jo me nënshkrimin e një traktati paqejje, kështu që ligji ushtarak është ende zyrtarisht në fuqi

Veriut kaluan paralelen e 38-të dhe u drejtuan në jug me shpejtësi rrufeje. Gjatë pushtimit, Bashkimi Sovjetik siguroi që ushtarët e Koresë së Veriut të ishin të pajisur me armë relativisht moderne, të cilat përfshinin 150-200 tanke sovjetike “-34”, të prodhuara në masë nga BRSS gjatë Luftës së Dytë Botërore, rreth 150 avionë dhe disa mijëra mortaja armë artilerike dhe armë të këmbësorisë. Ndryshe nga ushtarët e Koresë së Veriut, Koreja e Jugut nuk posedonte një numër të madh armësh. Në fillim të pushtimit, Koreja e Jugut kishte rreth 100,000 trupa, nga të cilat 60,000 ishin në detyrë aktive, ndërsa pjesa tjetër shërbente si rezervë. Koreja e Jugut kishte vetëm 20-25 avionë të marrë nga magazinat japoneze pas

Luftës së Dytë Botërore, dhe për shkak të mungesës së fondeve ata nuk ishin në gjendje të ndërtonin një flotë të fortë ajrore. Mungesa e armëve të artilerisë dhe këmbësorisë ishte një sinjal i qartë se Koreja e Jugut nuk ishte në gjendje të niste një ofensivë të madhe në Gadishullin Korean malor. Efektiviteti i ushtrisë së Koresë së Veriut befasoni botën perëndimore dhe vetë ushtarët e Koresë së Jugut. Tashmë më 28 qershor, vetëm 3 ditë pas fillimit të luftës, Koreja e Veriut pushtoi Seul, qendrën kryesore logjistike të Koresë së Jugut, por ky nuk ishte fundi i telasheve për Korënë e Jugut. Me rënien e Seulit, Koreja e Veriut arriti të kapte 4 divizione dhe 1 regjiment në rrjedhën veriore të lumit Han. Rezultati i sulmit fillestar



ishite katastrofik për Korenë e Jugut. Me rënien e kryeqytetit dhe humbjen e më shumë se 45,000 trupave të rrethuar dhe shkatërruar, qeveria e Koresë së Jugut u gjend në një pozitë të palakmueshme. Duke parë rrezikun që i kërcënonte, dezertimet masive filluan të ndodhin brenda ushtrisë së Koresë së Jugut, duke e lënë Korenë e Jugut me vetëm 20,000 deri në 25,000 ushtarë që mund të vazhdonin të mbrojnë vendin. Në ato rrethana, tashmë në korrik të vitit 1950, 70 për qind e territorit të Koresë së Jugut u pushtua nga ushtria e Koresë së Veriut.

Duke përdorur bojkotin sovjetik të Kombeve të Bashkuara, Shtetet e Bashkuara u përgjigjën duke miratuar një rezolutë që autorizonte përdorimin e forcës ushtarake për të kundërshtuar agresionin e Koresë së Veriut. Vendimi i presidentit Truman për të shpallur hyrjen e forcave ushtarake amerikane në konflikt si një veprim policor i Kombeve të Bashkuara ishte i mundur vetëm sepse Bashkimi Sovjetik nuk mund të vërë veton ndaj tij në Këshillin e Sigurimit. Përfaqësuesi i tyre kishte një vit që bojkotonte seancat sepse nuk donte të ullej në të njëjtën tryezë me delegatin e qeverisë kombëtare kineze në Tajvan, i cili vazhdoi të fliste në emër të Kinës.

Një pikë kthese në luftë ishte zbarkimi i forcave amerikane në Inchon, në sfondin e Koresë së Veriut. Kështu, vetëm pas përfshirjes aktive të OKB-së dhe SHBA-së, ushtria e Koresë së Veriut u shty pas paraleles së 38-të, duke çliruar të gjithë territorin e Koresë së Jugut. Por, i dehur nga fitorja, komandanti amerikan, gjenerali Douglas MacArthur, vendosi të vazhonte, pra të kalonte paralelen e 38-të dhe të bashkonte Korenë, këtë herë nën kujdesin amerikan. Vetë lëvizja e kalimit të paraleles së 38-të ka shqetësuar seriozisht qeverinë

komuniste në Republikën Popullore të Kinës, e cila ka paralajmëruar amerikanët të tërhiqen ose përndryshe njësitë të Koresë së Veriut do t'i bashkohen forcat kineze. Fuqitë perëndimore kanë bërë një vesh të shurdhër ndaj paralajmërimeve të Kinës. Më 19 tetor 1950, kinezët dërguan 300,000 vullnetarë dhe epërsia e mëparshme ajrore amerikane u sfidua për herë të parë nga avionët luftarakë sovjetikë "MiG-15", të llyer me ngjyra kineze.

Forcat e kombinuara të Kinës dhe Koresë së Veriut arritën kulmin e ofensivës së tyre, duke kaluar përsëri paralelen e 38-të, duke arritur në Seul, të cilin ia dolën ta pushtonin më 4 janar të vitit 1951. Më 11 prill 1951, MacArthur u lehtësua dhe u zëvendësua nga gjenerali veteran i Luftës së Dytë Botërore, Matthew Ridgway, i cili arriti të konsolidojë forcat e OKB-së, të riçlirojë Seulën dhe të përparojë, duke u ndalur në veri të kufijve të mëparshëm të paraleles së 38-të.

Më 10 korrik 1951 filluan negociatat e

paqes dhe lufta vazhdoi me veprime më të vogla lokale. Pas dy vjetësh, negociatat përfunduan më 27 korrik 1953 me nënshkrimin e armëpushimit në Panmunjom. Armëpushimi krijoi një zonë të çmilitarizuar 248 km të gjatë dhe deri në 4 km gjerësi, përgjatë vijës së frontit, duke ruajtur kështu situatën "status quo". Të dy vendet kanë përqendruar forca të konsiderueshme ushtarake në buzë të zonës së demilitarizuar, duke u mbrojtur nga një sulm i mundshëm, duke e bërë kufirin midis Koresë së Veriut dhe Koresë së Jugut kufirin më të armatosur në botë. Në aspektin teknik, duke qenë se mes dy vendeve u nënshkrua vetëm një armëpushim, lufta nuk ka përfunduar ende. Sot, si në vitet 1950, paraqitja e lojtarëve në tabelën e shahut është e njëjtë. Rusia dhe Kina mbështesin Korenë e Veriut dhe SHBA-ja mbështet Korenë e Jugut.

Rezultatet nga lufta

Me të gjitha kriteret, lufta përfundoi me një rezultat të pabarabartë. Teknikisht, SHBA-ja nuk i ka shpallur kurrë luftë Koresë së Veriut. Sipas kushtetutës amerikane, vetëm Kongresi Amerikan mund t'i shpallë luftë një kombi tjetër. Kur presidenti Harry Truman dërgoi trupa në Kore, ai e bëri këtë me kërkesë të Këshillit të Sigurimit të Kombeve të Bashkuara. Amerikanët ishin një nga 17 vendet që iu përgjigjën asaj thirrjeje. Megjithatë, miti i pathyeshmërisë amerikane u shkatërrua gjatë luftës. Për herë të parë në histori, një gjeneral amerikan nënshkroi një armëpushim në një luftë nga e cila Shtetet e Bashkuara nuk dolën fituese. Lufta e Koresë shquhet si konflikti i parë në të cilin u përdorën avionë reaktivë, si dhe konflikti i parë në të cilin u përdorën helikopterët, kryesisht për evakuimin e të plagosurve.

Mr. Igor Damjanovski





Të vendosur në luftën kundër dezinformatave dhe ndërtimin e qëndrueshmërisë përmes trajnimeve të vazhdueshme

Zhvillimi i hapjes, transparencës dhe marrëdhënieve me publikun, përfshirë luftën kundër ndikimit të dëmshëm të dezinformatave në shoqëri, është një nga detyrat prioritare të Ministrisë së Mbrojtjes, e realizuar përmes aktiviteteve të Departamentit të Komunikimit dhe Qendrës Rajonale për Marrëdhëniet me Publikun. (QRMP), e cila është gjithashtu një kapacitet unik, trajnimi i të cilit plotëson standardet më të larta të aleancës së NATO-s. Ndonëse QRMP është e fokusuar në një nga proceset më serioze dhe gjithëpërfshirëse të marrjes së akreditimit institucional të NATO-s, që nënkupton një strukturë të re dhe parime e standarde të reja funksionimi, Qendra zbaton vazhdimisht aktivitete që janë pjesë e funksionit parandalues të vendosur në Sistemin për Ballafaqimi me Dezinformimin në Mbrojtje, gjë që mund të shihet përmes organizimit të kurseve ndërkombëtare të përcaktuara në programin e punës, si dhe përmes organizimit të kurseve për organizata të caktuara sipas parimit të dërgimit të

Qendra Rajonale për Marrëdhëniet me Publikun në Ministrinë e Mbrojtjes, me organizimin e trajnimeve dhe kurseve, vazhdon të përmbushë një nga funksionet e saj kryesore në sistemin e mbrojtjes si kapacitet për zhvillimin e marrëdhënieve me publikun dhe ndërtimin e rezistencës sociale dhe institucionale ndaj dezinformatave





një ekipi trajnimi celular në organizatën përkatëse, i përbërë nga trajnerë të certifikuar të medias me përvojë të konsiderueshme. në fushën e marrëdhënieve me publikun dhe trajtimin e dezinformatave. Me kërkesë të Komandës së Brigadës së Evropës Juglindore (SEEBRIG), QRMP organizoi një trajnim treditor në periudhën prej 12 deri më 14 dhjetor të këtij viti, i cili iu kushtua bazave të marrëdhënieve me publikun, si dhe përvetësimit të njohurive bazë. për ndikimin e dëmshëm të dezinformatave në institucione dhe operacione. Pjesëmarrës ishin mbi 20 oficerë dhe nënofficerë të kësaj komande, nga të gjashtë vendet anëtare të Brigadës - Maqedonia e Veriut, Shqipëria, Bullgaria, Greqia, Rumania dhe Turqia. Gjatë trajnimit, anëtarët e Komandës patën mundësinë të njihen me bazën teorike të teorisë së komunikimit, të kuptojnë se çfarë do të thotë një mesazh kyç dhe cili është vendi i tij në zbatimin e marrëdhënieve me publikun nga pikëpamja institucionale si dhe për të kuptuar se çfarë përfaqëson dezinformata, cila është forca e saj, si përkufizohet nga NATO dhe çfarë po

ndërmerr Aleanca në luftën kundër kësaj sfide, e cila sot, kur Europa përballet me agresionin e hapur të një vendi ndaj një vendi tjetër sovran dhe të pavarur, është më se komplekse. Duke pasur parasysh se trajnimi kishte një qëllim të dyfishtë, në fushën e marrëdhënieve me publikun, u prezantua edhe mënyra se si planifikohet dhe zbatohet një konferencë për shtyp, si dhe ndikimi i dezinformatave në shoqëri, mbi personin dhe vendin. dhe u diskutua për rolin e mediave në trajtimin e dezinformatave. Pjesë thelbësore e këtij trajnimi ishte prezantimi i hapësirës komplekse mediatike në nivel global, si dhe prezantimi i disa mjeteve "on-line" që rrisin ndjeshëm efikasitetin në njohjen dhe luftimin e dezinformatave. QRMP njihet për mënyrën se si i zhvillon trajnimet dhe metodat që japin efektin maksimal gjatë transferimit të njohurive. Kjo është arsyeja pse ky trajnim treditor përfshinte disa ushtrime praktike. Duke bërë një deklaratë dhe duke iu përgjigjur disa pyetjeve gazetareske, pjesëmarrësit e kursit testuan njohuritë e tyre të fituara teorikisht për njohjen e dezinformatave

dhe mbrojtjen e reputacionit dhe besueshmërisë së institucionit që përfaqësojnë. Pikërisht nëpërmjet këtij ushtrimi praktik pjesëmarrësit patën mundësinë të shihnin aftësitë e tyre për të përcjellë saktë dhe me efikasitet mesazhin kyç tek audiencia e tyre e përcaktuar, si dhe të praktikonin teknikën e përgjigjes së duhur në pyetjet, pa ndikuar në dukshmërinë dhe intensitetin e mesazhit të përcjellë dhe të mesazhit kyç. Kursi treditor i mbajtur në Kumanovë filloi me fjalën përshëndetëse nga komandanti i SEEBRIG-ut, gjeneral brigade Bilbil Bitri, i cili theksoi rëndësinë e zhvillimit të aftësive për trajtimin e dezinformatave dhe nevojën e vazhdimtë të bashkëpunimit të ngushtë me QRMP si qendër që ofron trajnim cilësor në këtë fushë. Në hapjen e trajnimit, shefi i QRMP-së, nënkoloneli Sasho Gelevski, theksoi bashkëpunimin e shkëlqyer ndërmjet SEEBRIG-ut dhe Qendrës, i cili është evident, duke pasur parasysh se trajnimi i dedikuar për marrëdhënie me publikun po organizohet për herë të gjashtë për përfaqësues të ndryshëm të vendet anëtare të brigadës të caktuar në komandën e saj. Nënkolonel Gelevski shprehu pritjen se ky bashkëpunim do të vazhdojë edhe në të ardhmen përmes formave të tilla dhe të ngjashme të mësimit të përbashkët dhe zhvillimit të përbashkët në këtë fushë jashtëzakonisht të rëndësishme. Brigada e Evropës Juglindore, e cila funksionon në kuadër të nismës SEDM (South East Defence Ministerial), konsiderohet si një nga format më të suksesshme të bashkëpunimit rajonal dhe organizimi i këtij lloj trajnimi dhe kursesh për nevojat e komandës SEEBRIG është një tjetër tregues i përkushtimit dhe mbështetjes që Maqedonia e Veriut i jep kësaj komande.

Ivan Petrushevski





„Akorde ushtarake, festë miqësore e Viti të NATO-s”

Në Shtëpinë e Armatës në Shkup u mbajt concert për nder të Viti të Ri të orkestrave ushtarake të armatave të Republikës së Maqedonisë së Veriut, Republikës së Shqipërisë, Republikës së Sllovenisë dhe Republikës së Kroacisë. Në këtë koncert, që sivjet mbahet nën moton: “Akorde ushtarake, festë e Viti të Ri përmes tingujve të katër armatave të NATO-s”, u realizuan kompozicione nga autorë të njohur botërorë, si dhe disa këngë nga kompozitorë të vendeve të orkestrave. Koncerti përfundoi me këngët shumë të njohura të kantautorit tonë dhe njërit ndër gitaristëve më të njohur në botë, Vllatko Stefanovskit, nën aranzhimin e dirigjentit të orkestrës ushtarake të Armatës, nënkolonelit Goran Iljevskit. Në këtë



ВОЕН ОРКЕСТАР НА АРМИЈАТА НА РЕПУБЛИКА СЕВЕРНА МАКЕДОНИЈА

“t të Ri përmes tingujve të katër armatave TO-s“

koncert të Vitit të Ri të pranishëm ishin: shefi i Shtabit të Përgjithshëm të ARMV-së, gjeneral-nënkolonel Vasko Gjurçinovski, zëvendësministri Tiron Jajaga, ministra të Qeverisë, deputetë të Kuvendit të Republikës së Maqedonisë së Veriut, shefi i SHP të forcave të armatosura të Republikës së Shqipërisë, përfaqësues diplomatik dhe përfaqësues ushtarako-diplomatik të akredituar në Republikën e Maqedonisë së Veriut, përfaqësues të bashkësive fetare, ish ministra të mbrojtjes dhe ish shefa të Shtabit të Përgjithshëm të Armatës, gjeneral aktiv dhe të pensionuar, përfaqësues të Ministrisë së Mbrojtjes, Shtabit të Përgjithshëm dhe përfaqësues të komandave të Armatës, si dhe shumë mysafirë tjerë.

Sistemi i armatimit për luftime nga afër i SHBA-së „Mk 15 Phalanx Block 1B“

Qëllimi i „Mk 15 Phalanx Block 1B“ është mbrojtja e anijeve të marinës, 24 orë në të gjitha kushtet atmosferike, ditë e natë, kundër kërcënimeve të ndryshme kundër anijeve si: raketa kundër anijeve, avionë luftarakë, anije të vogla sipërfaqësore të shpejta, avionë të vegjël terroristë, helikopterë dhe mina sipërfaqësore. Sistemi „Phalanx Block 1B“ është i vetmi sistem i armëve luftarake të ngushtë i aftë për të kryer funksione plotësisht autonome kërkimi, zbulimi, vlerësimi, gjurmimi, angazhimi dhe vlerësimi luftarak. Që nga shfaqja e parë e sistemit „Phalanx“ e deri më sot, prej tij janë zhvilluar disa versione. Versioni bazë origjinal është „Blloku 0“, i cili ishte i pajisur me gjeneratën e parë të elektronikës dhe përveç efektit luftarak në avion, zotëronte edhe një aftësi margjinale për të vepruar kundër objektivave sipërfaqësore. Me modernizimin, u zhvillua versioni „Blloku“, mbi të cilin u bënë përmirësime të ndryshme në radarin, municionin, shkallën e zjarrit, rritjen e lartësisë së topit dhe të tjera. Këto përmirësime synonin të rrisnin aftësinë luftarake të sistemit „Phalanx“ kundër raketave të reja supersonike kundër anijeve ruse. Në versionin „Block 1A“ u prezantua një sistem i ri kompjuterik i kontrollit të zjarrit, me synimin për të mundësuar veprime luftarake më efektive kundër



objektivave manovruese në ujë dhe në ajër. Versioni më modern është „Block 1B“, i cili nga versionet e mëparshme ka përmirësime të ndjeshme në top dhe rrezen e tij efektive luftarake, janë krijuar granata me fuqi më të madhe luftarake, është instaluar një sistem elektro-optik FLIR i stabilizuar, është rritur mundësia e veprimit kundër objektivave sipërfaqësore, kompjuteri dhe sistemi softuerik është përmirësuar dhe më shumë. Megjithatë, në bazë të „Block 1B“ është zhvilluar versioni tokësor „Centurion C-RAM“, i cili është i montuar në një shasi kamioni ose në një rimorkio dhe që ka aftësinë për të kapur raketa të drejtuara/padrejtuara, granata dhe mina mortajash. Ky version ka rezultuar të jetë shumë i suksesshëm në mbrojtjen e bazave në Afganistan dhe Irak. Për nevojat e sistemit „Phalanx Block 1B“ anija përfshin panelin lokal të kontrollit Mk339 Mod2 dhe panelin e telekomandës Mk340 Mod2, të cilat monitorohen nga operatorët ushtarakë. Hyrjet e lidhjes nga anija me mbylljen Mk 72 të nevojshme për funksionimin, „Phalanx Block 1B“, janë energji elektrike trefazore 440 V AC në 60 Hz dhe ujë për ftohjen e elektronikës, por edhe nënsisteme të tjera si të dhënat e busullës për lëvizjen e anijes dhe 115 V AC për nënsistemin „WinPASS“, i cili është një kompjuter dytësor i integruar në panelin lokal të kontrollit. Piedestali mbi të cilin është vendosur topi automatik lejon lëvizjen e tij nga traversa 150°, majtas dhe djathtas të vijës qendrore dhe lartësia nga -25° në +85°, si dhe synohet të pranojë karikatorin e municionit, kabinën me dy radarët dhe FLIR - sistemi elektro-optik. Lëvizjet e topit në pedestal kryhen duke përdorur një sistem lëvizës pneumatik. Si armë, dy versionet e para të sistemit kundërajror „Phalanx, Block 0“ dhe Block 1“, ishin të pajisur me top automatik rrotullues me gjashtë tyta „M-61A1 Vulcan“ me energji elektrike me tuba L76, të gjatë 1.52 m, ndërsa versioni Blloku 1B është e pajisur me autokanun e modernizuar „M-61A1 Vulcan“ me tyta L99, të cilat janë me të trasha dhe 2 metra të gjata. Shpejtësia maksimale e ngritjes dhe kalimit të topit automatik është 115° për sekondë. Nga rruga, topi automatik „M-61A1 Vulcan“ e ka origjinën nga mitralozi i rëndë „Gatling“. Arma ka një kalibër 20 mm dhe përdor predha 20x102 mm, konkretisht

„APDS Mk 149-0“ dhe „Mk 149-2“, të cilat kanë një predhë nënkaliçer me uranium të varfëruar dhe më vonë „APDS Mk 149-4.“ dhe „Mk 244“. Mod 0“, të cilat kanë një predhë tungsteni nënkaliçer. Për qëllime të topit automatik, fillimisht u përdor një daulle municioni me një kapacitet prej 989 predhash, dhe versionet më të reja përdorin një daulle me një kapacitet prej 1550 predhash. Topi „Blloku 0“ i versionit të parë ka një shpejtësi teorike të zjarrit prej 3,000 fishekësh në minutë, ndërsa versionet më të reja kanë një zgjedhje midis dy shpejtësive të zjarrit prej 3,000 ose 4,500 fishekësh në minutë. Përdorues të versioneve të sistemit të MKA „Mk 15 Phalanx“ janë gjithsej 22.

Ivica Dameski



Sqarimi i fotografisë

1. Shtëpiza „Mk 72“ për vendosjen e: transmetuesit, makinës së transmetuesit elektrik, transformorë elektrik/furnizimime energji elektrike, hidraulikë, sisteme pneumatike, kompresor, pompa për ftohjen e ujit, etj.
2. Piedestal, i projektuar për të pranuar autotopin me karikatorin e tij të municionit, kutinë me dy radarët dhe sistemin elektro-optik FLIR.
3. Një karikator municioni në formë daulle me një kapacitet prej 1550 predhash.
4. Top automatik me gjashtë tyta „M-61A1 Vulcan L99“ me kalibër 20 mm.

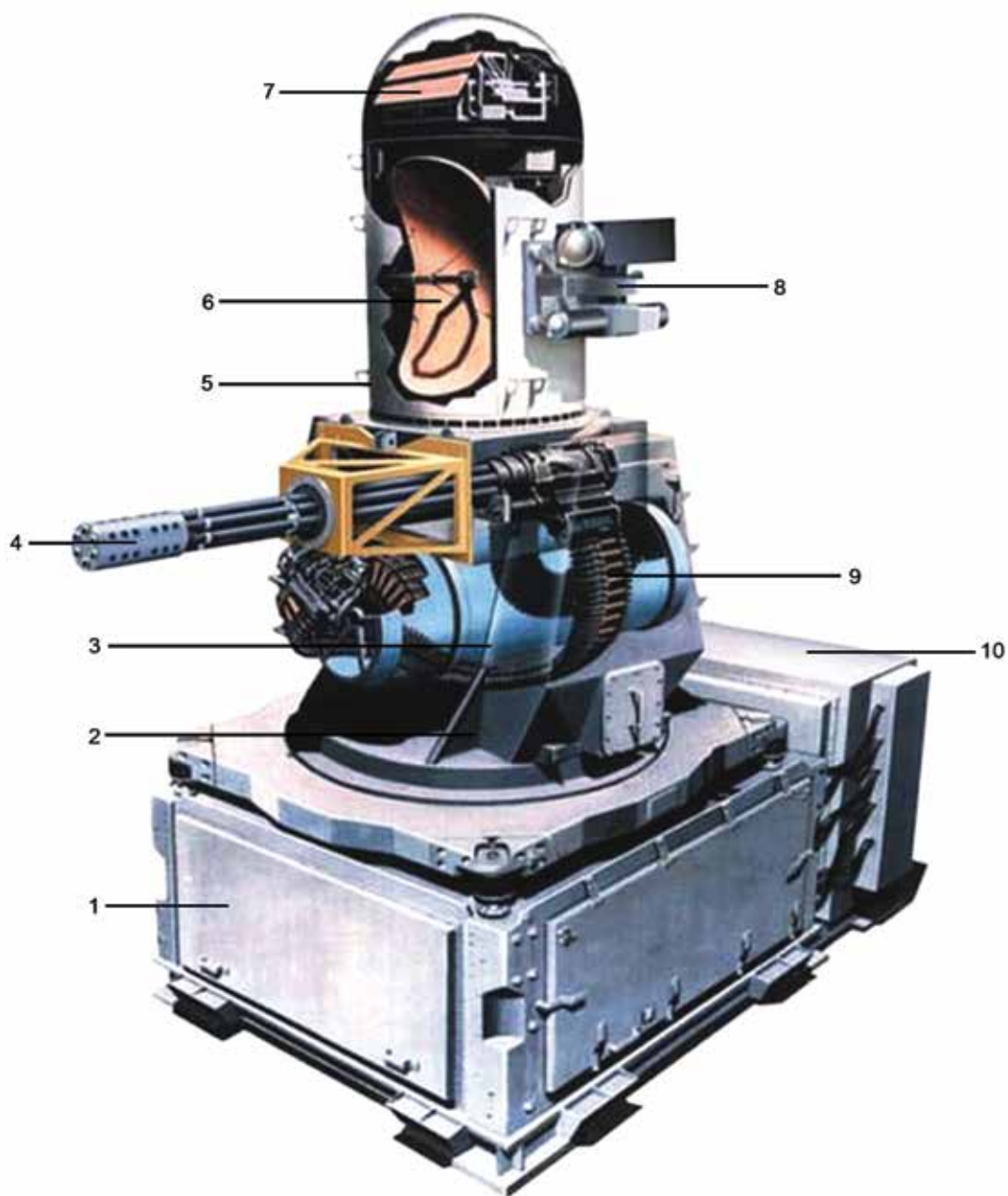

5. Shtëpiza për pranimin e dy radarëve dhe sistemin elektro-optik FLIR.
6. Radar dixhital gjurmues dopler „Ku-band“.
7. Radari i kërkimit dixhital „MTI Ku-band“.
8. Një sistem FLIR i stabilizuar dhe kamera video për gjurmimin e objektivit.
9. Furnizimi i municionit nga karikatori i municionit në topin automatik.
10. Kutia e pajisjeve elektronike/kompjuterike (e ruajtur si pjesë e kasës „Mk 72“).

Karakteristikat taktiko-teknike të „Mk 15 Phalanx Block 1B“	
Kalibri/municioni	20x102 mm
Lartësia	4.7 m
Pesha	6.120 kg
Armatimi	topi automatik M-61A1 Vulcan L99
Shpejtësia teorike e qitjes	Mund të selektohet 3.000 ose 4.500 predha në minutë
Shpejtësia e predhës gjatë daljes nga tubi	1.100 m/s
Gama efektive	3.600 m (praktik 1.500 m)
Gama maksimale e granatës	5.500 m
Sasia e municionit, e gatshme për veprim (e vendosur në baraban)	1.550 predha
Shpejtësia maksimale e caktimit ndaj të cilës mund të veprohet	2 maha



Municion për luftime për nevojat e NATO-s

Një pjesë thelbësore e çdo planifikimi dhe zbatimi të një operacioni ushtarak është prokurimi adekuat dhe në kohë i municioneve. Për të siguruar që aleatët e NATO-s dhe vendet partnere të jenë të pajisura mirë, janë nisur katër iniciativa në nivel shumëkombësh edhe atë: Air Battle Decisive Munitions (ABDM), Land Battle Decisive Munitions (LBDM), Maritime Battle Decisive Munitions (MBDM) dhe Multinational Ammunition Warehousing Initiative (MAWI).

Municion për luftime ajrore

Ky projekt është një kornizë shumëkombëshe për prokurimin e municioneve plotësisht të nevojshme që janë vendimtare për luftën ajrore. Projekti synon të rrisë fleksibilitetin në menaxhimin e stoqeve duke reduktuar pengesat ligjore dhe teknike për prokurimin dhe shkëmbimin e municioneve ndërmjet aleatëve të NATO-s që marrin pjesë

në këtë nismë: Belgjika, Republika Çeke, Danimarka, Finlanda, Greqia, Hungaria, Italia, Holanda, Norvegjia, Polonia, Portugalia, Sllovakia, Spanja dhe Mbretëria e Bashkuar. Projekti ka filluar në vitin 2014 dhe një Memorandum Mirëkuptimi është nënshkruar në vitin 2016. Transferimi i parë i municioneve u bë në vitin 2019 midis Belgjikës dhe Danimarkës. Menaxhmenti i Agjencisë së Mbështetjes dhe Prokurimit të NATO-s (NSPA) u takua me kombet në Bruksel në prill 2023 për të diskutuar prokurimin e përbashkët, planifikimin, nevojën për mbështetje të vazhdueshme për municionet ajrore dhe sfidat teknike dhe logjistike.

Bëhet fjalë për municione apo eksplozivë, por në radhë të parë për raketa, raketa dhe bomba që kanë një efekt vendimtar në mjedisin ajror. Gama e kornizës fillimisht ishte e kufizuar në municione ajrore-tokë të drejtuara me saktësi. Pas suksesit të ciklit të parë dhe të dytë

të blerjes, në margjinat e Takimit të Ministrave të Mbrojtjes të NATO-s në shkurt 2021, pjesëmarrësit vendosën të zgjerojnë gradualisht objektin e projektit në një kornizë gjithëpërfshirëse. Projekti është plotësisht i harmonizuar në strukturë dhe qasje me projektet përkatëse në fushën tokësore dhe detare, duke mbuluar municione vendimtare për luftën tokësore dhe detare. Kjo i lejon Aleancës të kapërcejë hendekun e ndërveprimit në këtë zonë që Aleanca u përball për herë të parë gjatë operacionit në Libi (Operation Unified Protector), kur aleatët përjetuan vështirësi me disponueshmërinë e municioneve. Gjatë këtij operacioni, sfida për aleatët ishte se si të ndanin rezervat individuale të municioneve dhe si t'i përdornin ato më tej.

Ky kuadër shumëkombësh synon gjithashtu të mbështesë aleatët evropianë në reduktimin e varësisë së tyre nga SHBA-ja kur bëhet fjalë për misionet



ajrore. Kjo iniciativë e pjesëmarrësve ka ofruar deri më tani prokurimin dhe ruajtjen e municioneve, uljen e kostove, një proces më efikas të blerjes, si dhe zvogëlimin e kohës përmes disa raundeve të blerjeve shumëkombëshe. Pjesëmarrësit mund të zgjedhin gjithashtu të ruajnë municionet e tyre në hapësira të përbashkëta magazinimi, duke ulur më tej kostot. Shkurtimisht, projekti prezanton një qasje fleksibël që i bën forcat ajrore aleate më të ndërveprueshme. Nisma pati mundësinë të lidhej me rreth 20 objekte industriale gjatë Ditës së Industrisë dhe në kuadër të Grupit Këshillimor të NATO-s për Industrinë. Me atë rast dhe në kuadër të nismës shumëkombëshe të ruajtjes së municioneve, pjesëmarrësit vizituan depot e municionit të Belgjikës. Shtetet e Bashkuara po zhvillojnë një lloj të ri të municionit vendimtar të luftës ajrore që duhet të jetë në gjendje të godasë objektivat lëvizëse në tokë dhe në det pa ndihmën e navigimit satelitor.

Raketat moderne ajër-ajër me rreze të gjatë mund të godasin objektivat fluturuese në një distancë prej më shumë se 100 kilometrash. Shtetet e Bashkuara po i mbështesin në mënyrë aktive këto përpjekje përmes iniciativës së saj për të blerë çdo municion me origjinë amerikane që do të prokurohet nën këtë kuadër. Në dy prokurimet fillestare, në emër të kombeve, Agjencia e Mbështetjes dhe Prokurimit të NATO-s prokuroi municione të prodhuara në Shtetet e Bashkuara. Pjesëmarrësit kanë marrë tashmë dërgesat e para të këtij municioni në vitin 2018 dhe kostot e prokurimit për njësi ishin rreth 15-20 për qind më të ulëta se sa ishte parashikuar fillimisht. Dërgesat për ciklin e dytë të blerjes në 2020 ndodhën 12 muaj përpara afatit dhe duke ofruar kursime në kosto. E gjithë kjo rrit në mënyrë dramatike fleksibilitetin në menaxhimin e inventarit, pasi proceset e mëparshme administrative dhe teknike mund të zgjasin me muaj.

Municion për luftime tokësore

Modeluar sipas projektit mëmë - Korniza shumëkombëshe e prokurimit të municioneve për luftën ajrore, projekti i Municioneve për Luftën në Tokë krijon një kornizë shumëkombëshe të prokurimit të municioneve për domenin e tokës. Aktualisht bashkon 21 aleatë dhe 2 vende partnere - Belgjikën, Kroacinë, Republikën Çeke, Danimarkën, Estoninë, Francën, Finlandën, Gjermaninë, Italinë, Letoninë, Lituaniën, Malin e Zi, Holandën, Maqedoninë e Veriut, Norvegjinë, Poloninë, Portugalinë, Sllovakinë, Slloveninë, Spanja, Mbretëria e Bashkuar, si dhe Austria dhe Suedia, duke e bërë atë projektet më të mëdha të synimeve të larta. Kjo rrit aftësinë e Aleancës për të ndarë municionet dhe për të operuar pa probleme në terren. Nisma filloi në vitin 2017 dhe një Memorandum Mirëkuptimi u nënshkrua në Samitin e NATO-s në Bruksel në qershor 2018. Përfitimet e nismës u theksuan nga Zëvendës Sekretari i Përgjithshëm i NATO-s Mirçea Joana gjatë ceremonisë së nënshkrimit. Dorëzimi i parë i armëve antitank në kuadër të këtij projekti u dorëzua në Danimarkë, Francë dhe Holandë gjatë vitit 2019. Kostot e prokurimit të armëve mund të reduktohen për vendet pjesëmarrëse, dhe aftësia dhe fleksibiliteti për të ndarë rezervat e municioneve rritet me pengesa minimale ligjore dhe teknike. Ky proces në mënyrë efektive përforcon strategjinë e prokurimit. Me kalimin e kohës, kjo nismë do t'i ndihmojë ushtarët të rrisin ndërveprueshmërinë dhe efektivitetin e tyre, të harmonizojnë rezervat e municioneve dhe t'u mundësojë atyre të punojnë së bashku, pa probleme dhe në mënyrë efektive.

Dragan Pavlovski





„Bars-8“, automjeti i blinduar shumëdedikues

Automjeti i blinduar shumëdedikues „Bars-8“ (snow leopard) paraqet një zhvillim të mëtejshëm të automjetit të blinduar shumëdedikues „Bars-6“. Automjeti i blinduar prodhohet nga kompania „Bogdan“, një prodhues autobusësh, kamionësh dhe automjetesh të specializuara me bazë në Ukrainë. Automjeti është projektuar për përdorim nga forcat e armatosura për të transportuar personel të armatosur dhe ngarkesa me mbrojtje të zgjeruar të gjithanshme në mjedisë armiqësore. Ai është gjithashtu i përshtatshëm për kryerjen e një sërë detyrash të misionit taktik. I zbuluar në vitin 2015, „Bars-8“ kaloi me sukses testet e kryera nga Ministria e Mbrojtjes e Ukrainës në prill të vitit 2016. Ai u ekspozua së fundi gjatë Panairit Ndërkombëtar të Tregtisë së Armëve dhe Sigurisë të mbajtur në Kiev, Ukrainë, në tetor 2016. Automjeti „Bars-8“ mund të konfigurohet për të kryer role të ndryshme si Transportues i Personelit të Blinduar (APC), Automjeti i Blinduar Taktik, Transportues mortajash,

Automjeti i blinduar shumëdedikues „Bars-8“ paraqet një zhvillim të mëtejshëm të mjetit të blinduar shumëfunktional „Bars-6“. Prodhohet nga kompania „Bogdan“, prodhuese e autobusëve, kamionëve dhe automjeteve të specializuara me bazë në Ukrainë

Transportues i blinduar i personelit (APC) me modul luftimi me telekomandë „Iva (Willow)“, transportues personeli i blinduar me një modul luftarak të telekomanduar „Vij“, një ambulancë të blinduar dhe një transportues me një kompleks zbulimi tokësor (Jab) dhe një bllokues sinjali elektronik „Jammer - Enclave“.

Dizajni dhe karakteristikat e automjetit të blinduar „Bars-8“

Automjeti i blinduar shumëdedikues për të gjitha terrenet „Bars-8“ është ndërtuar mbi shasinë 4x4 të kamionçinës „Dodge Ram“. Pesha e saj bruto është 10,000 kg, ndërsa kapaciteti mbajtës i mjetit është 2,000 kg. „Bars-8“ është 6,70

metra i gjatë, 2,52 metra i gjerë dhe 2,47 metra i lartë, me një bazë rrote prej 3,67 metra. Ai mund të transportojë deri në dhjetë persona, duke përfshirë tre anëtarë të ekuipazhit. Vendet e shoferit dhe komandantit janë të vendosura në kabinën mbrojtëse të ekuipazhit, ndërsa ushtarët janë të vendosur në ndarjen e trupave në pjesën e pasme. Një pamje përpara për ekuipazhin sigurohet përmes një xhami të përparuar me dy pjesë antiplumb. Qasja në ndarjen e ekuipazhit sigurohet nga dy dyer anësore, secila e pajisur me xham antiplumb. Pjesa e mesme e mjetit është gjithashtu e pajisur me dy dyer anësore për të siguruar akses në stacionin e armëve. Ushtarët hyjnë ose dalin nga automjeti



nga dera e pasme, e cila ka një dritare të vogël antiplumb. Dy dritare ushtarake antiplumb janë dhënë në të dyja anët e ndarjes për të ofruar një pamje të mjedisit të jashtëm.

Armamenti dhe vetëmbrojtja e „Bars-8“

Një shumëllojshmëri e gjerë armamenti mund të montohet në stacionin manual ose në distancë të montuar në çatinë e automjetit. Automjeti është projektuar për përdorim nga forcat e armatosura për të transportuar personel të armatosur dhe ngarkesa me mbrojtje të zgjeruar të gjithanshme në mjedise armiqësore. Transportuesi i blinduar i personelit me një modul luftarak të telekomanduar "Vij" mund të përdoret kundër automjeteve, personelit dhe instalimeve të tjera me bazë tokësore në një distancë deri në 2 km dhe objektivave ajrore që fluturojnë në një lartësi deri në 1 kilometër.

Automjeti i blinduar shumëdedikues "Bars-8" është projektuar për të ofruar mbrojtje standarde kundër zjarrit të armëve të vogla dhe mbrojtje kundër minave në përputhje me STANAG 4569, niveli 2. Panelet e jashtme të përforcuara janë montuar në automjet për të mbrojtur kundër zjarrit të pakët zjarrit me armë dhe copa granatash. Mbrojtja shtesë e personelit sigurohet nga granatahedhës tymi të montuar në çatinë e automjetit.

Motori dhe mobiliteti i „Bars-8“

Automjeti i blinduar „Bars-8“ mbushet apo fuqizohet nga një "Cummins V8" 6,7 litra, një motor turbo diesel që prodhon një fuqi prej 350 kf në 2900 rpm dhe një çift rrotullues prej 1050 Nm në 1600 rpm. I vendosur në pjesën e përparme të automjetit, makina lidhet me një transmetim automatik Allison me 6 shpejtësi ose një sistem transmetimi mekanik. Pezullimi dhe boshtet e përforcuara të transportuesit të personelit të blinduar sigurojnë funksionim të sigurt në operacionet jashtë rrugës ose jashtë rrugës (cross country). Diferencialet ndërmjet boshteve dhe rrotave ofrojnë rritje të performancës jashtë rrugës. Drejtimi i mjetit siguron një shpejtësi maksimale rrugore prej 120 km/h dhe mund të kapërcejë pengesat ujore prej 0,76 metrash pa përgatitje paraprake. Me një distancë nga toka prej 0,28 m (lirimi nga toka) mund të kapërcejë një pjerrësi prej 60%, si dhe një pjerrësi anësore prej 20-40%. Automjeti i blinduar shumëdedikues „Bars-8“ u shfaq për herë të parë për publikun në tetor të vitit 2016 në Panairin Ndërkombëtar të Armëve "IDEX". Me një numër të panjohur automjetesh të prodhuara, forcat e armatosura të Ukrainës shfaqen si operator.

Specifikimet tjera të automjetit të blinduar „Bars-8“ ce:	
Prodhues	„Bogdan“
Lloji i automjetit	Transportues shumëdedikues
Lartësia	6,70 m
Gjatësia	2,52 m
Gjerësia	2,47 m
Ngarkesa	2 t
Tejkalim i pengesës	60%
Tejkalim i pengesës anësore	20-40 %
Shpejtë maksimale në rrugë	120 km/h



„B-25 Mitchell“



Me fushatën e forcave të armatosura gjermane, bota u njoh me një mënyrë të re luftime në të cilën një bombardues taktik si "Ju-87", i quajtur "Pike", ishte një tmerr i vërtetë për kombet që u mbrojtën nga fashistët pushtues. Detyrat e bombarduesit taktik u përqendruan në mbështetjen e ngushtë të forcave tokësore. Kjo nënkuptonte shkatërrimin e fortifikimeve, bunkerëve, pengesave fortifikuese, armaturës armike, përqendrimit të këmbësorisë armike, por edhe shkatërrimin e nyjeve logjistike. Me detyrën e fundit vjen edhe kuptimi i përgjithshëm i ndarjes së termit "bombardues taktik" dhe "bombardues i ndërmjetëm". Përdorimi i bombarduesve taktikë ishte shumë i suksesshëm në përmbushjen e pjesës së parë të detyrave, por kur kryenin detyra të natyrës së shkatërrimit të nyjeve logjistike, qendrave komanduese, bazave ose fushave ajrore të vogla ose të mesme, fuqia e tyre shkatërruese nuk ishte e mjaftueshme. Ndërsa gjermanët mbështeteshin shumë në përdorimin e bombarduesve të tyre taktikë, amerikanët ngadalë por me

Në ditët e sotme, në retorikën e luftës moderne, veçanërisht në aviacion, termi "bombardues i ndërmjetëm" ose "bombardues taktik" është i zakonshëm. Këto klasifikime u zhvilluan në mënyrë optimale gjatë Luftës së Dytë Botërore

siguri po zhvillonin armadën e tyre të bombarduesve të rëndë strategjike, si dhe bombarduesve të mesëm. Një nga më të mirët ishte bombarduesi "B-25 Mitchell", i prodhuar nga kompania „North American Aviation“. Ky avion u përdor masivisht në pothuajse të gjithë sektorët luftarakë të botës gjatë Luftës së Dytë Botërore. Është modifikuar shumë herë, si në fabrikë ashtu edhe në terren. Roli i tij në ngritjen e dominimit ajror aleat ishte i një karakteri kyç, pasi ishte "B-25" ai që ishte "luftëtari" i parë amerikan që u hakmor në tokën japoneze pas sulmit japonez në Pearl Harbor. Sulmi ndaj Tokios ndikoi shumë në ndërgjegjësimin dhe moralin e qytetarëve të Shteteve të Bashkuara të Amerikës. Dizajni i patëmetë, ngurtësia dhe fuqia goditëse e avionit u vunë re nga shumë aleatë të Shteteve të Bashkuara të Amerikës. Si rezultat i

efikasitetit të tij, avioni u përdor nga forca të shumta ajrore aleate.

Dizajni

Në mars të vitit 1939, forcat ajrore të SHBA-së po kërkonin një bombardues mesatar me karakteristika specifike dhe të dallueshme. Udhëheqja e Forcave Ajrore të SHBA-së po kërkonte një avion që do të përshtatej me doktrinën aktuale ushtarake amerikane. Karakteristikat kërkonin një bombardues të klasit të mesëm me një kapacitet ngarkese prej 1100 kg bomba ajrore në një rreze operative prej 1900 km me një shpejtësi prej 480 km në orë. Si shabllon për ndërtimin e avionit të kërkuar, kompania "North American Aviation" përdori dizajnin e saj "NA-40B", i cili pas zhvillimit të mëtejshëm të dizajnit, të quajtur "NA-62", pa një përparim të dukshëm drejt përmbushjes së karakteristikat e kërkua. Me zhvillimin e mëtejshëm,



prototipi me numër "YB-25" ishte gati për prova. Në shtator të vitit 1939, udhëheqja e forcave ajrore të SHBA vendosi një porosi për dy bombardues, "B-26 Marauder" dhe "B-25 Mitchell". "B-25" ishte përcaktimi zyrtar i avionit "NA-62" që hyri në prodhim aktiv. Vendimi i udhëheqjes së Forcave Ajrore Amerikane u bazua në testet e suksesshme të prototipit, por edhe në nevojën urgjente për potencialin e aviacionit luftarak, veçanërisht me pushtimin gjerman të Polonisë që ndodhi në të njëjtin muaj me urdhërin e „B-25“. Avioni së shpejti u emërua "Mitchell", sipas gjeneralit William Billy Mitchell, dhe modifikime të mëtejshme u vunë shpejt në prodhim serial. Pilotët e mostrave të hershme të avionit vunë re paqëndrueshmëri të konsiderueshme gjatë fluturimit të avionit. Ishte e qartë se duhej një ridizajnim i krahëve. Avioni fillimisht u konceptua me krahë klasike me kënd të fshirë, duke lëvizur nga korniza qendrore e ajrit (rrënja e krahut) në majë, pra në fund të krahëve. Inxhinierët e „North American Aviation“ ata e zgjidhën problemin duke ndryshuar këndin e krahëve nga motorët në fundin e krahëve. Lëvizja e këndit nga motorët në fund të krahëve ishte në drejtim të kundërt me këndin në drejtim nga korniza qendrore e ajrit në fillim të motorëve. Ky ridizajn i krahëve jo vetëm që zgjidhi problemin e stabilitetit në fluturim, por gjithashtu krijoi një pamje si pulëbardha të avionit. Ky ndryshim shkaktoi edhe një modifikim të pjesës së pasme të avionit, pra një ndryshim në madhësinë

e dy bishtave. Ato u zmadhuan dhe u shtrembëruan më shumë, për të përmirësuar aerodinamikën e përgjithshme të avionit. Me këto modifikime u përcaktua pamja e plotë e avionit. Në krahët e pulëbardhave ishin vendosur dy motorë që lëviznin bombarduesin, ndërsa pjesa e pasme ishte e ndërtuar me një bisht të dyfishtë, pra dy timona vertikale të ngjitura në një pjesë horizontale në të cilën ndodheshin edhe komandat e avionit të ngarkuar për drejtimin lart e poshtë. Në të njëjtin seksion, bombarduesi përfshiu një seksion pleksiglas, të destinuar për operatorin

e mitralozëve binjakë, të cilët kishin për detyrë mbrojtjen e pjesës së pasme, më kritike të bombarduesit. Në kornizën qendrore të avionit u ndërtua një kube e projektuar për operatorin e mitralozëve binjakë, e cila siguronte mbrojtjen e avionit me një pamje 360 gradë. Gjegjësisht, kjo kube në variante të ndryshme ka qenë në një vend tjetër të strukturës ajrore qendrore. Pjesa e përparme e avionit, pra hunda e karrocës, ishte tërësisht e ndërtuar nga pleksiglas, e destinuar për operatorin e automatikut dhe për operatorin për aktivizimin e lëshimit të bombave ajrore, pra bombarduesin. Mbi hundë ishte kabina në të cilën ndodheshin piloti dhe bashkëpiloti. Plexiglas ofroi shikueshmëri të shkëlqyer për ulje dhe ngritje falë rrotës së përparme të avionit të vendosur nën hundë. Bombarduesi kishte qëndrueshmëri dhe dukshmëri të shkëlqyeshme sepse rrotat e tij nuk ishin konvencionale për një bombardues të asaj kohe, por ishin në formën e një biçiklete me tri rrota, domethënë dy rrotat e tjera ndodheshin në këllëfet e motorit të vendosura në krahë. Ndërtimi dhe konstruksioni i përgjithshëm i avionit ishte aq shumë i mirë, saqë pavarësisht dështimit të njërit prej motorëve, ai ishte ende në gjendje të qëndronte në fluturim. Në një rast të tillë, ana e motorit të dështuar u fundos me 60 gradë dhe piloti e mbajti bombarduesin në fluturim me shpejtësi 230 kilometra në orë. Pavarësisht nga të gjitha komoditetet dhe avantazhet e avionit, e vetmja pengesë e madhe ishte fuqia e motorëve. Zhurma në





aeroplan ishte aq e madhe sa që pas vetëm disa misioneve, ekuipazhi ishte seriozisht i dëmtuar dëgjimi. Përveç zhurmës, bombarduesi ishte jashtëzakonisht rezistent dhe i ngurtë

ndaj mbrojtjeve kundërajrore të armikut. Një bombardues i Grupit të Bombardimit 321 të SHBA-së u quajt "Patch". Pas çdo misioni, anëtarët e ekuipazhit shënuan të gjitha

vrimat në flakën e armikut (mbrojtjet kundërajrore të armikut) që duheshin rregulluar. Deri në fund të luftës, avioni mori pjesë në më shumë se 300 misione dhe kishte më shumë se 400 arnime, por sa herë ngrihej dhe ulej, gjegjësisht, largohej dhe kthehej nga një mision. Ai tregon vetëm cilësinë dhe performancën e bombarduesit. U prodhuan mbi 9800 shembuj, ndërsa kombi i fundit që ndaloi përdorimin e avionit ishte Indonezia në 1979. Janë më shumë se 38 vite shërbim aktiv, që është dëshmi e paprekshmërisë së avionit.

Variantet

Bombarduesi "B-25" pësoi modifikime dhe ndryshime të shumta dhe u përdor në një sërë rolesh dhe funksionesh. Modifikimet më të mëdha u bënë në sferën e armatimeve.

„B-25 C”

Ky variant ishte i pari që hyri në prodhimin serial masiv. Avioni fuqizohej nga dy motorë Wright R-2600-13 dhe kishte pajisje të integruara kundër akullit. Pozicioni i navigatorit merrte dukshmëri shtesë me pleksiglas të integruar, ndërsa armatimi në hundën e avionit përbëhej nga një mitraloz fiks me kalibër 12.7 milimetra dhe një mitraloz fleksibël i të njëjtit kalibër. Ky variant u eksportua edhe në: Britaninë e Madhe, Kinë, Kanada, Holandë dhe Bashkimin Sovjetik.

„B-25 G”

Plexiglassi në hundën e avionit u zëvendësua nga një strukturë solide që mbante një top "M-4" me një kalibër 75 milimetra dhe dy mitralozë me një kalibër 12.7 milimetra. Ky kombinim i armatimit është më i rëndëi në forcën ajrore të SHBA. Ky variant pa sukses të jashtëzakonshëm në operacionet e Paqësorit, duke bllokuar dhe shkatërruar me sukses anijet detare japoneze.

„B-25 H”

Ky variant ishte një përmirësim i mëtejshëm i variantit "G". Frëngjia me dy mitralozë 12.7 mm u zhvendos direkt pas kabinës, dy mitralozë të tjerë 12.7 mm u shtuan në hundë të avionit, dy mitralozë shtesë të të njëjtit kalibër në kornizën anësore të avionit direkt nën kabinë dhe topi i rëndë 75 mm M-4 u zëvendësua nga një top i lehtë T13E1 i të njëjtit kalibër.

Dimitar Danevski

Karakteristikat kryesore të „North American B-25 Mitchell”	
Ekuipazhi	5
Gjatësia	16,13 metra
Hapja e krahëve	20,6 metra
Lartësia	4,98 metra
Motor	Dy motorë „Wright R-2600-92” me nga 14 cilindra të aftë të zhvillojnë 1700 kuaj fuqi ndaras. Motorët kanë pasur ftohje ajrore.
Shpejtësia maksimale	438 километри на час
Gama e fluturimit operativ	2170 километри
Shpejtësia maksimale e fluturimit	7400 метри
Armatimi	Nga 12 deri në 18 mitraloz me kalibër prej 12.7 milimetrave dhe një top me kalibër prej 75 milimetrave; Aftësi për ngarkesë të një torpedo me peshë prej 900 kilogramëve; Tetë predha raketore “tokë-ajër” me kalibër prej 127 milimetrave; Ngarkesa maksimale prej 1300 kilogram të aviobombave

Pesë shpatat më të njohura që shënuan historinë botërore

1. „Kopesh“

Egjypti i lashtë ishte një mbretëri e fuqishme dhe ushtria e tij luajti një rol të rëndësishëm në ruajtjen e asaj fuqie. Egjiptianët e lashtë ishin luftëtarë të aftë që përdornin një sërë armësh, duke përfshirë shpatën “Kopesh”. Kjo shpatë shquhet si një armë kulti që ndihmoi në formësimin e historisë së Egjiptit të lashtë. Kjo shpatë e lakuar jashtëzakonisht ishte arma e zgjedhur e shumë prej luftëtarëve më të mëdhenj të Egjiptit, duke përfshirë Ramses III dhe Tutankhamun. Jo vetëm që ishte jashtëzakonisht vdekjeprurëse, por ishte gjithashtu një simbol i fuqisë dhe prestigjit. Egjiptianët e lashtë e përdornin këtë shpatë në luftime të ngushta dhe ishte veçanërisht efektive kundër armiqve që mbroheshin me mburoja. Besohet se shpata e kopeshit e ka origjinën në epokën e mesme të bronzit, rreth vitit 1800 para Krishtit, dhe se egjiptianët e lashtë e kanë përdorur atë për më shumë se një mijë vjet. Edhe pse origjina e tij e vërtetë është një mister, besohet se ka evoluar nga armët para-ekzistuese si drapërin e shpatës që ekzistonin në Mesopotami në fillim të mijëvjeçarit të dytë para Krishtit. Shpata “Kopesh” fillimisht u përdor si armë ushtarake, por shpejt u bë simbol i fuqisë dhe autoritetit. Faraonët dhe autoritetet e tjera të larta përshkruhen duke mbajtur një shpatë kopesh në duar, dhe shpata përdorej gjithashtu në ritet ceremoniale dhe fetare. Shpata ishte pjesë e kulturës së lashtë egjiptiane dhe vazhdon të magjeps historianët edhe sot.

Armët e ftohta, si shpatat, thikat dhe tehet e ndryshme, kanë qenë zgjedhja e luftëtarëve në mbarë botën për mijëvjeçarë. Këto tehe vdekjeprurëse përhapnin frikë dhe nderim dhe në shumë raste u bënë po aq legjendarë sa njerëzit që i mbanin. Ju prezantojmë pesë shpatat më të famshme legjendare në historinë e njerëzimit

Shpata "Kopesh" ka një dizajn unik që e dallon atë nga shpatat e tjera të asaj kohe. Shpata ka një teh në formë drapëri që përkulet nga brenda, duke e bërë atë ideale për prerje dhe prerje. Shpata fillimisht ishte prej bronzit, por versionet e mëvonshme ishin prej hekuri. Doreza e shpatës "Kopesh" është gjithashtu unike. Ajo përbëhet nga një dorezë e lakuar si teh dhe një shufër që ndihmon për

të mbajtur shpatën në duart e pronarit. Disa shpata kishin gjithashtu një pikë në fund të dorezës që mund të përdorej si një armë e mprehtë. Ndërtimi i shpatës "Kopesh" është bërë nga farkëtarët e Egjiptit të lashtë, të cilët ishin të aftë në artin e përpunimit të metaleve. Tehu është i farkëtuar nga një pjesë e vetme metalike, e cila nxehet dhe më pas i jepet formë me çekiç. Produkti përfundimtar më



pas mprehej dhe lëmohej.

Dizajni nuk ishte vetëm praktik, por edhe simbolik. Tehu i lakuar ishte menduar të përfaqësonte një gjysmëhënës, e cila ishte një simbol i perëndeshës egjiptiane të luftës Sekhmet. Shpata ishte gjithashtu e zbukuruar ndonjëherë me gdhendje dhe dekorime të ndërlikuara, të cilat e pasuronin tërheqjen e saj estetike. Më në fund, dizajni dhe teknika unike e ndërtimit të shpatës "Kopesh" e bëri atë një armë luftarake efektive dhe simbolika e saj kontribuoi në rëndësinë e saj kulturore në historinë e Egjiptit. Besohej se ishte një simbol i fuqisë, autoritetit dhe mbrojtjes. Shpata shpesh përshkruhet në artin egjiptian ose përfshihet në varret e egjiptianëve të shquar dhe përdorej gjithashtu në ceremoni. Faraonët dhe personalitetet e tjera shpesh përshkruheshin duke mbajtur një shpatë kopesh në duar dhe përdorej në ceremonitë fetare që përfshinin flijime për perënditë.

Shpata "Kopesh" është një nga simbolet më të njohura të Egjiptit të lashtë dhe rëndësia e saj shkon përtej përdorimit të saj si armë. Ajo përfaqëson fuqinë dhe autoritetin e faraonit dhe feve në kulturën e lashtë egjiptiane.

2. „Falcate“

"Falcate" është një lloj shpate tipike e Hispanisë pararomake (emri romak për Gadishullin Iberik, ku sot janë vendet e Spanjës dhe Portugalisë), e ngjashme me "kopis" greke dhe "kukri" nepaleze. Termi "falcata" nuk është i lashtë dhe besohet se është krijuar nga Fernando Fulgoso në 1872, bazuar në shprehjen latine "Ensis falcatus" (shpata në formën e një drapëri). "Falka" është një shpatë me një teh me majë të njëanshme, e cila përkulet përpara drejt majës. Kjo formë e shpërndan peshën në atë mënyrë që "skifteri" të mund të japë një goditje si sëpatë. Doreza është zakonisht në formë grepi, dhe fundi është i stilizuar si një kalë ose zog. Një zinxhir i hollë është ngjitur shpesh atje, duke lidhur fundin e dorezës me majën e saj. Edhe pse "Falcate" zakonisht është me një tehe, ka dëshmi të gjetjes së armëve me dy tehe.

"Falcate" rrjedh nga thikat në formë drapëri të epokës së hekurit, të cilat përdoreshin për qëllime rituale. Besohet se është sjellë në Gadishullin Iberik nga Keltët, të cilët përhapën teknologjinë e hekurit. Trupat romake gjatë Luftës së Dytë Punike dhe më vonë, gjatë pushtimit të Hispanisë, u befaskan nga cilësia e këtyre armëve të përdorura nga mercenarët dhe luftëtarët iberianë. Cilësia e përgjithshme e shpatës përcaktohet jo vetëm nga forma, por edhe nga cilësia e hekurit. Format e çelikut u varrosën në tokë për 2-3 vjet, pas së cilës pjesët e gërryera u gërvishtën. Pjesa tjetër u bë shpata. Tehu është bërë nga tre shtresa



të këtij çeliku, të salduara së bashku në një furrë të trajtuar me nxehtësi. Falë fuqisë së falkatit, legjionet romake forcuuan mburojat e tyre dhe armët e dorës u ridizajnuan, dhe ka shumë të ngjarë që shpata falcate të ketë ndikuar në hartimin e armës standarde të legjionarëve, "gladiuset".

3. „Ulfberht“

Duke filluar nga shekulli i tetë pas Krishtit, vikingët terrorizuan Evropën me bastisjet e tyre brutale në vendbanimet dhe qytetet bregdetare. Shpata vikinge e quajtur "Ulfberht" është prej metali aq të pastër sa shkencëtarët e sotëm ende nuk e kuptojnë se si mund të ishte bërë një gjë e tillë në atë kohë. Është një shpatë që dallohet për forcën, fleksibilitetin dhe mprehtësinë e jashtëzakonshme, megjithëse në Evropë është përdorur nga disa kombe, origjina e saj i atribuohet patjetër vikingëve. Përveçse nuk dihet se si janë bërë me teknologjinë e zbuluar gjatë Revolucionit Industrial, nuk dihet as pse shpatat e këtij lloji mbajnë mbishkrimin "ulfberht" (+VLFBERHT+), pasi ky emër nuk figuron në tekstet e shkruara të asaj kohe. "Ulfberht" mendohet të jetë një emër frank. Është e mundur që është emri i vendit në të cilin janë prodhuar shpatat ose një emër i shtuar si provë e origjinalitetit të tyre, dhe fakti që shpatat janë shfaqur në një periudhë mbi dyqind vjet tregon se ato

nuk janë prodhuar vetëm nga një kovaç. Deri më tani janë gjetur rreth 170 shembuj të shpatave vikinge me mbishkrimin "ulfberht". Cilësia e tyre ishte legjendare, ato mund të përkuleshin pa problem dhe tehet e tyre pothuajse nuk u lodhën. Përbërja e tyre metalurgjike i ngjan çeliqueve më moderne të marra në një temperaturë prej 1648,9 oC. Farkëtarët e vjetër dinin të hiqnin pothuajse të gjitha papastërtitë nga hekuri, diçka që sot mund ta arrijnë vetëm disa shkrimtore shumë të specializuara. Në fakt, nxjerrja e papastërtive nga minerali i hekurit është vetëm një nga problemet në krijimin e shpatave "Ulfberht". Sekretit tjetër është shtimi i 1.5% karbon në hekur dhe procesi i krijimit të të ashtuquajturit çeliku të fortë me karbon. Sa më shumë karbon të ketë hekuri, aq më i fortë bëhet. Hekuri me përmbajtje të lartë karboni prej 1.0 deri në 2.0% quhet çelik me karbon të lartë. Hekuri me përmbajtje të lartë karboni prej 1.0 deri në 2.0% quhet çelik me karbon të lartë. Çeliku gjithashtu bëhet më i fortë duke reduktuar papastërtitë e bakrit, magnezit dhe silikonit. Këto shpata kanë tre herë më shumë karbon në to sesa të gjitha lidhjet e njohura deri në atë pikë. Është interesante se shumica e shpatave Ulfberht janë gjetur në lumenj, ndërsa kopje të lira dhe me cilësi më të ulët janë gjetur në varret e personaliteteve vikinge. Duket se vikingët ua flijuan perëndive shpatat më të mira duke i vendosur në



lumenj, por pyetja mbetet pse e bënë këtë.

4. „Katana“

Shpata japoneze "Katana", e karakterizuar nga tehu i lakuar me një tehe dhe doreza me dy duar, është një nga shpatat më të njohura dhe më të njohura në botë. "Katana" është një shpatë e hollë, e mprehtë si brisk, lehtësisht e dallueshme dhe për shekuj me radhë arma e preferuar e samurajve, luftëtarëve të egër të veshur me armaturë kërcënuese hekuri, të gatshëm për të vdekur me nder në fushën e betejës. Samurai më të mirë njiheshin për aftësinë e tyre për të shuar një armik me një lëvizje të shpejtë, dhe shpatat e tyre nderoheshin si vepra të çmuara arti. Vetë fjala "katan" do të thotë "shpatë e



lakuar me teh të njëanshme". Përmendja e parë e fjalës "katana" ndodhi gjatë periudhës Kamakura të Japonisë (1185-1333). Historianët besojnë se shpatarët japonezë shpikën katana nga nevoja për një armë më të mirë kundër pushtuesve mongolë të udhëhequr nga Kublai Khan, të cilët po përpiqeshin të pushtonin arkipelagun japonez.

Në kuptimin më të ngushtë, një "katana" është një shpatë e lakuar, me skajin e prerë të kthyer nga jashtë, me një teh 60,6 deri në 75,7 centimetra të gjatë, gjatësia totale me dorezën është rreth 85 - 105 centimetra (zakonisht 90 - 100 centimetra). "Katana" përdorej kryesisht si një armë prerëse, duke e lejuar atë të mbahej me dy ose një duar. Ideja themelore e shpatës japoneze dhe teknikave të bazuara në të është se boshti gjatësor i shpatës gjatë sulmit duhet të shkojë në objektin, por jo në një kënd të drejtë, por përgjatë planit të tij, duke shkaktuar goditje prerëse. Samurai ishin anëtarë elitë të ushtrisë japoneze. Ata ishin luftëtarë të egër që ndiqnin kodin e "Bushido", që do të thotë "rruga e luftëtarit". Ky kod etike ishte busull morale për samurai dhe përbëhej nga disa vlera, duke përfshirë guximin, integritetin, besnikërinë, dhembshurinë dhe respektin.

Ata ishin të veshur me forca të blinduara dhe e kishin synuar të jetonin e të vdisnin me nder. Arma e tyre kryesore, katana, mendohej se ishte një zgjatim i shpirtit të tyre.

"Katana" ka një dizajn të bukur, revolucionar. Prodhuesit e shpatave u përballën me një pengesë teknologjike në farkëtimin e një shpate të fortë dhe të mprehtë. Tehu i një samurai duhej të bëhej në një mënyrë që të mbetej e mprehtë, por të ishte në gjendje të përballonte goditjet e rënda në një duel. Prodhimi i një shpate "Katana" përbëhet nga shumë faza dhe mund të zgjasë deri në disa muaj. Çeliku nga i cili janë bërë shpatat japoneze është prej oksid hekuri të zi. Për të marrë çelikun, është e nevojshme të hiqni oksigjenin dhe të futni karbonin në përmasa të përcaktuara mirë.

Krijuesit e këtyre "katanas" të famshëm konsideroheshin artistë. Në epokën e artë të samurajve, midis shekujve 13 dhe 17, farkëtarët ishin shumë të famshëm dhe të famshëm dhe ishin të rrethuar nga mite, ashtu si samurai. Sot katana nuk është një armë, por një mjet i arteve marciale dhe objekt arti i kthyer në një ikonë të nderuar në të gjithë Japoninë dhe një simbol i shenjtë i kulturës japoneze.

5. „Gladius“

Më shumë se çdo armë tjetër, gladius ndihmoi në krijimin e Perandorisë Romake. Kjo shpatë ishte një nga armët kryesore të legjionarëve romakë. Përveç kësaj, "gladius" ishte edhe një nga armët më të përdorura në luftimet e organizuara për argëtim që zhvilloheshin në amfiteatro. Luftëtarët e armatosur me këtë shpatë morën emrin e tyre - gladiatorë. Dizajni i tij ka ndryshuar gjatë shekujve, por ka ruajtur mprehtësinë dhe çelikun e farkëtuar me cilësi të lartë. "Gladius" është fjala latine për shpatën, që do të thotë se romakët e përdorën atë për të përshkruar të gjitha llojet e teheve të gjata. Shpatat më të vjetra romake ishin shumë të ngjashme me armët e popujve fqinjë, mbi të gjitha etruskët

dhe grekët. Përveç tyre, një ndikim të madh patën edhe popujt e Gadishullit Iberik, të cilët përdornin tehe me gjatësi mesatare, të punuara me cilësi të lartë. Romakët adoptuan një armë të tillë dhe e quajtën "gladius hispaniensis", që do të thotë, shpata spanjolle. Një legjionar romak i pajisur mirë ishte i armatosur me një mburojë të rëndë, dy shtiza dhe një shpatë gladius. Shte e zakonshme që heshtat të hidheshin para sulmit dhe përplasjes me ushtrinë kundërshtarë, kur tërhiqej "gladius" dhe përdorej për të goditur armikun.

Në kohën e Republikës Romake, bota përreth Mesdheut ishte tashmë e njohur për prodhimin e çelikut cilësor, kështu që "gladius" ishte bërë nga ky material për të qëndruar gjatë dhe për të qëndruar i mprehtë dhe funksional pas një kohe të gjatë përdorimi. "Gladius" standard është bërë nga një copë e vetme gize e farkëtuar në një temperaturë prej 1200 oC. Përmbajtja e karbonit ndryshonte dhe rritej nga thelbi në skajet e tehut, në mënyrë që mesi të ishte fleksibël dhe tehu sa më i mprehtë. Shpata ishte e gjatë rreth 40 centimetra. Shpata ishte një armë me dy tehe me një pikë therjeje të mprehtë, ndaj kryente të dyja funksionet, prerjen dhe therjen. Doreza e shkurtër siguronte një kapje të mirë, me brazda gishtash. Dorezat për oficerët dhe fisnikët ishin zbuluar me metale ose gurë të çmuar. Tehut shpesh skalitej me emrin e pronarit, pra legjionit që e mbante atë. "Gladius" mbahej në një kanxhi të dekoruar bukur që varej nga brezi, qoftë në anën e majtë apo të djathtë. Centurionët e mbanin atë ekskluzivisht në anën e majtë si shenjë njohjeje. Në shekujt e parë të epokës së re, përdorimi



i "gladius" mori fund dhe këtë armë të jashtëzakonshme u pasua më në fund nga një shpatë tjetër dhe më e gjatë, e ashtuquajtura "spata", për shkak të ndikimit të gjermanëve dhe mënyrës së tyre të luftës.

Aleksandar Stojčevski



Rruga deri te kalibri 155 mm

Kalibri i standardizuar lejon ndërrueshmërinë dhe pajtueshmërinë e municioneve artilerie nga prodhues të ndryshëm municionesh për armë dhe sisteme të ndryshme artilerie. Në thelb, tendenca është të unifikimit të përdorimit, por duket se gjithmonë me lloje të ndryshme artilerie, prodhuesit kufizojnë disa lloje municionesh, të cilat nuk mund të përdoren gjithmonë nga tyta apo lëshues të ndryshëm.

Historikisht, kalibri 155 mm u standardizua për herë të parë në Francë. Një faktor kyç ishte rezultati i Luftërave Franko-Prusiane (1870-1871) dhe nevoja për një predhë që do të përmbushte standardet për rrezën dhe efektet në shënjestër. Komiteti Francez i Artilerisë më 16 prill 1874, pas disa mbledhjeve, standardizoi për herë të parë kalibrin 155 milimetra. Sinonim i armës së parë 155 mm është modeli "155 L" ose i quajtur gjerësisht "De Bange" sipas stilistit të saj Charles de Bange, i cili ishte oficer artilerie në ushtrinë franceze në atë kohë. Nga fundi i shekullit XIX dhe fillimet e zhvillimit të raketave dhe mjeteve më moderne, një periudhë prej më shumë se katër shekujsh i parapriu zhvillimit të armatimit të artilerisë përmes formave, modeleve dhe formave të ndryshme. Nga fundi i shekullit të XIII dhe fillimi i shekullit të XIV, në Evropë u shfaqën mjetet e para të artilerisë, të cilat gradualisht zëvendësuan mjetet luftarake të përdorura në shekuj, të cilat u përdorën

Municioni i kalibrit 155 mm është municioni standard i NATO-s i përdorur nga të gjitha platformat, armët dhe sistemet e vendeve që në përgjithësi janë anëtarë të NATO-s. Kur flitet për këtë parim të unifikimit të kalibrit 155 mm, duhet mbajtur gjithmonë parasysh masat e sigurisë në nivelin e përdoruesit përfundimtar, të cilat janë gjithmonë në plan të parë

për prishjen e fortesave dhe fortifikimeve dhe hedhjen jashtë - lëshimin e trupave të municioneve. Shfaqja e mjeteve të artilerisë lidhet me zbulimin e pluhurit të zi, i cili përdorej si shtytës për nxjerrje – lëshimin e trupave dhe gurëve prej hekuri, që me një fjalë mund të quhen raketa. Në atë kohë artileritë ishin të konstruksionit primitiv. Më shpesh, këto ishin tuba hekuri ose druri me fund të mbyllur me diametra dhe gjatësi të ndryshme. Ngarkimi me pluhur të zi dhe predha bëhej nga pjesa e përparme e tytës dhe nderzja bëhej nëpërmjet një fitili që futej përmes një hapjeje të vogël në fund të tytës. Distanca nga pjesa e jashtme e predhës në pjesën e brendshme të tubit ishte e madhe, gjë që bëri që presioni i gazit të bjerë ndjeshëm, kështu që shpejtësia fillestare e predhës ishte e ulët. Gama e këtyre armëve ishte vetëm disa qindra metra. Armët ishin vendosur në karroca druri. Ndryshimi në distancën e xhirimit u realizua duke vendosur cilësime në karrocë me trashësi të ndryshme. Synimi i tytës bëhej në mënyrë vizuale, sepse në atë kohë nuk kishte pajisje shënjim.

Preciziteti dhe fuqia vrasëse e armëve të tilla ishte e ulët, por për shkak të gjëimit të madh gjatë shkrepjes së armëve, ato kishin edhe një efekt të madh psikologjik te armiku. Në atë kohë veglat punoheshin nga mjeshtër të caktuar. Mjetet janë bërë pa kriter dhe llogaritje të veçanta. Për shkak të kësaj, mjetet shpesh ishin të pamjaftueshme rezistente. Ndodhte edhe spërkatja e tubit, gjë që shpesh ishte rrezik për vetë përdoruesit. Çdo armë kishte një kalibër të ndryshëm, kështu që predha nuk ishte e përshtatshme për secilën armë.

Një moment kyç në zhvillimin e një prodhimi më të organizuar të mjeteve të artilerisë është pushtimi i turqve gjatë shekullit të XV, kur ndër vendet evropiane lindi nevoja për një prodhim më të organizuar dhe masiv të armëve artilerie. Për herë të parë filluan të përcaktohen rregullat për përdorimin e mjeteve, të cilat u quajtën "kanone". Më vonë ky emër u adoptua në shumë vende dhe fjala "kanun" është sinonim i topit. Tubat fillojnë të derdhen nga bronzi dhe më vonë nga hekuri dhe vendosen në



karroca lëvizëse. Lafette është një fjalë me origjinë franceze, që rrjedh nga fjala angleze "feet" që do të thotë "këmbë". Me futjen e karrocave të lëvizshme filloi edhe periudha e përdorimit të artilerisë gjatë manovrimit të reparteve.

Një nga veçoritë më të rëndësishme luftarake të artilerisë është fuqia e tyre e zjarrit, e cila shprehet me madhësinë dhe peshën e predhave. Gjatë asaj periudhe, Italia ishte vendi kryesor në zhvillimin e artilerisë. Peshja e predhave në Itali shprehet në paund (qua libra) dhe sipas kësaj ata vlerësuan fuqinë e armëve. Supozohet se nga ai emër ka dalë edhe emri "kalibër", aplikimi i të cilit sot nuk ka të bëjë me masën e predhave, por lidhet me diametrin e tytës. Kalibri i tytës tani konsiderohet si një nga vetitë më të rëndësishme në përcaktimin e fuqisë së armës. Një lloj revolucioni në zhvillimin e artilerisë përfaqësohet nga zbulimi i barutit me tym të ulët. Me këtë, tashmë kanë filluar të zhvillohen segmente të tjera si mbushjet shtytëse, mbushjet shpërthyesë dhe aplikimi i çakmakëve më të thjeshtë. Me këto risi në mesin e

shekullit XIX, rrezet dhe fuqia luftarake e raketave u rrit.

Për të krijuar më shumë hapësirë për ngarkesën shpërthyesë dhe për të rritur fuqinë e zjarrit të predhave, forma e rrumbullakët e predhave ndryshohet në një formë cilindrike dhe të zgjatur. Me paraqitjen e raketave cilindrike dhe të zgjatura, lind një sfidë e re në fushën e stabilizimit të raketës gjatë fluturimit. Gjegjësisht, për shkak të veprimit ekscentrik të forcave të rezistencës së ajrit, vërehet paqëndrueshmëri e madhe e predhës gjatë fluturimit dhe parregullsi kur godet në tokë. Kjo rezulton në një shpërndarje të madhe të predhave në objektiv, në mënyrë që saktësia të zvogëlohet shumë. Problemi i paqëndrueshmërisë gjatë fluturimit të raketave zgjidhet me të ashtuquajturin stabilizim xhiroskopik, i cili arrihet me një numër të madh rrotullimesh të raketës rreth boshtit të saj. Kjo u arrit duke përdorur tuba me brazdë me një shkallë të caktuar brazdë, të cilat do t'i japin predhës një çift rrotullues të caktuar që në fillim, duke e stabilizuar atë gjatë

fluturimit dhe rrotullimit rreth boshtit të saj. Tubat me brazdë nuk mund të mbusheshin si më parë nga gryka e tubit, kështu që sfida ishte të prodhohej një tub me fund të hapur që do të mbyllej me një tapë pas mbushjes me predhë. Në fillim mbylljet ishin të një konstruksioni të thjeshtë në formën e një tape me fileto që ngadalësonte procesin e mbushjes. Për këtë arsye, bloqet e çarçafëve kaluan nëpër faza të tjera të përsosjes, nga bloqet e çarçafëve të tipit të rrufesë në bloqet e çarçafëve të tipit pykë, të cilat mundësonin manipulim shumë më të shpejtë pas ngarkimit të predhës në tytë.

Deri në mesin e shekullit të 19-të, tubat ishin të lidhur fort me karrocën. Gjatë qitjes, pas shkrepjes së predhës, ka pasur një ngarkesë të madhe në karrocë nën presionin e gazrave pluhur. Më pas filloi faza e prodhimit të karrocave më masive që do të mund të përballonin presionin. Pas çdo shkrepjeje të predhës, arma kthehej prapa, pas së cilës duhej të kthehej në të njëjtin vend pas çdo shkrepjeje dhe të ripushtonte elementët e qitjes. Për të përmirësuar tërheqjen e tubit dhe për të zvogëluar presionin në karrocë, u kalua në një lidhje elastike të tubit me karrocën. Asambleja e përgjithshme me të cilën tubi lidhet në mënyrë elastike me karrocën u quajt një pajisje kundër tërheqjes. Pajisja përbëhej nga një frenë dhe një kthesë. Me prezantimin e pajisjes kundër tërheqjes, prodhimi i karrocave më të lehta tashmë është duke u zhvilluar, gjë që rrit lëvizshmërinë e armëve.

Në periudhën para Luftës së Parë Botërore u punua me shpejtësi për rritjen e shpejtësisë së qitjes nga mjetet e artilerisë. Mekanizmat e karikimit morën një pamje tjetër dhe ndryshoi edhe forma e mbylljeve, të cilat filluan të vendoseshin në një pjesë të veçantë në pjesën e pasme të tytës, të quajtur pjesë e ndjeshme. Ishte gjithashtu fillimi i sistemeve të mbushjes gjysmë automatike. Në zhvillimin e armatimit të artilerisë, bie në sy edhe fillimi i prodhimit dhe përdorimit të mortajave në fillim të shekullit XX. Mortajat ishin armë të lehta, të destinuara kryesisht për gjuajtje me shtigje gjuajtëse.

Pas Luftës së Parë Botërore, u desh të zhvilloheshin artileri në drejtim të rritjes së rezistencës së tytës, duke pasur parasysh se u rrit ndjeshëm edhe mënyra e qitjes. U prezantuan materiale të reja dhe filloi një epokë e re në zhvillimin e mekanizmave të armëve dhe shpejtësisë së zjarrit të artilerisë, e cila u sofistikua me shpejtësi gjatë Luftës së Dytë Botërore.



Kiro Nacev – Fetak hero i kombëtar maqedonas i LNÇ-së

Kiro Nacev lindi në vitin 1918 në Kumanovë, ndërsa vdiq më 21 dhjetor 1942 në Prilep. Ai ishte komunist maqedonas, pjesëmarrës në LNÇ. Pas luftës është shpallur hero kombëtar i Jugosllavisë nga Maqedonia. Kiro Nacev lindi në një familje punëtore në Kumanovë. Gjimnazin nuk ka mundur t'a përfundojë për shkak të kushteve të vështira ekonomike dhe mungesës së të hollave për t'u shkolluar, ku më pas babai i tij e dërgon për të mësuar zeje. Anëtar i LRKJ-së ka qenë nga viti 1934 ndërsa i PKJ nga viti 1936. Si rrobaqepës, ai në mënyrë aktive ka punuar në sindikatat e URS si dhe në shoqatën e punëtorëve "Abrashëviq". Në vitin 1936 kur është pranuar në parti, është arrestuar dhe ka kaluar disa muaj nën hetime policore. Por policia asnjëherë nuk ka mundur të kuptojë asnjë prej tij. Për shkak të mungesës së punës, ai është nisur për në Nish. Në vitin 1939, i ka ardhur thirrja për shërbim ushtarak. Kapitullimin e Jugosllavisë e ka gjetur duke qenë ushtarë.

Pjesëmarrja e Kiro Nacev- Fetakut në Luftën Nacionalçlirimtare

Pas luftës së prillit ai është gjendur nën okupimin dhe robërinë gjermane nga ku do të kthehet në shtator të vitit 1941. Ai ka

punuar në mënyrë aktive për formimin e aradhave të para partizane. Më 11 tetor 1941, një grup luftëtarësh nga Kumanova është nisur në drejtim të Kozjakut. Partia Kiro do t'i delegonte detyrën e komesarit politik të aradhës partizane të Kozjakut, ku në mesin e shumë luftëtarëve ka qenë edhe Karposhi. Në momentin që kjo aradhe ka pësuar disfatë, Kiro Nacevi me një grup shokësh ia ka dalë që të shpërngulet në Kumanovë, ndërsa nga Kumanova në Shkup si instruktor partiak. Si instruktor i Komitetit Krahinor të PKJ për Maqedoni, i ka përshkuar të gjitha organizatat partizane dhe ka përgatitur terrenin për formimin e njësisë të reja partizane. Nga shkurti i vitit 1942 ka punuar edhe si instrktore PK të PKJ së Maqedonisë në Prilep dhe në terrenin e Krushevës.

Robërimi dhe rënia heroike e Kiro Nacev-Fetakut

Te kisha e quajtur Prilepec, në një luftë të pabarabartë disa orëshe të aradhës partizane "Gjorçe Petrov", Kiro është lënduar rëndë dhe është zënë rob nga policët bullgarë, e më pas ka qenë i mundur në mënyrën më shtazarake. Kiro Nacev-Fetakut u vra në kazermën e Prilepit në vitin 1942. Për hero kombëtarë është shpallur më 20



dhjetor 1951.

Në nder të Kiro Nacev-Fetakut, një rrugë në Komunën e Kisella Vodës, mban emrin e tij, ndërsa poashtu një fabrikë e Kumanovës quhet Kiro Nacev-Fetak.

Emri i Kiro Nacev-Fetakut është shkruar me shkronja të arta në historinë e Maqedonisë. Ai është një udhërefyes i ndritur për gjeneratat e tanishme dhe ato të ardhme të vendit tonë.

Anotanella Dimitrievska

Info

Zaim Shkrelj, koloneli i penzionuar, fitues i pllaketës "16 Dhjetori" nga ana e Komunës Gradsko

Në akademinë solemne që u mbajt me rastin e 16 Dhjetorit – Ditës së Komunës Gradsko, në Shtëpinë e Kulturës "Krste Petkov Misirkov" në Gradsko, pas fjalës së mbajtur, kryetari i kësaj komune, Kiro Nackov për arritjet e vitit 2023, u ndanë mirënjohje dhe pllaketa nga ana e komuës për ditën e saj "16 Dhjetorin" për vitin 2023. Komuna në fjalë, për kontributin e përgjithshëm për afirmimin e saj, me mirënjohjen më të lartë, pllaketën "16 Dhjetori" për vitin 2023, e shpërbleu Zaim Shkreljin, koloneli i pensionuar. Në deklaratën për revistën "Mburoja", koloneli Shkrelj, me buzëqeshje në fytyrë theksoi se ndihet i lumtur që merr këtë mirënjohje të lartë nga ana e Komunës Gradsko, nga ku edhe e ka prejardhjen. „Unë jam krenar që e kam prejardhjen po nga kjo komunë dhe gjithkund ku kam punuar dhe jam shkolluar, e kam afirmuar Komunën Gradsko. Gjithashtu, edhe në çdo vend që

udhëtoj mendojem që t'a afirmoj Gradskon time, e nga ky fakt edhe të huajt e dinë se ku gjendet Gradsko, por edhe shumicën e të huajve që kanë vizituar vendin tonë, i kam dërguar këtu në Gradsko dhe në rrethinën e tij. Të marrësh këtë mirënjohje dhe komuna jotë të të përkujtojë në këtë mënyrë, do të thotë me të vërtetë shumë“, potencoi koloneli Shkrelj. Në biografinë e kolonelit 54 vjeçar Zaim Shkrelj, shkruan se pas përfundimit të shkollës fillore në Gradsko, ai ka vazhduar të shkollohet në shkollat e mesme ushtarake dhe në shkollat e larta të fluturimit ajrorë në ish Jugosllavi. Me diturinë e fituar për kontrollues të fluturimeve, ai e ka filluar karrierën e tij të pasur dhe avancimin në shërbimin ushtarak. Ai ka kaluar shumë funksione të larta komanduese. Ka mësuar dhe është avancuar dhe përsosur në SHBA dhe Europë dhe ka marrë gradën magjistër i shkencave ushtarake. Si profesor inordinar pranë Akademisë Ushtarake, përvojat dhe njohuritë e tij nga shkencat ushtarake,



sidomos në fushën e forcave ajrore, që është edhe veçori e tij, koloneli Zaim Shkrelj edhe më tej ua përçon kadetëve të Akademisë Ushtarake në Shkup. Për arritjet e tij në profesion deri më tani ka qenë shumë herë i shpërblyer me mirënjohje ushtarake dhe shtetërore.

Antoanella Dimitrievska

Marshi tradicional edukativo-kondicionues

Në përputhje me planin programin vjetor për punë dhe trajnim të Njesisë Organizative Komunale (NJOK) të OORRMV-së së Manastirit për vitin 2023, me qëllim të avancimit të përgatitjes psikofizike, si dhe për qëllim të njohjes me rajonin rreth manastirit “Shën Gjergji” në f. Vellushinë, më 11.11.2023, u realizua një marsh edukativo-kondicionues, “Vellushina 2023”.

Në këtë marsh në distancë prej 5 kilometrave morën pjesë rreth tridhjetë nënoficerë dhe oficerë rezervë, në mesin e të cilëve edhe tre përfaqësues të NJOK të OORRMV-së së Demir Hisarit, si dhe kryetari i OORRMV-së dr. Goce Gergiev dhe anëtarë i Kuvendit të OORRMV-së së Koçanit, Drakçe Nikollovski. Marshi zhvillohej në kushte malore, me një numër të madh të bukurive natyrore që i ofron mali Baba. Në pikën

përfundimtare, manastirin “Shën Gjergji”, nikoqiri i manastirit, z. Stevo Petkovski, mbajti një ligjeratë rreth historikut të këtij manastiri dhe rëndësisë së tij kulturore e historike. Fjalë përshëndetëse mbajtën edhe kryetari i NJOK të OORRMV-së së Manastirit, Veselin Stojçevski dhe kryetari i OORRMV-së, dr. Goce Georgiev. Nga ana e nikoqirit të manastirit, mirënjohje iu ndanë, kryetarit të OORRMV-së, dr. Goce Georgiev dhe kryetarit të NJOK të OORRMV-së së

Manastirit, mirënjohje këto që i pranoi kryetari i Organizatës Komunale, Veselin Stojçevski.

Nga bisedat me pjesëmarrësit e marshit, u vendos që marshi tradicional i vjeshtës që organizohet nga ana e NJOK i OORRMV-së së Manastirit, të mbajë emrin e të vrarëve nga konflikti i vitit 2001 nga rrethina e Manastirit, Vlatko Milenkovski, Bllagojce Silajnov dhe Pece Matiçevski.



Shënimi i përvjetoreve

Ndjekja traditave liridashëse dhe shënimi i përvjetoreve dhe ngjarjeve të rëndësishme, personaliteteve nga e kaluara më e afërt dhe e largët, paraqet aktivitet prioritar dhe të vazhdueshëm të Organizatës së Oficerëve Rezervë të Republikës së Maqedonisë së Veriut dhe njëherit bën pjesë në përmbajtjen programore dhe planifikuese në kuadër të njësive organizative dhe komunale të saj. Një dëshmi për të lartëcekurën paraqesin edhe aktivitetet e njësive organizative komunale të OORRMV-së së Kumanovës dhe Tetovës, në shënimin e përvjetorit të çlirimit të qyteteve gjegjëse. Me rastin e 11 Nëntorit – Ditës së Çlirimit të Kumanovës, delegacion nga

njësia organizative komunale (NJOK) e OORRMV-së së Kumanovës, e përbërë nga kryetari i njësive organizative komunale, Bllagojço Ilievski, anëtarë i Kuvendit të OORRMV-së së Kumanovës, Sinisha Bogdanovski dhe anëtarë i Komitetit Ekzekutiv i OORRMV-së së Kumanovës, Sasho Karevski, vendosi kurora me lule të freskëta para përmendores së ushtarëve të rënë të Luftës Nacionalclirimtare – Konstruksioni Përkujtimor. Më 19 Nëntor, me rastin e Ditës së Çlirimit të Tetovës, delegacion i NJOK të OORRMV-së së Tetovës, i kryesuar nga kryetari dr. Radislav Korunoski, i shoqëruar nga anëtarët e KE të NJOK të Tetovës, Stevko Vesellonoski dhe Stanko Mihalloski, vendosën kurora

me lule të freskëta para përmendores së LNÇ në qendër të qytetit.



Marsh kondicionues

Njësia Organizative Kumanale (NJOK) e Organizatës së Oficerëve Rezervë të Republikës së Maqedonisë së Veriut (OORRMV) së Tetovës, realizoi marsh kondicionues me 25 oficerë rezervë. Marshi kondicionues u realizua në relacion, fshati Siriçinë – fshati Tudencë – Dupnat Kamen, në distancë prej 6 kilometrave në dy drejtimet. Marshi iu kushtua 79 vjetorit të çlirimit të qytetit të Tetovës.

Para fillimit të marshit, kryetari i njësive organizative komunale të OORRMV-së së Tetovës, mr. Radislav Korunoski, i përshëndeti pjesëmarrësit e marshit dhe e shqyrtoi agjendën e aktivitetit dhe njëkohësisht e përshëndeti edhe praninë e nënkryetarit të OORRMV-së, Zoran Kiroskit. Më pas, të pranishmive iu drejtua nënkryetari i OORRMV-së Kiroski i cili pjesëmarrësit i njoftoi me planet e OORRMV-së në të ardhmen.

Pas përfundimit të marshit u shtrua drekë për të pranishmit.





100 vjet aeroklub në Shkup (4)

Në të gjithë shtetin jugosllav dhe në kushte kaq të lëkundshme politike e ushtarake, në “shënjestër” ishin edhe aeroklubet. Disa klube republikane përgatitën avionët dhe filluan përdorimin e tyre ushtarak, kundër kërkesave të APJ-së për t’i kthyer në pronësi të saj. Si sekretar i Sindikatës së atëhershme të Aviacionit të Maqedonisë (G. Çaçkirov), vendimi im personal ishte që t’i çmontoj aeroplanët dhe gliderët dhe t’i lëviz së bashku me parashutat dhe t’i fshih jashtë hangareve të aeroporteve sportive maqedonase. Ideja ishte që ato të mos ishin të aksesueshme për askënd, më së paku për duart e APJ-së së atëhershme. Me përfshirjen e të gjithë anëtarëve të Aeroklubit, si dhe mbështetjen specifike të policisë, aksioni rezultoi plotësisht i suksesshëm. Të gjitha parashutat, pajisjet fluturuese dhe pajisjet tjera të aviacionit janë ruajtur në territorin e Maqedonisë. Me shpalljen e pavarësisë së Republikës së Maqedonisë së atëhershme, avioni pa “dritën e ditës”. Ata u rimontuan dhe u

Në vitet e zhvillimit më të madh të Aeroklubit të Shkupit, në horizont ishte një skenar për shpërbërjen e ish-RSF-Jugosllavisë. Ish-RSFJ-ja filloi të shpërbëhej në territore të veçanta, duke krijuar kufijtë e saj shtetërorë. Negociatat e liderëve republikanë përfunduan në dështim, ndërsa ish-APJ-ja bëri përpjekjet dhe aktivitetet e fundit ushtarake në një përpjekje të pasuksesshme për të ruajtur kufijtë e shtetit ekzistues federativ

sollën në gjendje të sigurt fluturimi. Kjo pjesë shumë e ngatërruar e historisë së Aeroklubit Maqedonas përfaqëson një sagë të veçantë që vështirë se mund të shkruhet në disa rreshta. Megjithatë, këto avionë nënkuptonin një vazhdimësi të pandërprerë në stërvitjen e pilotëve dhe parashutistëve maqedonas, jo vetëm nga aeroklubet, por edhe nga aviacioni ushtarak i krijuar atëherë. Flamuri maqedonas është pikturuar në mënyrë arbitrare në të njëjtat avionë klubesh. Fluturimet e para i bëra me ata avionë të destinuar për stërvitje pilotësh, të cilët kishin flamurin maqedonas. Ishte nder dhe krenari të fluturoja mbi qiellin sovran



të Maqedonisë dhe të komunikojë me kontrollin e trafikut ajror në gjuhën maqedonase. Në të njëjtën ditë, më 10 qershor 1992, në fluturimet e mëpasshme kam marrë me vete komandantin e atëhershëm të Forcave Ajrore të Maqedonisë, kolonel Mile Manolev.

Kjo "uvertirë" e shkurtër nënkuptonte vazhdimin e historisë shumëvjeçare të aeroklubeve, por edhe themelimin e aviacionit ushtarak maqedonas. Republika sovraane e krijuar e Maqedonisë, e cila në nivel ndërkombëtar u emërtua FYROM (Ish Republika Jugosllave e Maqedonisë), nuk kishte kapacitete adekuate financiare për mbështetje të fuqishme të aeroklubeve. Në përfundim të dhjetëvjetorit të pavarësisë, pagat e stafit pedagogjik të klubit pushuan së paguari dhe buxhetet për aktivitete sportive dhe gara ishin më se modeste në raport me nevojat për përgatitjen dhe organizimin e aktiviteteve dhe kampionateve sportive të aviacionit. Stërvitjet bazë të pilotëve dhe parashutizmit shkuan drejt greminës dhe në atë periudhë modelistët dhe parashutistët mbetën të vetmit përfaqësues të sportit të aviacionit. Aeroklubi "Shkupi", si dhe aeroklubët e tjerë maqedonas dhe vetë Unioni i Aviacionit të Maqedonisë, e humbën mbiemrin e organizatave me interes të veçantë shoqëror.

Në një mjedis dhe kushte të tilla, gjatë vitit 2012 u ndërмор iniciativa për krijimin e një aeroklub komercial në formën e shoqërisë aksionare. Në të njëjtin vit, ajo ide u zbatua, kështu që u formua një formë e re tregtare e organizimit të aeroklubeve dhe u regjistrua me emrin Shoqatë e Transportit Ajror Sh.PK Aeroclub "Shkup". Ishte një formë organizimi e modeluar sipas shumë klubeve të tilla në mbarë botën. Në të njëjtën



kohë, këtij aeroklub iu dha e drejta për shfrytëzimin dhe menaxhimin e aeroportit sportiv "Stenkovec" – Shkup. Një pikë kthese e tillë në historinë e aeroklubit supozoi ngritjen zyrtare të një lloji të ri aeroklub, i cili la në hije organizimin e aeroklubeve civile nga njëra anë, por edhe një modernizim më të shpejtë të aeroklubit të ri me investime personale të aksionerëve nga ana tjetër. U blenë avionë dhe avionë të rinj të destinuar për trajnim bazë dhe trajnim pilotësh, si dhe avionë për qëllime komerciale. Në kuadër të aktiviteteve tregtare, ky aeroklub merr rolin e mbrojtjes nga larvat dhe mushkonjat në zonat e banuara, duke "hedhur" vaksinat për dhelprat dhe një sërë aktiviteteve të tjera. Kundër aktiviteteve të tilla u komercializua edhe trajnimi i pilotëve dhe parashutistëve. Me këtë, kushdo që ka pasur dëshirë dhe mundësi financiare dhe plotëson rregullat shëndetësore dhe të tjera të lidhura me to, mund të stërvitet për të qenë pilot i një glideri apo avioni, si dhe për të kërcyer me parashutë. Gjithashtu, në kuadër të këtij aeroklubi është krijuar edhe shërbimi për avionë të vegjël, puna e të cilëve zyrtarizohet me certifikata përkatëse. Këto janë karakteristikat kryesore të kësaj shoqate të re apo aeroklubit të ri "Shkupi" në Shkup, i cili vazhdon traditën qindrvjeçare të organizimit të aeroklubeve në Shkup. Dhe kjo traditë shumëvjeçare u shënua më 16 shtator 2023, me një shfaqje madhështore ajrore, gjegjësisht, në aeroportin sportiv në zonën e Stenkovec. Vizitorë të shumtë mund të shihnin performancën e parashutistëve dhe gliderëve, por mbi të gjitha avionët



e aeroklubit, ushtrisë dhe policisë maqedonase, avionët ushtarakë "Lasta" dhe "Mig 29" nga Serbia fqinjë, avioni ushtarak italian "Eurofighter", virtuozit "Trojan", ate të pasagjerëve civil "Airbus" dhe avioni i fluturimit të ulët "Brische", aeroplanit "Lear jet" i shërbimit të aviacionit qeveritar maqedonas. Në fund do të konstatoja se tradita e organizimit të aeroklubeve në Shkup, por edhe në qytete të tjera të Maqedonisë, vazhdon. Emrat, format organizative dhe menaxhimi ndryshuan, por aeroklubi mbeti duke ushqyer "damarët" e thellë të qiellit maqedonas.

Gjorgji Çaçkirov





Parku ushtarak-muzeu „MM“

Në vitin 2017, muzeu hapi dyert e tij për vizitorët. Koleksioni i muzeut është, në fakt, një kombinim i themeluesit të muzeut Eric Kaufman dhe koleksionit të Dominique Soyler. Vetë koleksioni është mbledhur nga themeluesi për më shumë se 20 vjet. Pranë qytetit të Strasburgut (12 km në verilindje), në Parkun Lavender, ndodhet ndërtesa/objekti ku ndodhet ndërtesa e muzeut. Koleksioni i pasur i muzeut është një koleksion pajisjesh nga disa vende: Gjermania, Rusia, Japonia, Belgjika, Kanadaja, SHBA-ja, Franca, Mbretëria e Bashkuar, Italia dhe Bullgaria. Koleksioni përfshin mbi 120 ekspozita masive (tanke, mjete luftarake, artileri etj.), pesëqind e më shumë uniforma dhe pjesë uniformash, rreth 500 copë armë të lehta këmbësorie, një varkë patrullimi, pjesë e një nëndetëse dhe shumë ekspozita të tjera. Në pjesën e jashtme të muzeut, rreth vetë ndërtesës janë ekspozuar disa ekspozita, ku dominojnë tanku britanik "Churchill Crocodiles", amerikanin "M4 Sherman" dhe gjermanin "Flak 88". Ekspozitat që

Parku ushtarak "MM" është një muze ushtarak që fokusohet tematikisht në pajisjet, armatimin dhe artefaktet që lidhen me Luftën e Dytë Botërore. Muzeu ka vetëm disa vite që funksionon, por oferta e tij tepër e pasur e ekspozitave që mund të shihen në një vend e bën atë jashtëzakonisht të popullarizuar në Evropë

vendosen në brendësi janë të renditura në mënyrë lineare dhe mes tyre kalon rruga e vizitës. Pranë vetë shtegut, automjetet janë të ekspozuara për të parë ekspozitën, dhe ka një shteg vëzhgimi që përfundon me roje në të dy skajet. Nëse e ngjiteni, do të keni një pamje nga sytë e shpendëve të të gjithë mjedisit. Në ekspozitën e automjeteve të blinduara dhe armëve të kalibrit të madh, janë ekspozuar gjithsej 130 ekspozate. Nga

koleksioni, rreth 50 ekspozate u përdorën nga forcat gjermane. Ekspozatet që dallohen nga ky grup janë: gjysëm pista "SdKfz 251", rezervuari "Jagdpanzer 38(t)", kamioni tërheqës gjysmë binar "Sd.Kfz 8", reflektori "Flak-Sw 34" me diametër 150 cm, motori "BMW R12", një traktor gjerman, një raketë me shumë tyta 150 mm "Nebelwerfer 41", avioni "Messerschmitt Bf 108 Taifun" dhe të tjerë. Koleksioni i automjeteve të përdorura nga SHBA përfshin "M26 Pershing", "M22 Locust", "M7 Priest", "LVT-4 Alligator", "M18 Hellcat" dhe të tjerë. Nga koleksioni i automjeteve transportuese dhe blinduese të lehta janë ekspozuar: „M8 Greyhound“, „M3A1 Scoutcar“, gjysëmvemësi „M16“, automjeti amfib GMC DUKW „353“ dhe të tjera. Automjetet që përdorshin nga Bashkimi Sovjetik janë paraqitur përmes dhjetëra ekspozateve. Tanket më karakteristike janë: „T-34/85“, „SU-100“, „ISU-152“, mjetet artilerike 152 mm „ML-20“, 76.2 mm „F-22“, 122 mm, „M30“ etj. Në muze janë ekspozuar edhe 10 automjete me origjinë italiane, 13 automjete nga Mbretëria e Bashkuar,



Franca me 21 automjete dhe Kanadaja me 6 automjete. Në vetë muzeun ka dy ekspozita që janë veçanërisht interesante dhe të pazakonta. Një prej tyre është një kopje e urës komanduese të një nëndetëse të tipit VII. Ekspozita e dytë e pazakontë është anija patrulluese "FL. B.442". Kjo anije është e vendosur në një dhomë/pishinë të veçantë, e cila përfaqësohet plotësisht si një bazë detare. Edhe pse muzeu prezantohet si një muze i mjeteve të blinduara, shumë ekspertë besojnë se koleksioni i uniformave është i jashtëzakonshëm dhe dominues në muzeun "MM".

Seksioni kushtuar uniformave, flamujve të betejës dhe shenjave përmban një koleksion interesant dhe shumë të plotë të uniformave nga vende të ndryshme pjesëmarrëse në luftë. Në një pjesë të ekspozitës janë theksuar uniformat e njësisve ruse që kanë marrë pjesë në luftë, të kombinuara me armatimin ruse të përdorur në luftë. Një segment tjetër i kësaj ekspozite të përhershme përmban uniformat e forcave gjermane të përdorura nga njësi të ndryshme dhe ekrani plotësohet nga një pozicion bunkerit 'tolbrook', i cili vendoset midis vitrinave të uniformave. Pjesa e fundit e

këtij seksioni të muzeut strehon uniformat e përdorura nga forcat e Rezistencës Franceze, si dhe një koleksion të plotë të uniformave të përdorura nga forcat aleate (kryesisht uniformat e ushtrisë amerikane). Koleksioni i armëve të lehta të këmbësorisë është i madh dhe përbëhet nga mbi 500 pjesë të ekspozuara në kuti xhami. Më poshtë çdo armatim është një shpjegim me të dhënat bazë.

Oferta e muzeut është e pasuruar me aktivitete për vizitorët si: simulator fluturimi, rrugë me pengesa dhe poligon qitjeje. Vizitorët mund të provojnë disa nga këto aktivitete për një tarifë shtesë. Një nga dhomat brenda muzeut ofrohet si opsion për organizimin e eventeve: leksione, konferenca, darka zyrtare, simpoziume, etj. Muzeu ka gjithashtu një sallë kinemaje, një bar kafe dhe një dyqan suvenirësh.

Muzeu punon çdo ditë, me përjashtim të festave zyrtare, dhe orari i punës është nga ora 09:00 deri në 18:30. Hyrja për vizitorët e rritur është 12 €, ndërsa për fëmijët nën 18 vjeç hyrja është 10 €, ndërsa për fëmijët nën 4 vjeç hyrja është falas. Një vizitë në muze do të zgjaste mesatarisht rreth 2 orë, por do të jenë 2 orë të mbushura me shumë gjëra interesante për të parë. Mund të konkludohet se ky është një muze i vogël, por muzeu ka një ofertë të pasur.

Zllatko Bllazheski





10 RICHEST PERSON IN THE WORLD 2023

Njerëzit më të pasur në botë

Elon Musk. Për të tretin vit radhazi, Elon Musk është njeriu më i pasur në planet. Para tij në shekullin e kaluar, ishin vetëm manjati amerikan i naftës John Rockefeller dhe pronari grek i anijes Aristotle Onassis. Nëse krahasohen biografitë e tyre, dallohen dallime thelbësore. Rockefeller dhe greku kontrovers fituan pasuri përmes dinakërisë dhe manipulimit, ndërsa Musk me ndihmën e vizionit dhe njohurive të tij në fushën e fizikës dhe informatikës. Ai ka lindur më 28 qershor 1971 në Pretoria, JAR, ku jetoi deri në moshën shtatëmbëdhjetë vjeçare. Në moshën dymbëdhjetë vjeçare, ai bëri një video lojë që i fitoi 500 dollarë dhe në moshën tridhjetë vjeçare, ishte në listën e "Forbes" të njerëzve më të pasur në botë. Atij iu deshën vetëm pesëmbëdhjetë vjet të tjera për të arritur majën, gjë që ndodhi në vitin 2021, kur ai do të lërë pas krijuesin legjendar të parave, Bill Gates. Ai ka qenë në krye për tre vjet tashmë dhe me siguri do të qëndrojë atje për pjesën tjetër të jetës së tij. Çdo numërim i bizneseve dhe kompanive që ai krijoi dhe rishiti është përtej fushëveprimit tonë, por pozicioni i tij monopol në industrinë e hapësirës raketore dhe inteligjencën artificiale është baza për dyfishimin ditor të kapitalit të tij aktual prej 245.3 miliardë dollarësh. Vetë Musk pranon se nuk

Me paratë që zotërojnë dhjetë njerëzit më të pasur në botë, tre miliardë njerëz, pra gjysma e popullsisë së planetit tonë, mund të jetonin për një shekull pa asnjë shqetësim

kishte një fëmijëri të lumtur, se prindërit e tij u divorcuan herët. Në moshën shtatëmbëdhjetë vjeç u transferua në Kanada dhe më pas në Amerikë. Ai u shkollua në të dy vendet dhe në të njëjtën kohë ishte i angazhuar në biznesin bankar dhe IT. Sipas numrit të



kompanive në të cilat ai investonte para, ai ishte menaxheri kryesor dhe i rishiste ato. Ai fitoi më shumë para në biznesin e makinave elektrike, inteligjencës artificiale dhe turizmin hapësinor. Fakti që ai u martua dhe u divorcua katër herë tregon se edhe ai, njeriu më i pasur në botë, është thjesht një i vdekshëm. Kur kryesoi listën zyrtare të njerëzve më të pasur në botë për herë të parë, Elon Musk deklaroi se ishte plotësisht i përkushtuar për të dhënë një kontribut për njerëzimin për të hequr të gjitha rreziqet. Sot ai drejton lëvizjen për të kufizuar inteligjencën artificiale.

Bernard Arnault. Vendi i dytë i takon francezit Bernard Arnault, i cili është një "bishë" e veçantë, një njeri i krijuar për të fituar para duke blerë kompani të suksesshme që "bëjnë" para. Mjafton të dihet se ai ka hyrë në kompani të tilla duke blerë aksionet në emër të tij dhe me kapitalin e tij nga miqtë apo agjentët e paguar. Për këtë arsye ai u përball disa herë në gjykatë, por gjithmonë doli fitues, sepse dëshmitari më i madh i tij ishin paratë e tij. Një tjetër gjë është se ai kishte një "hundë për të nuhatur" një tenxhere të mundshme parash. Rrobat, ushqimet, artikujt e luksit, parfumet, pijet dhe veprat e artit kanë qenë dobësia e tij e madhe që kur kuptoi në shoqërinë e të atit se paratë e bëjnë botën të rrotullohet. Ka lindur më 5 mars 1949

në qytetin Roubaix të Francës, në një familje shumë të pasur. Ai studioi në një fakultet teknik dhe si student u bë drejtor në kompaninë familjare. Një libër i tërë mund të mbushet me emrat e emrave të markave dhe kompanive që Arno bleu, shkriu dhe më pas rishiti për të fituar para dhe për të anuluar të gjithë konkurrencën. Si të gjithë miliarderët,



edhe Arno nuk u qëndroi larg dështimeve martesore. Ai u martua dy herë dhe nga ato martesat pati pesë fëmijë, të cilët tani janë të angazhuar në poste drejtuese në kompanitë e tij. Lloji i kapitalistit që ai është dëshmohet më së miri nga pseudonimi i tij - Terminator. Këtë pseudonim e mori kur dy vjet pasi bleu kompaninë "Bousak", pushoi nga puna 9000 punëtorë.

Jeff Bezos. Bezos, krijuesi i një dyqani online "Amazon", ka qenë disa herë në vendin e parë mes miliarderëve të botës dhe është ndoshta i vetmi që ka arritur këtu ku është tani pa asnjë manipulim. Ai themeloi biznesin e tij të shitjeve në internet në një garazh me qira dhe në më pak se 15 vjet u bë njeriu më i pasur në planet. Ai ka lindur në New Mexico në vitin 1964. Ai u rrit në fermën e gjyshit, babait të nënës së tij. Kur u pasurua, bleu tokën e gjyshit, duke e zgjeruar fermën e tij dhjetëfish dhe kështu shprehu mirënjohjen e tij, duke thënë se nga gjyshi kishte mësuar gjëra që nuk mund t'i blejë me para. Nën ndikimin e



gjyshit, ai përfundoi inxhinierinë elektrike në Universitetin prestigjioz të Pristonit, por vizionin për biznesin e ardhshëm e gjeti në librat e Isaac Asimov dhe Zhyl Verne. Ai do të mishërojë fantazinë e tyre duke arritur të pamundurën – në një ditë fitoi 13 miliardë dollarë. Në fakt, në atë periudhë, aksionet e kompanisë së tij u hodhën për atë shumë. "Amazon" e themeloi për të shitur libra në internet dhe sot përmes së njëjtës kompani tregton gjithçka. Vitet e fundit, ai ka investuar pasurinë e tij të fituar në turizmin hapësinor, i vendosur për ta kthyer në realitet fantazinë e Verne. Meqë ra fjala, pasuria e tij tani arrin në 168.4 miliardë dollarë amerikanë.

Larry Ellison. Larry Ellison shquhet për shijimin e pasurisë së tij në maksimum. Ai e kalon gjysmën e vitit në një nga ishujt, kështjellat dhe apartamentet e tij luksoze në mbarë botën. Ai luan tenis, piloton, ndërron femra dhe ndihmon financiarisht disa institucione shëndetësore dhe sociale. Ai u bë i famshëm në botë pasi u njoftua se është personi me pagën më të lartë mujore në planet, veçanërisht si pronar i turneut të tenisit "Indian Wells". Ashtu si homologët e tij në shtresën e njerëzve më të pasur, Ellison ka një talent të lindur për të



nuhatur gjërat që bëjnë para të mëdha. Kur mori një punë në kompaninë e vogël të softuerëve Ampek, ai projekttoi softuer për mbledhjen e të dhënave dhe lindi me idenë për të krijuar kompaninë e tij dhe për t'i shitur softuerin kompanive të mëdha. Kështu ai u bë partner me themeluesit e "Ampek" dhe u propozoi të krijonin një kompani të re, por me kusht që të merrte 60% të fitimit. Ata e quajtën kompaninë e re "Orkle" dhe fituan paratë e tyre të para të mëdha kur i shitën softuerin e parë agjencisë amerikane të inteligjencës (CIA). Softueri i tyre kishte një pengesë të vogël - një softuer mund të përdorej vetëm në një lloj kompjuteri të caktuar, kështu që Ellison financoi softuerin për çdo kompjuter. Dhe, pikërisht me të do të fitojnë 164.5 miliardë dollarë.

Warren Buffett. Ky gjeni i urtë financiar amerikan 93-vjeçar, përveç pasurisë së tij, e cila sot arrin në 119.3 miliardë dollarë amerikanë, nuk ka pothuajse asgjë të përbashkët me pjesën tjetër të listës së njerëzve më të pasur në botë. Ai jeton në një shtëpi të vjetër familjare në Omaha, Nebraska, e blerë 65 vjet më parë. Ai njihet si një filantrop i madh dhe respektohet si shembull në çdo aspekt. Deri vitin e kaluar, ai përdorte një telefon rrotullues prej 20 dollarësh, duke ngrënë një sanduiç për mëngjes rrugës për në punë dhe duke dhënë një miliardë dollarë në vit për qëllime



humanitare. Ai e fitoi pasurinë e tij në gjigantin e tekstit Berkshire Hathaway, përmes të cilit investon në një duzinë kompani të tjera. Buffett thekson gjithmonë se për gjithçka që ka, mund të falënderojë mikun dhe partnerin e tij, avokatin tashmë të ndjerë Thomas Murphy, i cili krijoi kompaninë mediatike "Capital ABC", e cila në vitin 1995, ia shiti për 19 miliardë dollarë kompanisë "Walt Disney". Si mik dhe këshilltar, ai i mësoi Buffett se si të investonte kapitalin e tij me mençuri, por edhe si të zgjidhte bashkëpunëtorët, të cilëve u jep liri të plotë në fushën e punës së tyre. Ai ishte i martuar me gruan e tij Susan nga viti 1952 deri në vdekjen e saj në 2004 dhe ka dy djem dhe një vajzë, sot të gjithë të punësuar në një nga kompanitë e tij. Përveç pasurisë së tij, ai u bë i famshëm dhe popullor në shkallë botërore kur në një intervistë historike premtoi se 99 për qind të pasurisë së tij do ta jepte për bamirësi, domethënë se nuk do t'u linte asgjë fëmijëve të tij si trashëgimi, se është, ai u krijoi atyre hapësirë për të fituar për veten tuaj. Pas këtyre miliarderëve botërorë, për sa i përket pasurisë, **Bill Gates**, pronari i "Microsoft", i cili ishte në krye të listës për kohën më të gjatë, **Mark Zuckerberg**, themeluesi i "Facebook", **Steve Ballmer**, shefi ekzekutiv i "Microsoft", dhe tani pronari i ekipit të NBA "Los Angeles Clippers", si dhe **Lawrence Larry Page** dhe **Sergey Brin** të cilët krijojnë motorin universal të kërkimit kompjuterik "Google".

Mile Radenkoviç



Tullio Krali, aviatori dhe piktori futuristik

Tullio Krali lindi në Gjirin e Kotorrit në bregdetin e Malit të Zi më 6 dhjetor 1910. Familja e tij jetoi në Zara deri në vitin 1922 kur u shpërngulën në Goricë. Në moshën pesëmbëdhjetëvjeçare, kur ishte student në Institutin Teknik lokal, u ndërgjegjësua për futurizmin në art, por edhe për vetë pikturën dhe afinitetin e tij për të. Tullio Krali është një piktor autodidakt, i cili më vonë bëhet i thhtar i lëvizjes futuriste, së cilës i bashkohet në vitin 1929.

Nën ndikimin e Giacomo Balla dhe Enrico Prampolini filloi të pikturonte. Përshtypja afatgjatë dhe obsesioni me aeroplanët, fluturimin dhe vetë aviacionin më në fund u bë realitet në

vitin 1928 dhe Krali u ngrit për herë të parë. Entuziazmi i tij për fluturimin dhe përvoja e tij si pilot ndikuan në artin e tij. Në vitin 1929, nëpërmjet Sofronio Pocarinit, ai ra në kontakt me Marinettin, themeluesin e Futurizmit, dhe iu bashkua lëvizjes. Në të njëjtin vit, Aeropittura u prezantua në Manifestin Futurist (Perspektiva në Fluturim), nënshkruar nga Benedetta, Depero, Dottori, Filia, Marinetti, Prampolini, Somenzi dhe Guglielmo Sansoni.

Manifesti thotë se "Perspektivat e ndryshimit të fluturimit përbëjnë një realitet absolutisht të ri që nuk ka asgjë të përbashkët me realitetin e përbërë tradicionalisht nga perspektiva

tokësore" dhe se "pikturimi nga ky realitet i ri kërkon një përbuzje të thellë për detajet dhe një nevojë për të sintetizuar dhe transformoni gjithçka". Pavarësisht rinisë së tij relative, Tullio Krali luajti një rol të rëndësishëm në aero-pikturë. Punimet e tij më të hershme në stilin e pikturës ajrore janë avionët ushtarakë, "Air Squadron" dhe "Air Duel" (të dyja të pikturuara në vitin 1929). Në vitet e '30-ta pikturat e tij u bënë më realiste, me synimin për të përcjellë përvojën e fluturimit tek shikuesi. Vepra e tij më e famshme, "Nose Dive on the City" (1939), përshkruan një zhytje ajrore nga këndvështrimi i pilotit, me ndërtesat më poshtë të vizatuara në një perspektivë



marramendëse, dhe ai e ekspozoi këtë pikturë në Trieste dhe Padova. Në vitin 1932 Krali mori një ftesë nga Marinetti për të ekspozuar veprat e tij në Paris, në ekspozitën e parë të pikturës ajrore. Tullio Krali mori pjesë në Kuadrenalin e Romës në 1935, 1939 dhe 1943 dhe në Bienalen e Venecias në 1940. Në vitin 1936 ai, së bashku me Dottori dhe Prampolini, ekspozuan veprat e tyre në Ekspozitën Ndërkombëtare të Artit Sportiv në Lojërat Olimpike të Berlinit. Aftësitë oratorike të Kralit dhe miqësia e tij me Marinettin e shtynë të organizonte mbrëmje futuriste në Goricë, Udine dhe Trieste, ku lexoi manifestin "Iluzionizmi plastik i luftës dhe mbrojtja e tokës", të cilin e shkroi së bashku me Marinettin. Ai gjithashtu botoi Manifestin e fjalëve muzikore – Alfabeti në liri.

Pas Luftës së Dytë Botërore, Krali jetoi në Torino, ku vazhdoi të promovonte ngjarje futuriste. Pavarësisht përfundimit të lëvizjes futuriste me vdekjen e Marinetit në 1944 dhe reputacionit të tij fashist, Krali mbetet i përkushtuar ndaj idealeve dhe estetikës së tij. Ndërmjet viteve 1950 dhe 1958 ai jetoi në Paris, duke bërë vizita të herëpashershme në Britani. Në vitin 1958 u transferua në Milano, ku qëndroi (përveç një periudhe pesëvjeçare duke dhënë mësim në Akademinë Italiane të Arteve të Bukura, Kajro) gjatë gjithë jetës së tij. Në Milano, Tullio Krali filloi të mbledhë dhe

katalogojë dokumente në lidhje me jetën dhe veprën e tij, një arkiv të cilin më vonë së bashku me disa nga veprat e tij ia dhuroi Museo di arte moderna e contemporanea di Trento e Rovereto. Në vitin 1959 Krali boton në mënyrë të pavarur manifestin e parë futurist të pasluftës Sassintesi ("Sintezat e gurit"). Në të ai mbron një formë të re të shprehjes artistike, duke përdorur materiale natyrore, guralecë, gurë dhe shkëmbinj të formuar nga minerale të ndryshme. "Cilësitë e qenësishme të ngjyrës, formës, transparencës, teksturës, etj. ata duhet të sugjerojnë, zhvillojnë dhe përcaktojnë idenë e

artistit, ndërsa pamja dhe pozicionimi i tyre të krijojnë një përbërje harmonike që mbështetet shumë në simbiozën natyrore të gurëve me kozmosin". Sasinët e tij u ekspozuan në Milano në vitin 1961. Ai vazhdon të pikturojë dhe skulpturojë deri në fund të jetës së tij, sigurisht besnik i futurizmit dhe parimeve të tij, por jep edhe mësim gjatë viteve gjashtëdhjetë, shtatëdhjetë, deri në vitet tetëdhjetë të shekullit të XX. Sipas dëshirës së tij, Krali u varros në Macerata, e cila mbeti shtëpi e familjes së tij.

Mr. Trajçe Çatmov



„Gëzuar Kërshëndellat“

Skenarin për filmin „Gëzuar Kërshëndellat“ (originali „Joyeux Noël“) e ka shkruar Christian Cario, i cili njëherit është edhe regjisor i filmit. Filmi përshkruan një ngjarje të vërtetë që ka ndodhur gjatë Luftës së Dytë Botërore në fushëbetejë në Francë, gjatë natës së buzmit të vitit 1914. Në betejat e kësaj fushëbeteje, kanë qenë të përshirë më se 3000 ushtarë nga dy palë ndërluftuese. Në palët ndërluftuese ka pasur ushtarë nga Gjermania, Skocia, nga Danimarka dhe nga Franca, ushtarë që kanë luftuar në anë të ndryshme. Gjatë luftimeve, gjatë natës së buzmit, ka ndodhur një gjë vërtetë e çuditshme. Në fakt, së pari gjermanët nga hendeqet e tyre kanë filluar të këndojnë këngën e Kërshëndellave “Natë e Qetë”, ku skocezët u janë bashkangjitur me gajdet e tyre, ndërsa më pas janë bashkangjitur edhe ushtarët francezë që e kanë kënduar po të njejtën këngë, por në gjuhën e tyre frënge. Shumë shpejt, nga të gjitha anët, nga hendeqet e shumta, nga palët ndërluftuese është dëgjuar një interpretim i hareshëm dhe i bujshëm i këngës “Natë e Qetë”, për hir të lindjes së Krishtit. Ushtarët në një

distancë prej qindra metrash larg njëri tjetrit, kanë filluar të këndojnë së bashkë, secili në gjuhën e vet, të fshehur në hendeqet nga të cilat pak kohë më parë kanë shkëmbyer zjarr ndaj njëri tjetrit. Në këtë këndim, janë veçuar sidoos një kolonel francez, klerik skocez, tenor gjerman dhe bashkëshortja e tij Ana, këngëtare opera që ka ardhur ta vizitojë bashkëshortin në fushëbetejë, kanë qenë të parët që kanë dalë nga hendeqet dhe kanë filluar të këndojnë të drejtuar kah fushëbeteja. Më pas, edhe ushtarët tjerë dalin nga hendeqet e tyre dhe përmes fuqisë dhe ngrohtësisë së kësaj kënge mjaft të njohur të Kërshëndellave, shpallin armëpushim dhe i afrohen njëri tjetrit. Ky armëpushim festiv në muajin dhjetor të vitit 1914 ka zgjatur disa ditë, ku armiqët mes tyre kanë shkëmbyer dhe shkrepur fotografi, adresa, çokolata, shishe me verë dhe shampanjë dhe sende tjera, duke u njohur me faktin se ata kanë shumë pika të përbashkëta, më shumë se sa e kishin menduar. Moment interesant në këtë shoqërim të pazakontë është momenti me macen që është gjendur në fushëbetejë, e që ka qenë e dashur për të gjithë, sepse

ajo ka lëvizur në fushebetejë, duke hyrë në hendeqet e gjermanëve, skocezëve por edhe të francezëve, dhe se të gjithë ushtarët tek macja kanë parë maskotën e tyre për këtë festë.

Gjatë armëpushimit, ushtarët njihen më mirë me njëri tjetrin dhe ndër ta krijohen shoqëri të singërta edhe pse pothuajse të gjithë janë palë ndërluftuese dhe armiq në këtë luftë të tmerrshme. Kur armëpushimi i Kërshëndellave do të përfundojë, ato informohen se kur do të fillojnë sulmet artilerike. Ndjenja e shoqërisë së posa krijuar bëhet aq e fuqishme, deri në atë shkallë ku ata fillojnë të mbrojnë njëri tjetrin, ndërsa disa të tjerë, i kanë fshehur dhe i kanë mbrojtur ushtarët nga pala tjetër, në hendeqet e tyre. Kjo ngjarje shumë e çuditshme dhe mëshira e shfaqur si dhe shoqëria, më shumë ka të bëjë me këngën e Kërshëndellave “Natë e Qetë”, e në këtë mënyrë, edhe njëherë vërtetohet fuqia e muzikës dhe e këngës e cila nuk njihet kufi dhe se ka një gjuhë univerzale, në esencën e së cilës del në pah uniteti dhe lidhshmëria, por edhe fuqia e traditës së përbashkët dhe ngritja e lindjes së Krishtit.





Kjo ngjarje e çuditshme dhe e vërtetë na tregon se për luftën, megjithatë ekziston ilaç, gjegjësisht aty ku krijohen miqësi, lufta mund të ndalet dhe të mos vazhdojë më. Kjo gjë është e mundur, vetëm në qoftë se ndalemi së demonizuari armiqtë tanë, të kthehemi kah ata dhe mos t'i shohim si një gjë e huaj dhe e ndryshme, por të koncentrohemi në atë që lidh, sepse megjithatë të gjithë jemi vetëm njerëz me një nevojë të përbashkët për më shumë dashuri. Disa janë të mendimit se është e pamundur të mposhtet lufta, por mendojmë se nuk kanë të drejtë. Ndoshta nuk është lehtë që të ndodh një gjë e tillë, por duhet shpresuar se nuk është e pamundur, gjë për të cilën flet edhe kjo ngjarje e vërtetë dhe e njohur nga Lufta e Parë Botërore, e treguar në mënyrë

mjeshtërore në filmin "Gëzuar Kërshëndellat". Për t'a mundur luftën, duhet t'i tejkalojmë dallimet si që janë: raca, nacionaliteti dhe religjioni dhe në këtë mënyrë të përiqemi t'i njohim "të tjerët që janë ndryshe nga ne", në mënyrë që të shohim se edhe si ushtarë në fushëbetë kemi shumë më tepër gjëra të përbashkëta se sa që mendojmë. Fatkeqësisht, Lufta e Parë Botërore ka vazhduar edhe tre vite dhe në të kanë humbur jetën gjithsej 20 milion njerëz, ndërsa bota pas kësaj lufte është ballafaquar edhe me një luftë të madhe botërore, ndërsa edhe sot e kësaj dite, luftërat janë prezente në botë. Në vazhdim të filmit, ushtarët që heroikisht shpallin armëpushimin për Kërshëndella, janë të dënuar ashpër, ndërsa përgjegjësit e tyre, duke insistuar që të

ndalin përsëritjen e kësaj dukurie, urdhërojnë shumëfishimin e bombardimeve ndaj palës tjetër gjatë Kërshëndellave vijuese. Megjithatë, ngjarjet tragjike dhe viktimat e shumta të Luftës së Parë Botërore nuk i kanë fshirë kujtimet dhe historinë e tregimit për festimin e përbashkët të Kërshëndellat ndërmjet palëve ndërluftuese, atëherë kur armiqtë u bënë miq të afërt. Përgjithmonë mbetet fakti se të paktën ndonjë herë gjatë ditëve festive, fiton magjia e festave, e me këtë fiton dhe religjioni, shpresa, dashuria dhe ndjenja për një të nesërme më të mirë. Filmi „Gëzuar Kërshëndellat“ është i nominuar për filmin më të mirë të huaj në Festivalin e Filmit në Kanë për vitin 2005.

Ivana Lazareviq

Regjia: Christian Cario

Rolet: Gyom Kane, Diana Cruger, Beno Furman, Gary Luis, Dany Bunn, Daniel Brul

Zhanri: Dramë ushtarake

Skenari: Christian Cario

Producentët: Christophe Rosignone, Benjamin Herman

Kinematografia: Walter Vanden Ende

Muzika: Philippe Rombi

Viti: 2005

Gjuhët: Angleze, frënge, gjermane

Vendet: Francë, Gjermani, Britani e Madhe, Belgjikë, Ruman, Norvegji

Kohëzgjatja: 116 minuta

Buxheti: 22 milionë dollarë





Muzeu i Verës në i paraard

Muzeu i Verës, i vetmi i këtij lloji në vend, ndodhet në një sipërfaqe prej rreth 100 metrash katrorë, në një ndërtesë në një park të arreaduar bukur në afërsi të qendrës në Kavadar. Në këtë muze prezantohet historia e vreshtarisë dhe e prodhimit të verës dhe rakisë nga fundi i shekullit të 19-të dhe fillimi i shekullit të XX. Muzeu i Verës - Kavadar është një institucion kulturor që ekziston prej tre vitesh dhe ka për detyrë të kujdeset dhe edukimi për të gjithë vizitorët që janë të interesuar për vreshtarinë dhe verëtarinë dhe t'i njohë ata me vlerat kulturore. Vizitori që vendos të vijë në muze jo vetëm që do të jetë në gjendje të dëgjojë historinë e vreshtarisë, por do të marrë gjithashtu informacione të dobishme për verërat, si dhe do të jetë në gjendje të shijojë, d.m.th., të shijojë lloje të shkëlqyera të verës.

Zoranço Stanoev-Dejzi me shumë dashamirësi do t'ju mirëpresë në muze dhe do të bëjë të pamundurën për t'ju treguar historinë e muzeut të verës së parë në Ballkan, "Vellkovi", e cila tashmë kishte një bodrum prej 1400 metrash katrorë në 1885 metra dhe ka bashkëpunuar me kompanitë kryesore nga Kroacia dhe nga Greqia. Ai do t'ju tregojë frigoriferin më të vjetër për ruajtjen dhe ftohjen e verërave, por do të mund të shikoni rreth 180 ekspozita që lidhen me vreshtarinë. Do të shihni një parmendë të vjetër të njëqind viteve më parë, gërshtë për vjeljen e rrushit, fuçi, poza për distilim, një mulli rrushi, lloje të ndryshme verërash nga kantinat cilësore, piktura artistike kushtuar vreshtarisë. "Muzeu ekziston për vizitorët. Këtu është shpirti nga paraardhësit tanë. Detyra jonë kryesore është të mbledhim, hulumtojmë, grumbullojmë, rregullojmë dhe përpunojmë, mbrojmë dhe prezantojmë

me ekspertizë dhe shkencërisht objektet muzeale në fushën e verëtarisë dhe vreshtarisë" – thotë Dejzi.

Muzeu gjithashtu ekspozon 15 fotografi me përmbajtje historike, si dhe një seksion komercial të verërave ekspozuese nga të gjitha kantinat tregtare dhe familjare në rajon. Dhe ndërsa shijoni verë nga kantina të ndryshme, Daisy do të sigurohet që t'ju gëzojë, të luajë muzikë, të këndojë dhe t'ju bëjë vizitën tuaj në Muzeun e Verës kujtime të paharrueshme dhe të përhershme.

Kur të keni mbaruar së vizituar Muzeun e Verës, bëni një shëtitje nëpër parkun e qytetit ku do të shijoni terrenet me peizazhe të bukura dhe do të shikoni memorialet e luftëtarëve të Luftës së Dytë Botërore.

Karolina Micevska
Foto: Zoran Vasileski



Kavadar – shpirti hësve tanë



